

ISSN 2307-5740
DOI: 10.31891/2307-5740

Науковий журнал

ВІСНИК

**Хмельницького
національного
університету**

Економічні науки

2018, № 6, Том 3

Scientific journal

HERALD

of Khmelnytskyi National University

Economic sciences

2018, Issue 6, Part 3

Хмельницький 2018

ВІСНИК

Хмельницького національного університету

Затверджений як фахове видання

Постановою президії ВАК України від 12.05.2015 № 528

(<http://old.mon.gov.ua/ua/activity/563/perelik-naukovikh-fakhovikh-vidan/6797/>)

Засновано в липні 1997 р.

Виходить 6 разів на рік

Хмельницький, 2018, № 6, Том 3 (264)

**Засновник і видавець: Хмельницький національний університет
(до 2005 р. — Технологічний університет Поділля, м. Хмельницький)**

Наукова бібліотека України ім. В.І. Вернадського http://nbuv.gov.ua/j-tit/Vchnu_ekon

Журнал включено до наукометричних баз:

Index Copernicus <http://jml2012.indexcopernicus.com/i++i++p4539,3.html>

Google Scholar <http://scholar.google.com.ua/citations?hl=uk&user=nDupjDAAAAAJ>

РИНЦ http://elibrary.ru/title_about.asp?id=37652

Головний редактор **Войнаренко М. П.**, д. е. н., професор, заслужений діяч науки і техніки України, член-кореспондент Національної академії наук України, проректор з науково-педагогічної та наукової роботи, перший проректор Хмельницького національного університету

Заступник головного редактора. **Нижник В. М.**, д. е. н., професор, заслужений діяч науки і техніки України, проректор з науково-педагогічної роботи Хмельницького національного університету

Голова редакційної колегії серії «Економічні науки»

Відповідальний секретар **Гуляєва В. О.**, завідувач відділом інтелектуальної власності і трансферу технологій Хмельницького національного університету

Члени редколегії серії «Економічні науки»

Войнаренко М. П., д. е. н.; Альохін О. Б., д. е. н.; Асаул А. М., д. е. н. (Російська Федерація); Бондаренко М. І., к. е. н.; Васильківський Д. М., д. е. н.; Ведерніков М. Д., д. е. н.; Вишковська Зофія, д. е. н. (Польща); Геєць В. М., д. е. н.; Гончар О. І., д. е. н.; Григорук П. М., д. е. н.; Джалагонія Давід, проф. (Грузія); Диха М. В., д. е. н.; Дудко В. М., д. е. н. (Російська Федерація); Журба І. Є., д. е. н.; Завгородня Т. П., д. е. н.; Замазій О. В., д. е. н.; Євдокимов В. В., д. е. н.; Йохна М. А., д. е. н.; Ковальчук С. В., д. е. н.; Кулинич Р. О., д. е. н.; Лук'янова В. В., д. е. н.; Ляшенко О. М., д. е. н.; Любохинець Л. С., к. е. н.; Матюх С. А., к. е. н.; Мікула Н. А., д. е. н.; Микитенко В. В., д. е. н.; Мороз О. В., д. е. н.; Нижник В. М., д. е. н.; Олуйко В. М., д. н. держ. упр.; Орлов О. О., д. е. н.; Рудніченко Є. М., д. е. н.; Савіна Г. Г., д. е. н.; Семикіна М. В., д. е. н.; Скоробогата Л. В., к. е. н.; Стадник В. В., д. е. н.; Тельнов А. С., д. е. н.; Ткаченко І. С., д. е. н.; Троціковскі Тадеуш, к. е. н. (Польща); Тюріна Н. М., к. е. н.; Філіппова С. В., д. е. н.; Хрущ Н. А., д. е. н.; Церуйова Тетяна, д. е. н. (Словакія); Череп А. В., д. е. н.; Чорна Л. О., д. е. н.

Технічний редактор

Кравчик Ю. В., к. е. н.

Рекомендовано до друку рішенням Вченої ради Хмельницького національного університету,
протокол № 4 від 29.11.2018

Адреса редакції: Україна, 29016,
м. Хмельницький, вул. Інститутська, 11,
Хмельницький національний університет
редакція журналу "Вісник Хмельницького національного університету"
(0382) 67-51-08

e-mail: visnyk.khnu@gmail.com

web: <http://journals.khnu.km.ua/vestnik>
http://lib.khnu.km.ua/visnyk_tup.htm

Зареєстровано Міністерством України у справах преси та інформації.
Свідоцтво про державну реєстрацію друкованого засобу масової інформації
Серія КВ № 9721 від 29 березня 2005 року (перереєстрація)

© Хмельницький національний університет, 2018

© Редакція журналу "Вісник Хмельницького національного університету", 2018

ЛАНЬО О. О. ТРАНСФОРМУВАННЯ РОЗУМІННЯ ПОНЯТТЯ «РИЗИК ПІДПРИЄМСТВ» В УМОВАХ ЦИФРОВОЇ ЕКОНОМІКИ	7
ТОПАЗЛИ Р. А. ТЕОРЕТИЧНІ ПІДХОДИ ДО РОЗУМІННЯ ІНВЕСТИЦІЙНОГО КЛІМАТУ ТА СИСТЕМАТИЗАЦІЯ ФАКТОРІВ ВПЛИВУ НА НЬОГО	12
ГЕЛЬМАН В. М. РЕСУРСИ У СИСТЕМІ УПРАВЛІННЯ ПІДПРИЄМСТВОМ	17
ШИШКІНА О.В. УПРАВЛІННЯ ФІНАНСОВИМИ РИЗИКАМИ ПРОМИСЛОВИХ ПІДПРИЄМСТВ: ІНОЗЕМНИЙ ТА ВІТЧИЗНЯНИЙ ДОСВІД	23
СВІСТУНОВ О. С. СИСТЕМНИЙ ПІДХІД ДО ТЕХНОЛОГІЧНОГО ОНОВЛЕННЯ ІННОВАЦІЙНО ОРІЄНТОВАНИХ ПІДПРИЄМСТВ	29
КОРИТНИЙ О. Г. ІНСТИТУЦІЙНЕ СЕРЕДОВИЩА СТАЛОГО РОЗВИТКУ АГРАРНОГО СЕКТОРУ НАЦІОНАЛЬНОЇ ЕКОНОМІКИ	34
ДУБІНІНА С. М. УПРАВЛІННЯ ВИТРАТАМИ ЗА РАХУНОК ОПТИМІЗАЦІЇ ЗАГАЛЬНОВИРОБНИЧИХ ВИТРАТ НА ПРОМИСЛОВОМУ ПІДПРИЄМСТВІ	38
ЛОМОНОСОВА О. Е. ОСОБЛИВОСТІ АНАЛІЗУ РЕГІОНАЛЬНОГО РИНКУ ОСВІТНІХ ПОСЛУГ ВИЩОЇ ШКОЛИ УКРАЇНИ ТА ЙОГО ОСНОВНІ НАПРЯМИ	44
ДУДЯК Н. В. КОНЦЕПТУАЛЬНІ ЗАСАДИ ФОРМУВАННЯ ДЕРЖАВНОЇ ЗЕМЕЛЬНОЇ ПОЛІТИКИ В КОНТЕКСТІ РЕФОРМУВАННЯ АГРАРНОГО СЕКТОРУ ЕКОНОМІКИ	55
ЛУПЕНКО А. Ю. ІНСТИТУЦІОНАЛІЗАЦІЯ УПРАВЛІННЯ ЗОВНІШНІМ ДЕРЖАВНИМ БОРГОМ	60
ЗАСОБА С. М. КОНЦЕПТУАЛЬНІ АСПЕКТИ ПОБУДОВИ МЕХАНІЗМУ СТАБІЛІЗАЦІЇ РОЗВИТКУ АПК	69
АРЕФ'ЄВА О. В., МАЗУР А. М. ЕКОНОМІЧНИЙ МЕХАНІЗМ ПІДТРИМАННЯ ФІНАНСОВОЇ БЕЗПЕКИ ПІДПРИЄМСТВА ЧЕРЕЗ АНТИКРИЗОВЕ УПРАВЛІННЯ ТА РЕІНЖИНІРИНГ	76
ЗЯБІНА Є. А. АЛЬТЕРНАТИВНІ ДЖЕРЕЛ ЕНЕРГІЇ ЯК ОСНОВА ВУГЛЕЦЕВО-НЕЙТРАЛЬНОЇ ЕКОНОМІКИ: НОРМАТИВНО-ПРАВОВІ АСПЕКТИ	82
ВАРГАТЮК М. О. КОНЦЕПТУАЛЬНІ ПОЛОЖЕННЯ ДЕРЖАВНОЇ ПОЛІТИКИ ІНСТИТУЦІЙНО-АНАЛІТИЧНОГО ЗАБЕЗПЕЧЕННЯ РОЗВИТКУ АГРАРНОГО СЕКТОРУ	88

РУДИК О. А. ФОРМУВАННЯ СОЦІАЛЬНО-ТРУДОВИХ ВІДНОСИН ВИРОБНИЧИХ СИСТЕМ ЗА УМОВ ТРАНСФОРМАЦІЙНИХ ЗМІН	93
КРАЇВСЬКА І. А. ОЦІНКА ВПЛИВУ СОЦІАЛЬНО ЕКОНОМІЧНОГО РОЗВИТКУ НА РЕАЛІЗАЦІЮ НАЦІОНАЛЬНИХ ІНТЕРЕСІВ ТА ЕКОНОМІЧНУ БЕЗПЕКУ ДЕРЖАВИ	96
ЯРОВЕНКО Г. М. АНАЛІЗ ВИДІВ ЗАГРОЗ ТА ЇХ НАСЛІДКІВ ЩОДО ЗАБЕЗПЕЧЕННЯ ІНФОРМАЦІЙНОЇ БЕЗПЕКИ ДЕРЖАВИ	103
ПИЩЕНКО О.В. ОСОБЛИВОСТІ ІДЕНТИФІКАЦІЇ ЗАГРОЗ ЕКОЛОГІЧНІЙ БЕЗПЕЦІ АГРАРНОГО СЕКТОРУ В УКРАЇНІ	110
ЗОЛКОВЕР А. О. ДЕТІНІЗАЦІЇ НАЦІОНАЛЬНОЇ ЕКОНОМІКИ ЯК ІНСТРУМЕНТ ЗАБЕЗПЕЧЕННЯ МАКРОЕКОНОМІЧНОЇ СТАБІЛЬНОСТІ	115
ТАДЕУШ ТРОЦКОВСЬКИЙ БРЕНД-МЕНЕДЖМЕНТ ПІДПРИЄМСТВА ЯК ФАКТОР УСПІШНОСТІ ІННОВАЦІЙНОЇ ДІЯЛЬНОСТІ	119
КОЗАК О. А. ОЦІНЮВАННЯ ІНВЕСТИЦІЙНОЇ ПРИВАБЛИВОСТІ СІЛЬСЬКОГОСПОДАРСЬКИХ ПІДПРИЄМСТВ	123
БАРНА М. Ю., РОГАЧЕВСЬКИЙ О. П. ТЕОРЕТИЧНІ ЗАСАДИ СТРАТЕГІЧНОГО УПРАВЛІННЯ У СИСТЕМІ ОХОРОНИ ЗДОРОВ'Я	129
ПУДРИК Д. В. ЕКОНОМІЧНЕ ЗРОСТАННЯ НАЦІОНАЛЬНОЇ ЕКОНОМІКИ У КОНТЕКСТІ КОНЦЕПЦІЇ СТАЛОГО РОЗВИТКУ: ВПЛИВ ЕФЕКТИВНОСТІ ДЕРЖАВНОГО УПРАВЛІННЯ МІГРАЦІЙНИМИ ПРОЦЕСАМИ	135
ШОПША М. М. СТРАТЕГІЧНІ ОРІЄНТИРИ МЕХАНІЗМІВ УПРАВЛІННЯ РОЗВИТКОМ ІНТЕЛЕКТУАЛЬНИХ РЕСУРСІВ ЕКОНОМІКИ УКРАЇНИ	141
БЕЗДУШНА Ю. С. УДОСКОНАЛЕННЯ ОБЛІКОВО-АНАЛІТИЧНОГО ЗАБЕЗПЕЧЕННЯ ВИКОРИСТАННЯ РЕЗЕРВІВ НА СІЛЬСЬКОГОСПОДАРСЬКИХ ПІДПРИЄМСТВАХ	146
ЩЕРБАТИХ Д. В. ТЕОРЕТИЧНІ ЗАСАДИ ТРАНСФОРМАЦІЇ БАНКІВСЬКОЇ СИСТЕМИ УКРАЇНИ	151
МАРКОВА С. В. СТРАТЕГІЧНИЙ КОНТРОЛІНГ ОПТИМІЗАЦІЇ АСОРТИМЕНТУ ПРОДУКЦІЇ В УМОВАХ ЖИТТЄЗАБЕЗПЕЧЕННЯ ДІЯЛЬНОСТІ ПІДПРИЄМСТВА	157

КІНЗЕРСЬКА О. О. ЕПІСТЕМІОЛОГІЧНІ ОСНОВИ СТРАТЕГІЧНОГО УПРАВЛІННЯ В КОНТЕКСТІ СТАЛОГО РОЗВИТКУ	160
РУЖИЦЬКИЙ І. Ю. СИСТЕМА ІНСТИТУЦІЙНОГО РЕГУЛЮВАННЯ ЕКОНОМІЧНОЇ БЕЗПЕКИ КРАЇНИ	164
ШЕВЦОВА О. В. ТЕОРЕТИЧНІ ПІДХОДИ ДО ВИЗНАЧЕННЯ ІННОВАЦІЙНИХ ТЕХНОЛОГІЙ В СУЧАСНИХ УМОВАХ	169
ПЛУТАЛОВ С. І. КРЕАТИВНІСТЬ ЯК ХАРАКТЕРНА ОЗНАКА ЦІЛІСНОЇ СОЦІАЛЬНО-ЕКОНОМІЧНОЇ СИСТЕМИ	177
ВЛАСЕНКО І. В. АНАЛІЗ НАУКОВИХ ПІДХОДІВ ФОРМУВАННЯ КОНКУРЕНТОСПРОМОЖНОСТІ ПРОДУКЦІЇ ПІДПРИЄМСТВ	181

УДК 336.63

DOI: 10.31891/2307-5740-2018-264-6(3)-7-11

ЛАНЬО О. О.

Причорноморський науково-дослідний інститут економіки та інновацій

ТРАНСФОРМУВАННЯ РОЗУМІННЯ ПОНЯТТЯ «РИЗИК ПІДПРИЄМСТВ» В УМОВАХ ЦИФРОВОЇ ЕКОНОМІКИ

Розглянуто трансформаційність розвитку теорій під впливом науково-технічної революції та їхній вплив на становлення та ефективне функціонування підприємств. Обґрунтовано широке використання цифрових технологій та, як наслідок, кардинальна зміна якості економічного життя в цілому, так і фінансово-економічного профілю підприємства. Доведено, що за таких умов об'єктивним економічним ресурсом стає здатність адекватного реагування на невизначеність та ризик. Графічно представлено місце невизначеності в процесі функціонування підприємства та визначено його зв'язок із ризиком. Узагальнено підходи до розуміння сутності поняття «ризик» та наголошено, що реалізація ризикових дій є мотиватором (ресурсом, причиною, стимулятором) отримання додаткового ефекту в процесі досягнення визначених цілей. На цій підставі сформовано сукупність пріоритетів фінансового ризик-менеджменту підприємств будівельної сфери.

Ключові слова: невизначеність, ризик, фінансові бізнес-процеси, інновації, підприємство, ризикові обставини.

LANO O.

Black Sea Research Institute of Economics and Innovation

TRANSFORMATION OF UNDERSTANDING THE CONCEPT OF "ENTERPRISE RISK" IN THE CONDITION OF DIGITAL ECONOMY

The purpose of this article is to accomplish critical analysis of the theoretical foundations of risk, prove its connection with uncertainty and substantiate the possibilities of improving its understanding in the context of the impact of the modern digital age on the efficiency of enterprises.

The transformational development of theories under the influence of the scientific and technological revolution and their impact on the formation and effective functioning of enterprises is considered. It is justified an extensive use of digital technologies and, as a consequence, a radical change in the quality of economic life in general and financial and economic profile of the enterprise as well. It is proved that in such conditions the objective economic resource becomes the ability to adequately respond to uncertainty and risk. The place of uncertainty in the process of functioning of the enterprise is graphically presented and its connection with risk is determined.

Approaches to understanding the essence of the concept of "risk" are generalized and it is emphasized that the implementation of risky actions is a motivator (resource, cause, stimulator) to obtain additional effect in the process of achieving certain goals. On this basis, a set of priorities of financial risk management of construction companies.

Keywords: uncertainty, risk, financial business processes, innovation, enterprise, risk circumstances.

Постановка проблеми. Динамічний розвиток будь-якого суспільства та окремих суб'єктів господарювання потрібно розглядати у тісному зв'язку із можливостями інтелегібельного або іншими словами всепізнавального. Це пояснюється необхідністю зменшення невизначеностей та здатністю до цілеспрямованого та логічного управління. Зазначимо, що такі спроби дослідження світогляду та новітньо-глибокого розуміння процесів у ньому призводять до появи нових викликів чи невизначеностей, які обумовлюються таким пізнанням. Зокрема, на таких твердженнях неодноразово наголошував Дуглас Норт [1] у своїх наукових роботах. І це, дійсно правильно, оскільки інтенсивний розвиток світового товариства та цивілізації спонукає до продукування адекватно-новітніх уявлень про сутнісні модифікації тих чи інших об'єктів чи процесів.

Не можна не наголосити на тому, що сучасні суб'єкти господарювання знаходяться у середовищі постійної невизначеності, що обумовлює настання подій, які як позитивно, так і негативно впливають на їхню діяльність. Продукує таку невизначеність як внутрішнє, так і зовнішнє середовище, сукупний вплив яких відображається на ефективності функціонування підприємства та потребує вживання комплексу заходів превентивного управління.

Аналіз останніх досліджень. Дослідженню економічної сутності поняття «ризик», його

взаємозв'язку із невизначеністю та вивченню підходів до управління ним присвячені праці таких вчених-економістів, як: В. О. Шпандарук [2], Т. В. Цвігун [3], С. М. Клименко [4], А. В. Гриньов [5], С. В. Белоусова [6] та інших. За результатами проведеного дослідження досягнень науковців виявлено потребу в удосконаленні трактування понятійного апарату з огляду нові виклики та ризики в сучасній фінансово-економічній системі.

Виділення невирішених частин загальної проблеми. Попри вагомий доробок учених у цій сфері, треба зазначити, що питання ідентифікування, класифікації, оцінки ризику підприємств та пошуку ефективних інструментів управління ним, потребують ґрунтовних подальших досліджень. Особливу увагу доцільно зосередити на трансформуванні досліджуваного поняття в умовах посилення ризикогенності світової економіки та продукування нової парадигми діяльності суб'єктів господарювання під домінуванням таких факторів, як інформація, знання та інновації. Дійсно, відповідні знання про ризик, ризикоутворюючі фактори та специфіку управління ними, є тими важливими складовими, що сприяють забезпеченню фінансової стійкості, безпеки та ефективності функціонування підприємства.

Постановка завдання. Метою статті є критичний аналіз теоретичних засад ризику, доведення його зв'язку з невизначеністю та обґрунтування можливостей удосконалення його розуміння в умовах впливу сучасного цифрового століття на ефективність діяльності підприємств.

Виклад основного матеріалу дослідження. Історичний екскурс становлення нових галузей під впливом науково-технічної революції свідчить про появу багатьох нових сфер, що характеризуються стрімким своїм розвитком, активним застосуванням інтелектуального капіталу та здійснюваним впливом на інші складові сучасного суспільства. У свою чергу, такий вплив зумовлює появу різноманітних теорій та підходів, в яких пояснюється специфічність та глибинність здійснюваних трансформацій, їхня значимість та впливовість на економічне життя. До таких теорій доречно віднести такі: «постіндустріального суспільства» (Д. Белл), «суспільства дозвілля» (Д. Рісмен), «технотронне суспільство» (З. Бжезинський), «суспільство третьої хвилі» (Е. Тоффлер), «технократичне програмоване суспільство» (А. Турен), «інформативне суспільство» (Ф. Махлуп та Т. Умесао), «посткапіталістичне суспільство» (Р. Дарендорф та П. Друкер), «суспільство постмодерну» (Ж. Лиотар), «інформаційне суспільство» (М. Кастельс), «суспільство постматеріальних цінностей» (Р. Інглехарт) та ін. [7].

Говорячи про таку трансформаційність теорій і відповідно становлення та ефективний розвиток підприємств під їхнім впливом, варто зупинити особливу увагу на сучасності, а саме, активноростаючих масштабах впровадження цифрових технологій і відповідній появі ризиків, що зумовлюють цей процес. Дійсно, цифрові технології сучасний тренд економіки та соціуму, оскільки застосовуються як у приватному житті, бізнесі, так і в діяльності державних органів. Таке широке використання цифрових технологій зумовлює кардинальну зміну якості економічного життя в цілому, так і фінансово-економічного профілю підприємства зокрема. Це пояснюється, насамперед, повсюдним впровадженням новітніх принципів управління, основу яких складають цифрові інновації: розподілені реєстри, масиви великих даних, інноваційні методи аналізу та математичного моделювання.

До речі, цифрову економіку часто називають електронною, мережевою, інтернет-економікою, в якій господарська діяльність відбувається за допомогою електронних або цифрових технологій [8, с. 48]. При цьому, ключовою особливістю є те, що акцент ставиться не на використанні програмного забезпечення, а на товарах, послугах та сервісах, що реалізуються за допомогою електронного бізнесу, електронної комерції. Звідси стає зрозумілим, що застосування цифрових технологій у діяльності підприємств не зводиться лише до них як виключного інструменту швидкої систематизації та аналізування отриманої інформації.

Активне впровадження цифрових технологій у фінансові бізнес-процеси суб'єктів господарювання зумовлює певні кардинальні зміни, що викликані як впливом механізмів впливу цифрових технологій на ефективність діяльності підприємств, так і обґрунтуванням допустимих меж такого впливу, і визначенням можливостей ідентифікації та управління новими ризиковими обставинами й безпосередньо самими ризиками. Тому, зрозумілим є той факт, що підприємства все більшою мірою відчують потребу впровадження та застосування досягнень цифрового століття, в якому бізнес-процеси в усталеному вигляді існувати не можуть. Зокрема, актуалізації набуває оновлений погляд, розуміння та здатність до управління ризиками, що як ніколи обумовлене агресивним впливом зовнішнього середовища у вигляді невизначеності. У даній ситуації об'єктивним економічним ресурсом стає здатність адекватного реагування на невизначеність та ризик.

Невизначеність є передумовою виникнення ризику, при цьому невизначеність може характеризуватися з різних сторін (рис. 1).



Рис. 1. Місце невизначеності в процесі функціонування підприємства

Джерело. Побудовано автором.

Дійсно, невизначеність варто визнати як ключовий чинник досягнення запланованих результатів діяльності будь-якого підприємства. У свою чергу, фактори внутрішнього та зовнішнього середовища дозволяють охарактеризувати ступінь та глибину впливу невизначеності на реалізацію певного ризику.

Невизначеність характеризується такими поняттями як непередбачуваність, випадковість, неоднозначність, нечіткість. Здебільшого, на нашу думку, ризик обумовлюється саме поняттям невизначеності. Останню можна поділити на невизначеність середовища та невизначеність проваджуваних дій. Говорячи про невизначеність середовища наголошуємо на неповноті інформації про фактори впливу внутрішнього і зовнішнього середовища. А, вже, коли мова йде про невизначеність проваджуваних дій, то розуміємо неоднозначність сприйняття однієї і тієї ж ситуації різними людьми залежно від мотивів, рівня знань та досвіду, думок, емоційного стану тощо.

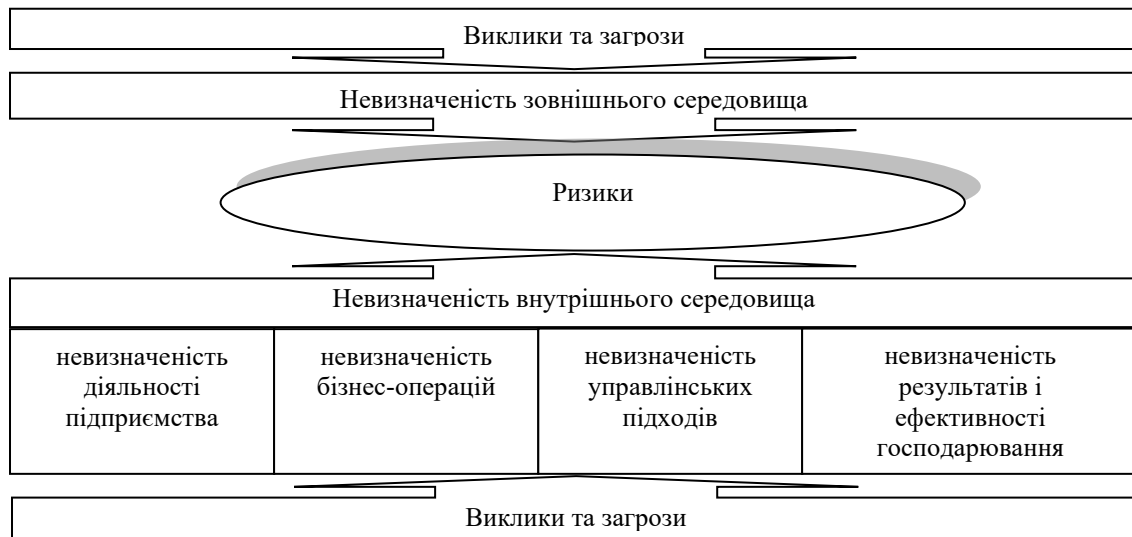
Формування станів невизначеності обумовлюється посиленням ризикованості світової економіки та продукуванням нової парадигми діяльності суб'єктів господарювання під домінуванням таких факторів, як інформація та знання, інновації та ризик.

Критичний аналіз наукового підґрунтя, що присвячене проблематиці ризику, дає змогу констатувати, що серед дослідників наразі немає єдиної позиції в частині визначення сутності поняття «ризик». Спробуємо дослідити та обґрунтувати власну позицію щодо його розуміння. Поширеною в науковій спільноті є думка, що ризик являє собою невизначену подію або сукупність подій, реалізація яких може призвести до негативних або позитивних наслідків. Так, одна група вчених схиляється до думки, що ризик призводить до сукупності наслідків для однієї і тієї ж альтернативи, причому ймовірність прояву останньої більш менш відома. Інша група науковців розглядає ризик як ймовірність недоотримання доходів у результаті здійснення підприємницької діяльності. А, третя група дослідників наголошує на ризику як ймовірнісній категорії, що підлягає об'єктивному оцінюванню та прогнозуванню.

Науковий пошук дав можливість систематизувати поширені в економічній науці підходи до визначення дефініції «ризик».



Рис. 2. Узагальнення підходів до розуміння сутності поняття «ризик»

Джерело. Побудовано автором.

Загалом вважаємо, що ризик уособлює в собі не лише помилкові дії, але й ефективні заходи й підходи в умовах невизначеності. При чому, на нашу думку, саме ймовірність реалізації сприятливих і бажаних подій, за яких досягаються позитивні результати, є необхідною передумовою та рушійною силою

досягнення стратегічних пріоритетів.

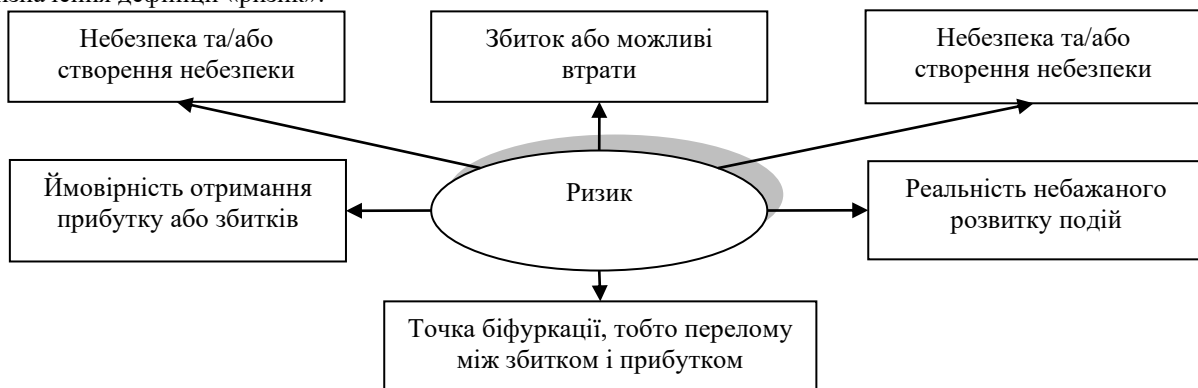
Зважаючи на вище зазначене, ризик є потенційною можливістю для ефективного розвитку, окрім того, саме перехід до ризикових дій є тим важливим стимулом, за допомогою якого досягається позитивний результат у постійно мінливих умовах зовнішнього і внутрішнього середовища, у тому числі під активним впливом цифрових технологій. Тому реалізація ризикових дій і є мотиватором (ресурсом, причиною, стимулятором) отримання додаткового ефекту в процесі досягнення визначених цілей. При чому, підвищення ймовірності успіху, досягнення бажаних індикаторних параметрів, усунення неефективних напрямків і заходів є, в цілому, наслідком зниження невизначеності.

Негативне сприйняття ризику в даному разі трансформується в рамках запропонованого підходу до розгляду ризику як мотиватора (ресурсу, причини, стимулятора). За такого розуміння можна говорити про формування нового уявлення та підходу до ризику, як важливого атрибуту підприємницької діяльності, що безпосередньо пов'язаний із сприйняттям ризику як ринкової можливості, що вимагає специфічного управління на відміну від традиційно усталеного в економічній науці та практиці. У даному контексті не можна оминати увагою і прибічників погляду на ризик як ресурс, які вважають, що ризик є породженням невизначеності та її зрозумілим проявом [9].

Більшість підприємств в умовах сьогодення практично не приділяють належної уваги ідентифікуванню та впливовості позитивних ризик-подій на ефективність діяльності та досягнення високих фінансових результатів. Більшість зусиль спрямовується на управління негативними ризик-подіями як результат боротьби з виявленими проблемами та недоліками у роботі підприємств. Але ж, варто визнати, що реалізація ризиків може бути двоаспектною: як позитивно, так і негативно відзеркалюючою діяльність підприємства. Звідси логічно виходить, що прискіпливу увагу потрібно приділяти обом видам ризиків, як позитивного, так і негативного впливу. Такий підхід, на нашу думку, сприятиме забезпеченню фінансово стійкого та прибуткового розвитку підприємства та дозволить ефективно управляти його можливостями і загрозами.

Висновки та перспективи подальших досліджень. Відмітимо, що вибір інструментарію фінансового ризик-менеджменту підприємств будівельної сфери безпосередньо залежить від пріоритетів функціонування такої системи. Це, своєю чергою, залежить від методологічного концепту поняття «ризик». Так, якщо ризик розглядати як загрозу втрат, тоді головними цілями фінансового ризик-менеджменту є збереження наявних ресурсів підприємства (мета 1-го порядку); отримання в повному обсязі планованого доходу при збереженні прийняттого рівня ризику (мета 2-го порядку). При цьому, мета 2-го порядку актуалізується лише за умови досягнення мети 1-го порядку.

У випадку, якщо ризик тлумачити як ринкову можливість, тоді, на нашу думку, до пріоритетів фінансового ризик-менеджменту необхідно віднести такі:

- 1) забезпечення передумов стійкого розвитку підприємств будівельної сфери;
- 2) ефективне управління фінансовим забезпеченням господарської діяльності;
- 3) підвищення рівня доходності та прибутковості фінансово-господарської діяльності;
- 4) підвищення рівня капіталізації та вартості будівельних підприємств.

Варто відмітити, що вибір концепції тлумачення ризику – «ризик як загроза втрат», «ризик як ринкова можливість» – також залежить від різновиду ризику. Так, існує ціла низка ризиків щодо яких необхідно застосовувати лише заходи щодо їх мінімізації, оскільки єдиним результатом їх реалізації є збитки. Змістовий розподіл фінансових ризиків будівельних компаній у розрізі методологічного концепту ризику подано у табл. 1.

Таблиця 1

Розподіл фінансових ризиків будівельних компаній у розрізі методологічного концепту ризику

Різновид фінансового ризику	Ризик як загроза втрат	Ризик як ринкова можливість
Ціновий ризик, зумовлений інфляційними дефляційними процесами	+	+
Валютний ризик	+	+
Процентний ризик	+	+
Ризик ліквідності	+	+
Ризик платоспроможності	+	-
Кредитний ризик	+	-
Інвестиційний ризик	+	+
Ризик банкрутства	+	-

Джерело. Розробка автора.

Як видно з табл. 1 більшість фінансових ризиків будівельних компаній характеризуються здатністю здійснювати як негативний, так і позитивний вплив на їх фінансовий стан, тим самим створюючи передумови до підвищення потенціалу підприємств будівельної сфери до нарощування показників фінансової ефективності їх діяльності.

Тому, логічним є висновок, що розгляд ризику як ринкової можливості висуває нові підходи до аналізу, оцінки та управління ризиками, що робить важливим таке дослідження в частині з'ясування можливостей отримання додаткових вигід за рахунок ефективного застосування новітнього інструментарію

фінансового ризик-менеджменту. Саме розгляд такого інструментарію буде предметом подальших наукових розвідок автора.

Література

1. Норт Д. Понимание процесса экономических изменений / Д. Норт; пер. с англ. К. Мартынова, Н. Эдельмана. - Москва : Издательский дом Высшей школы экономики, 2010. – 256 с.
2. Шпандарук В. О. Вдосконалення управління ризиками підприємств на засадах реалізації превентивних заходів / В. О. Шпандарук // Вісник Хмельницького національного університету. – 2010. – Т. 1. – № 3. – С. 241–244.
3. Цвігун Т. В. Механізм управління ризиками в системі управління підприємством / Т. В. Цвігун // Науковий вісник Міжнародного гуманітарного університету. – 2017. – №25. – С. 9–13.
4. Клименко С. М. Особливості управління ризиками розвитку підприємств / С. М. Клименко // Стратегія економічного розвитку України. – 2013. – №32. – С. 24–29.
5. Гриньов А. В. Управління інноваційним розвитком промислових підприємств у глобальному середовищі / А. В. Гриньов. – Харків : ХНАДУ, 2008. – 148 с.
6. Белоусова С. В. Формування програми управління фінансовими ризиками підприємства / С. В. Белоусова // Науковий вісник Ужгородського національного університету. – 2017. – Вип. 12. – Част. 1. – С. 33–37.
7. Журавлева Г. П. Экономическая теория. Микроэкономика - 1, 2 : учебник / под ред. Г. П. Журавлевой. – 6-е изд., испр. и доп. – Москва : Дашков і К, 2012. – 934 с.
8. Вайпан В. А. Правовое регулирование цифровой экономики / В. А. Вайпан // Предпринимательское право. – Серия «Право и бизнес». – 2018. – № 1. – С. 12–17.
9. Бублик Н. Д. Риск-ресурс: проблемы венчурнотехнической деятельности / Н. Д. Бублик, В. Б. Силантьев. – Уфа : Издат. центр «Башкирский территориальный институт профессиональных бухгалтеров», 1999. – 376 с.

References

1. Nort D. Ponimanie processa ekonomicheskikh izmenenij / D. Nort; per. s angl. K. Martynova, N. Edelmana. - Moskva : Izdatelskij dom Vysshej shkoly ekonomiki, 2010. – 256 s.
2. Shpandaruk V. O. Vdoskonalennya upravlinnya rizikami pidpriemstv na zasadah realizaciyi preventivnih zahodiv / V. O. Shpandaruk // Visnik Hmelnickogo nacionalnogo universitetu. – 2010. – Т. 1. – № 3. – С. 241–244.
3. Cvigun T. V. Mehanizm upravlinnya rizikami v sistemі upravlinnya pidpriemstvom / T. V. Cvigun // Naukovij visnik Mizhnarodnogo humanitarnogo universitetu. – 2017. – №25. – С. 9–13.
4. Klimenko S. M. Osoblivosti upravlinnya rizikami rozvitu pidpriemstv / S. M. Klimenko // Strategiya ekonomichnogo rozvitu Ukraini. – 2013. – №32. – С. 24–29.
5. Grinov A. V. Upravlinnya innovacijnim rozvitkom promislovih pidpriemstvu globalnomu seredovishi / A. V. Grinov. – Harkiv : HNADU, 2008. – 148 s.
6. Byelousova S. V. Formuvannya programi upravlinnya finansovimi rizikami pidpriemstva / S. V. Byelousova // Naukovij visnik Uzhgorodskogo nacionalnogo universitetu. – 2017. – Vip. 12. – Chast. 1. – S. 33–37.
7. Zhuravleva G. P. Ekonomicheskaya teoriya. Mikroekonomika - 1, 2 : uchebnik / pod red. G. P. Zhuravlevoj. – 6-e izd., ispr. i dop. – Moskva : Dashkov i K, 2012. – 934 s.
8. Vajpan V. A. Pravovoe regulirovanie cifrovoj ekonomiki / V. A. Vajpan // Predprinimatelskoe pravo. – Seriya «Pravo i biznes». – 2018. – № 1. – S. 12–17.
9. Bublik N. D. Risk-resurs: problemy venchurnostohasticheskoy deyatel'nosti / N. D. Bublik, V. B. Silantev. – Ufa : Izdat. centr «Bashkirskij territorialnyj institut professionalnyh buhgalterov», 1999. – 376 s.

Надійшла / Paper received: 07.10.2018
Надрукована / Paper Printed : 06.12.2018

УДК 330.3

DOI: 10.31891/2307-5740-2018-264-6(3)-12-16

ТОПАЗЛИ Р. А.

Причорноморський науково-дослідний інститут економіки та інновацій

ТЕОРЕТИЧНІ ПІДХОДИ ДО РОЗУМІННЯ ІНВЕСТИЦІЙНОГО КЛІМАТУ ТА СИСТЕМАТИЗАЦІЯ ФАКТОРІВ ВПЛИВУ НА НЬОГО

У статті проаналізовано наукові підходи до тлумачення економічної природи інвестиційного клімату з позиції наукових шкіл кейнсіанства, монетаризму, інституціоналізму, теорії економічного розвитку Шумпетера. Обґрунтовано, що інвестиційний клімат будівельної галузі, є явищем динамічним, яке зазнає постійних трансформацій під впливом різноманітної сукупності внутрішніх і зовнішніх факторів. Розкрито фактори впливу на інвестиційний клімат будівельної галузі у розрізі таких їх різновидів: природні, соціально-політичні, економічні, виробничі, комерційні та фінансово-економічні. Систематизовано передумови, що обумовлюють ризик формування низького рівня інвестиційного клімату будівельної галузі, виокремивши такі напрями: блок зовнішніх передумов та тих, що пов'язані зі специфікою інвестиційної діяльності.

Ключові слова: інвестиційний клімат, будівельна галузь, фактори впливу, передумови інвестиційного клімату.

TOPAZLY R.

Black Sea Research Institute of Economics and Innovation

THEORETICAL APPROACHES TO UNDERSTANDING THE INVESTMENT CLIMATE AND SYSTEMATIZATION OF ESSENTIAL FACTORS

The purpose of this article is to generalize conceptual approaches to interpreting the economic nature of the investment climate and systematize the driving factors.

The article analyzes scientific approaches to the interpretation of the economic nature of the investment climate from the standpoint of scientific schools of Keynesianism, monetarism, institutionalism, Schumpeter's theory of economic development. It is substantiated that the investment climate of the construction industry is a dynamic phenomenon that undergoes constant transformations under the influence of a diverse set of internal and external factors. The factors influencing the investment climate of the construction industry in terms of the following types are revealed: natural, socio-political, economic, production, commercial and financial-economic. The preconditions that determine the risk of forming a low level of investment climate in the construction industry are systematized, distinguishing the following areas: a block of external prerequisites and those related to the specifics of investment activities.

It is proved that a favorable investment climate is a set of conditions for investment development and is formed on the basis of both macro- and microeconomic, both direct and indirect methods of influence, which determine the creation and operation of investment methods to attract investment in construction.

Keywords: investment climate, construction industry, factors of influence, preconditions of investment climate.

Постановка проблеми. Характерною особливістю ХХ ст. є ускладнення структури економічних систем, пришвидшення науково-технологічних трансформацій, постійний вплив інтеграційних процесів на розвиток економіки в цілому та окремих галузей зокрема. Проблематика функціонування будівельної індустрії в частині формування інвестиційного клімату заслуговує на особливу увагу, зважаючи на формулювання стратегічних пріоритетів її ефективного поступу в умовах швидко змінюваного економічного простору.

Аналіз останніх досліджень. Дослідженню проблематики концептуалізації, формуванню та забезпеченню належного рівня інвестиційного клімату присвячено ціла низка наукових праць вітчизняних та зарубіжних вчених. Також важливо акцентувати на праці тих вчених-дослідників, які акцентують увагу на окремих специфічних аспектах формування інвестиційного клімату, ролі держави в цьому процесі та розумінні значущості впливу тих чи інших факторів. Так, Дж. Гелбрейт зазначає, що на економічне зростання впливає усунення відмінностей між приватним і корпоративним секторами економіки [1, с. 55]. Питання формування інвестиційного іміджу та інвестиційної привабливості економіки України розглядав у працях О. В. Гаврилюк [2, с. 99], особливості формування підходів до поліпшення інвестиційного клімату в Україні досліджував О. К. Малютін [3, с. 41], інноваційну парадигму управлінської діяльності аналізував В. В. Россоха [4, с. 59–61], рейтингову оцінку економіки України за рівнем інвестиційної привабливості розглядала Н. А. Марченко [5, с. 94–100].

Виділення невирішених частин загальної проблеми. Високо оцінюючи вклад науковців у розвиток теорико-методологічних та прикладних аспектів формування та підтримання на належному рівні інвестиційного клімату країни, утім, на нашу думку, недостатньо уваги приділено вивченню цього питання з позиції галузевого аспекту, а саме будівельної сфери.

Постановка завдання. Метою написання цієї статті є узагальнення концептуальних підходів до тлумачення економічної природи інвестиційного клімату та систематизація рушієвих факторів впливу.

Виклад основного матеріалу дослідження. Сучасне суспільство важко уявити без такого економіко-правового явища, як інвестування. Інвестиції – це характеристика динамічного зростання, майбутнього швидкого та інноваційного поступу галузі. Проблематика дослідження детермінант

інвестиційного клімату, діагностування факторів впливу на нього та теорій інвестиційної поведінки, завжди була і буде предметом широкого обговорення. Це пояснюється, насамперед, можливостями та закономірностями розвитку конкурентного ландшафту галузі:

- зростанням значущості фактору часу, розширенням просторових меж бізнес-системи;
- підвищенням кількості конкурентів, які можуть швидко скопіювати будь-яку новинку незалежно від галузевої приналежності;
- зростанням трансакційних витрат;
- фокусуванням інформаційної траєкторії від забезпечення ефективної діяльності управляючої системи до клієнтоорієнтованості;
- скороченості часового лагу між реалізацією стратегічної альтернативи до реагування на дії конкурентів та інших учасників ринку.

Інвестиційний клімат у будівельній індустрії в цілому характеризує сукупність наявних та потенційних умов, за яких здійснюватимуться вкладення інвесторів у розвиток галузі. Поняття інвестиційного клімату не є сталим, воно динамічне, оскільки кожний етап розвитку як суспільства, так і окремої галузі економіки, супроводжується продукуванням нових ризиків економічного, політичного та іншого характеру, сукупна дія яких обумовлює позитивні або негативні трансформації.

Варто зазначити, що тематика інвестиційного клімату бере свій початок ще з класиків, починаючи з А. Сміта, погляди якого формувалися на захисті свободи підприємництва та конкуренції, незначного втручання держави в регулювання діяльності як окремих суб'єктів, так і галузей, дії так званої «невидимої руки ринку», що в цілому мало виступати каталізатором розвитку тих чи інших економічних систем. Пізніше вже Дж. Кейнс [6] не залишив поза увагою та у своїх дослідженнях розглядав цю проблематику. За його переконаннями, посилення значущості держави в умовах економічної рецесії є конче необхідною для розширення інвестиційної активності та зростання платоспроможного попиту. За Дж. Кейнсом створити поштовх до інвестиційного пробудження має саме держава через тріадність факторів впливу: схильність до збереження, граничну ефективність капіталу і норми проценту, а також зростання можливостей інвестування з державного бюджету за допомогою, залучення до цього процесу приватних інвесторів.

Інституціональна теорія в різних аспектах містить розгляд проблематики інвестиційного клімату. Відповідно до згаданої теорії, повністю поведінку індивідуума, інститути у вигляді сукупності правил і норм не визначають, але є важливими задля формування сприятливих умов для економічного піднесення та обмеження набору альтернатив вибору згідно з окресленою цільовою настановою. За Д. Нортон під інститутами розуміються «правила гри» в суспільстві або іншими словами формування рамкових бар'єрів взаємовідносин між людьми. При цьому, інституціональні зрушення та трансформації є індикатором розвитку суспільства та дозволяють усвідомити історичні зміни [7, с. 18].

Цікавою для розуміння та аналізу є концепція витрат опортуністичної поведінки, тобто поведінки такого суб'єкта, який ухиляється від умов дотримання контракту та має бажання отримати вигоду через партнерів. Така вигода може набувати форми вимагання, хабарництва та шантажу. Як наслідок, не приділяється належна увага новаціям та відповідному розвитку, а це зумовлює погіршення ділового клімату. При цьому, все зростаюча значущість надається безпосередньо ролі права, яке за інституціоналістами ототожнюється з встановленими постулатами, зафіксованими державною владою [8, с. 22]. Не можна не погодитися з твердженнями про відносну постійність законів, насамперед, для забезпечення розуміння орієнтирів державної політики та підтримання стабільності інвестиційного клімату. Оскільки за протилежних умов спостерігатиметься його погіршення.

Пізніше вже Й. Шумпетер вибудував власну теорію, відповідно до якої розвиток економіки може відбуватися лише на основі інноваційного процесу за умов постійних інвестицій [9, с. 164]. Дійсно, не можна не погодитися з Й. Шумпетером стосовно постулату, що капіталістичній формі економіки властива динамічна конкурентна боротьба на фоні активного пошуку та впровадження новітніх підходів, механізмів, процедур, за допомогою яких відбуватиметься динамічний розвиток як економіки в цілому, так і окремих галузей зокрема.

Але, досягнення таких амбітних орієнтирів є можливим за сприятливих умов функціонування новаторів та інвесторів, до речі від останніх залежить потужність потоку інвестицій. Й. Шумпетер влучно наголошує також і на зв'язку між кредитом та провадженням інновацій, ефективне поєднання яких сприяє як появі нових економічних суб'єктів, так і зростанню інноваційних процесів у галузі.

Відмітимо, що саме з фінансування й розвитку новацій і виникла капіталістична система кредиту. Так, доступність кредиту для окремих економічних агентів певної галузі економіки є потужним фактором інвестиційного клімату. Більшість теорій ХХ ст. засвідчує роль держави в регулюванні економіки. Своєю чергою, з точки зору монетаристів, значне державне регулювання економіки послаблює діловий клімат, в цілому сприяє погіршенню умов господарювання та гальмуванню ринкових механізмів. Вони вбачають певні недоліки та відстоюють думку щодо суттєвого обмеження сфери державного регулювання економіки. Тому вважають беззаперечним розвиток ринкової економіки саме як стійкої, саморегульованої та стабільної системи задля формування сприятливих умов для економічного розвитку. Відомий монетарист М. Фрідмен переконаний, що саме ринок є каталізатором розвитку ділової активності економічних агентів, у тому числі

інвесторів. При цьому, економічні негаразди найчастіше є наслідком урядової безгосподарності [10].

Варто зазначити, що суспільна практика аналізування та детального розгляду наслідків державного втручання в економіку, свідчить про певну справедливність та прийнятність теорії М. Фрідмена. Не можна заперечити той факт, що надлишковий бюрократизм не є стимулятором росту, а, навпаки, виступає як стримуючий фактор економічного зростання та сприятливого розвитку інвестиційного клімату.

Інвестиційний клімат будь-якої галузі, є явищем динамічним, яке зазнає постійних трансформацій під впливом різноманітної сукупності внутрішніх і зовнішніх факторів. Такі дослідження, що присвячені ідентифікуванню факторів впливу на інвестиційний клімат, проводяться й до сих пір. Виділимо сукупність факторів такого впливу з позиції їх представлення у розрізі внутрішнього та зовнішнього характеру (табл. 1).

Таблиця 1

Фактори впливу на інвестиційний клімат будівельної галузі

Зовнішні фактори			Внутрішні фактори		
Природні	Соціально-політичні	Економічні	Виробничі	Комерційні	Фінансово-економічні
Географічні умови та кліматичні умови	Державна політика в галузі інновацій та стан культурного середовища	Участь держави в процесах фінансування	Впровадження досягнень науково-технічного прогресу	Стан конкурентної боротьби	Фінансова стабільність економічних суб'єктів будівельної галузі
Демографічна ситуація	Стан та частота змін нормативно-правового підґрунтя	Фази економічного циклу та порушення економічної рівноваги			Можливість фінансових втрат та рівень захищеності інвесторів
Форс-мажорні ситуації	Мінливість політичного середовища	Стан національного НТП	Техніко-організаційний рівень виробництва	Кваліфікація трудових ресурсів	Ефективність управління ризиками в галузі
Стихійні лиха	Наявність інституційних трансформацій	Стан інвестиційної інфраструктури			
Екологічні зрушення	Характер підтримки та захищеність новачків	Податкові стимули розвитку галузі	Ефективність використання ресурсів та їх якість	Особливості ціноутворення	Ефективність нарощування капітальної бази
	Наявність послідовного та поступального розвитку науково-технічної політики	Ступінь інвестиційної активності населення	Рівень використання національних сировинних ресурсів, а також рівень імпортозаміщення		

Джерело. Розробка автора

Варто зазначити, що інвестиційний клімат в Україні, і будівельній індустрії зокрема, містить ряд складних проблем, але, на нашу думку, таку ситуацію слід розглядати з позиції наявності прихованих можливостей для широкого застосування. До таких можливостей слід віднести макроекономічне планування на основі вироблення довгострокової політики розвитку як в цілому економіки, так і окремо будівельної галузі; ефективність використання державних фінансових ресурсів, розроблення та реалізація інвестиційної програми в частині, наприклад, імпортозаміщення та структурної трансформації економіки; перегляд податково-бюджетних постулатів, сприяння виводу бізнесу з офшорів та тіньового сектору; тощо.

Для будь-якого сучасного середовища функціонування окремої системи завжди характерною є мобільність процесів. Це обумовлюється динамічністю процесів та активізацією глобалізаційно-цифрових форматів у всіх сферах людського буття. Беззаперечно, такі тенденції перетворюють зовнішнє та внутрішнє середовище у потужний каталізатор стимулювання розвитку окремих процесів. Причому в силу різних причин, далеко не завжди, це має позитивні наслідки.

Ідентифікуємо сукупність передумов, що обумовлюють ризик формування низького рівня інвестиційного клімату будівельної галузі (табл. 2).

Висновки та перспективи подальших досліджень. Таким чином, сприятливий інвестиційний клімат як сукупність умов для розвитку інвестиційної діяльності формується на основі використання як макро-, так і мікроекономічних, як прямих, так і непрямих методів впливу, що обумовлюють створення і функціонування інвестиційних методів залучення інвестицій в будівництво, які включають таке:

- вдосконалення системи оподаткування, методів нарахування амортизації і використання амортизаційних відрахувань;
- встановлення суб'єктам інвестиційної діяльності спеціальних податкових режимів;
- вдосконалення механізмів захисту інтересів інвесторів;
- вдосконалення механізмів стимулювання залучення коштів населення та інших позабюджетних джерел для фінансування житлового будівництва;

- створення і розвиток мережі інформаційно-аналітичних центрів, що здійснюють регулярне проведення рейтингових оцінок суб'єктів інвестиційної діяльності;
- створення і розвиток антимонопольних механізмів;
- створення умов для формування суб'єктами інвестиційної діяльності власних інвестиційних фондів;
- створення процедур вибору пріоритетних інвестиційних фондів;
- створення процедур вибору пріоритетних інвестиційних проектів.

Таблиця 2

Сукупність передумов, що обумовлюють ризик формування низького рівня інвестиційного клімату будівельної галузі

Передумова, що обумовлює ризик формування низького рівня інвестиційного клімату	Характеристика ризику		
	високий	помірний	незначний
Блок зовнішніх передумов			
Економічний стан розвитку галузі	Депресія	Характерні стабілізаційні ознаки	Характерні ознаки піднесення
Рівень конкурентної боротьби	Жорстка конкуренція	Здорова конкуренція	Конкуренція практично відсутня
Залежність від покупців-контрагентів	Велика залежність	Залежність незначна	Залежність практично відсутня
Місце розташування основних економічних продуцентів суспільних благ із урахуванням сировинних джерел	Економічні агенти розташовані далеко від сировинних джерел	Сировинні джерела розташовані на незначній відстані від економічних агентів	Економічний агент знаходиться поряд із сировинними джерелами
Екологічне становище	Економічні агенти постійно порушують допустимі екологічні норми	Діяльність економічних агентів впливає на екологічне становище в межах допустимих норм	Діяльність економічних агентів не впливає негативно на екологічне становище
Суспільна думка	Через провадження діяльності можливо формування негативної суспільної думки	Соціальна значущість не є визнаною	Діяльність економічних агентів має визнану соціальну значимість
Блок передумов, пов'язаних із специфікою інвестиційної діяльності			
Нормативно-правове забезпечення провадження інвестиційної діяльності	Складне, суперечливе та містить неоднозначні моменти	Правове підґрунтя зрозуміле, але вимагає високого професіоналізму при застосуванні	Правова база доступна та зрозуміла для адміністрування та облікування
Фінансування інвестиційної діяльності	Інвестиційна діяльність не фінансується	Інвестиційна діяльність фінансується в незначному обсязі, в основному за рахунок власних ресурсів економічних агентів	Інвестиційна діяльність фінансується в повному обсязі за рахунок використання як власних, так і залучених ресурсів
Дохідність інвестиційної діяльності	Дохідність від інвестиційної діяльності характеризується нестабільністю	Дохідність від інвестиційної діяльності є стабільною, але має певні коливання	Економічні агенти мають гарно прогнозовану дохідність від інвестиційної діяльності
Використання нових технологій	Економічні агенти використовують нові технології, але впевненості в їхній ефективності немає	Економічні агенти використовують нові технології в традиційних для них видах діяльності	Економічні агенти використовують перевірені та зрозумілі новітні технології
Рівень активності інноваційної діяльності	Рівень активності низький	Рівень активності середній	Рівень активності високий
Науково-технічний потенціал галузі	Науково-технічний потенціал недостатній для активної інвестиційно-інноваційної діяльності	Науково-технічний потенціал достатній для провадження інвестиційно-інноваційної діяльності	Науково-технічний потенціал сприяє активному провадженню інвестиційно-інноваційної діяльності
Стимулювання інвестиційно-інноваційної діяльності	Стимулювання не проводиться	Проводиться мінімальне стимулювання	Проводиться активне стимулювання
Чіткість інвестиційно-інноваційної діяльності	Інвестиційно-інноваційна діяльність не містить чіткості ринкової орієнтації	Інвестиційно-інноваційна діяльність має ринкову орієнтацію	Інвестиційно-інноваційна діяльність має чіткість ринкової орієнтації

Джерело. Розробка автора

Подальші наукові дослідження будуть стосуватися обґрунтування побудови ефективного інституційного механізму підвищення інвестиційної привабливості вітчизняної будівельної сфери, як для внутрішніх, так і зарубіжних інвесторів.

Література

1. Гэлбрейт Дж. К. Экономика невинного обмана: правда нашего времени / Дж. К. Гэлбрейт. – Москва : Европа, 2009. – 80 с.
2. Гаврилюк О. В. Інвестиційний імідж та інвестиційна привабливість України / О. В. Гаврилюк // Фінанси України. – 2011. – № 2. – С. 99.
3. Малютін О. К. Концепція поліпшення інвестиційного клімату в Україні / О. К. Малютін // Фінанси України. – 2011. – № 11. – С. 41.
4. Россоха В. В. Інноваційна парадигма управлінської діяльності / В. В. Россоха // Агроінком. – 2005. – Вип. 5–6. – С. 59–61.
5. Марченко Н. А. Рейтингова оцінка України за рівнем інвестиційної привабливості / Н.А. Марченко // Науковий вісник ЧДДЕУ. – 2011. – № 2 (10). – С. 94–100.
6. Кейнс Дж. М. Общая теория занятости, процента и денег / Дж. М. Кейнс. – Москва : Гелиос АРВ, 1999. – 352 с.
7. Норт Д. Институты, институциональные изменения и функционирование экономики / пер. с англ. А. Н. Нестеренко. – Москва : Начала, 1997. – 190 с.
8. Бьюкенен Дж. Провал рынка и проблема «безбилетника» / Дж. Бьюкенен ; [пер. с англ. Нуреев Р. М.]. – Москва : Таурус Альфа, 1997. – 560 с. – (Серия: «Нобелевские лауреаты по экономике»; Фонд экономической инициативы; Т.1).
9. Шумпетер Й. А. Теория экономического развития / Й. А. Шумпетер. – Москва : Директ-Медиа, 2007. – 400 с.
10. Фридмен М. Капитализм и свобода / М. Фридмен. – Москва : Директ-Медиа, 2010. – 218 с.

References

1. Gelbrejt Dzh. K. Ekonomika nevinnoogo obmana: pravda nashego vremeni / Dzh. K. Gelbrejt. – Moskva : Evropa, 2009. – 80 s.
2. Gavrilyuk O. V. Investitsijnyj imidzh ta investicijna privablivost Ukrainy / O. V. Gavrilyuk // Finansi Ukrainy. – 2011. – № 2. – S. 99.
3. Malyutin O. K. Konceptsiya polipshennya investitsijnogo klimatu v Ukrainy / O. K. Malyutin // Finansi Ukrainy. – 2011. – № 11. – S. 41.
4. Rossoha V. V. Innovacijna paradigma upravlinskoyi diyalnosti / V. V. Rossoha // Agroinkom. – 2005. – Vip. 5–6. – S. 59–61.
5. Marchenko N. A. Rejtingova ocinka Ukrainy za rivnem investicijnoyi privablivosti / N.A. Marchenko // Naukovij visnik ChDIEU. – 2011. – № 2 (10). – S. 94–100.
6. Kejns Dzh. M. Obshaya teoriya zanyatosti, procenta i deneg / Dzh. M. Kejns. – Moskva : Geliios ARV, 1999. – 352 s.
7. Nort D. Instituty, institucionalnye izmeneniya i funkcionirovanie ekonomiki / per. s angl. A. N. Nesterenko. – Moskva : Nachala, 1997. – 190 s.
8. Byukenen Dzh. Proval rynka i problema «bezbiletnika» / Dzh. Byukenen ; [per. s angl. Nureev R. M.]. – Moskva : Taurus Alfa, 1997. – 560 s. – (Seriya: «Nobelevskie laureaty po ekonomike»; Fond ekonomicheskoi iniciativy; T.1).
9. Shumpeter J. A. Teoriya ekonomicheskogo razvitiya / J. A. Shumpeter. – Moskva : Direkt-Media, 2007. – 400 s.
10. Fridmen M. Kapitalizm i svoboda / M. Fridmen. – Moskva : Direkt-Media, 2010. – 218 s.

Надійшла / Paper received: 07.10.2018
Надрукована / Paper Printed : 06.12.2018

УДК 330

DOI: 10.31891/2307-5740-2018-264-6(3)-17-22

ГЕЛЬМАН В. М.

Запорізький національний університет

РЕСУРСИ У СИСТЕМІ УПРАВЛІННЯ ПІДПРИЄМСТВОМ

У статті акцентовано увагу на зростанні ролі ресурсів, зокрема їх складових ресурсів та властивостей в результативності та ефективності здійснення підприємством своєї діяльності. Наведено порівняльний аналіз базових категорій «ресурси» та «ресурси підприємства» за такими ознаками як: сфера наукового економічного обігу, форма власності; функції, участь у виробництві продукції, процес, у якому задіяні. Узагальнено різні підходи щодо класифікації ресурсів підприємства: класифікація за фізичним змістом, або характеристики ресурсів, віднесених до матеріальної форми, протиставляють характеристикам ресурсів у нематеріальній формі, також конкретизуються та виокремлюються види ресурсів у межах конкретної їх форми тощо. Акцентовано увагу на триєдності форм ресурсів діяльності підприємства: ресурси можуть мати і матеріалізовану, і нематеріальну, і вартісну форму.

Ключові слова: ресурси, ресурси підприємства, класифікація ресурсів підприємства, види ресурсів, форми ресурсів.

HELMAN V.

Zaporizhzhia National University

DEFINITION OF THE ECONOMIC ESSENCE OF THE ENTERPRISE RESOURCES AND THEIR CLASSIFICATION

In fact, resources are of paramount importance for the enterprise, because it is the basis on which the opportunities for enterprise development and obtaining the end result, increasing market value, social value of the enterprise. And from the components of resources and their properties depends on the effectiveness and efficiency of the enterprise. It is the resources and their use that determine the potential of the enterprise. The issues of research of scientific approaches to the classification of enterprise resources, the selection of types and forms of enterprise resources are becoming relevant.

The article focuses on the increasing role of resources, in particular the components of resources and properties in the effectiveness and efficiency of the enterprise's activities. The comparative analysis of the basic categories "resources" and "resources of the enterprise" on such grounds as: the sphere of scientific economic turnover, form of ownership; functions, participation in the production of products, the process in which they are involved. An overview of various approaches to the classification of enterprise resources is made: classification by physical content, or characteristics of resources referred to a material form, are opposed to the characteristics of resources in an intangible form, the types of resources are also specified and allocated within their specific form, etc. Attention is focused on the trinity of forms of resources of an enterprise's activities: resources can have both materialized and non-material and value forms.

Keywords: resources, enterprise resources, classification of enterprise resources, types of resources, form of resources.

Постановка проблеми. Фактично ресурси мають першочергове значення для діяльності підприємства, оскільки є тією основою, на якій будуються можливості розвитку підприємства та отримання кінцевого результату, збільшення ринкової вартості, соціальної цінності підприємства. А від складових ресурсів та їх властивостей залежить результативність та ефективність здійснення підприємством своєї діяльності. Саме ресурси та їх використання визначають потенціал підприємства. Актуальності набувають питання дослідження наукових підходів щодо класифікації ресурсів підприємства, виокремлення видів і форм ресурсів підприємства.

Аналіз останніх досліджень і публікацій. Різні аспекти дослідження проблематики ресурсів знайшли місце у працях вчених від часів започаткування економіки як науки і не втратили актуальності в наш час. Важливі напрацювання з даної тематики представлено у працях Архангельського В.М., Айленда Д.Р., Дж. Барні, Бачевського Б.Є., Большухіної І.С., Дж. Брозди, Верхоглядової Н.І., М. Войцеховської, Гладира Т.С., Градова О.П., Р. Гранта, Заблудської І.В., Зінов'єва Л.Є., Кліндухової О.О., Кузнецової В.В., С. Марек Михайловської О.В., Д. Решетняк О.О., Рябенко В.В., Фастовець А.А., Дж. Харінгтона, Хітта М.А., Хоскіссона Р.Е. Чепелевої Н.М., Череп А.В., Швиданенко Г.О. та ін. Незважаючи на проведені наукові дослідження, донині залишається ряд фундаментальних питань управління ресурсами підприємства, які потребують критичного аналізу, вивчення та удосконалення. Зокрема, потребує уточнення, систематизації та уніфікації сукупність класифікаційних ознак, що застосовуються для виокремлення видів та форм ресурсів підприємства.

Формулювання цілей. Цілями даної статті є дослідження сутності ресурсів, порівняльний аналіз базових категорій «ресурси» та «ресурси підприємства», узагальнення різних підходів щодо класифікації ресурсів підприємства.

Виклад основного матеріалу дослідження. В табл. 1 наведено порівняльний аналіз базових категорій «ресурси» та «ресурси підприємства» за такими ознаками як: сфера наукового економічного обігу, форма власності; функції, участь у виробництві продукції, процес, у якому задіяні.

Таблиця 1.

Порівняльний аналіз базових категорій дослідження

Ознака порівняння	Економічна категорія	
	Ресурси	Ресурси підприємства
Сфера наукового економічного обігу	Макроекономіка	Мікроекономіка
Форма власності	Суспільна	Власність підприємства та особиста власність (на робочу силу)
Функція	Основа формування економічних ресурсів	Здатність підприємства створювати продукцію та послуги
Участь у виробництві продукції	Відсутня для неекономічних ресурсів	Безпосередня
Процес, у якому задіяні	Розміщення та відтворення економічних ресурсів	Створення продукції та послуг

Примітка: побудовано автором з використанням [1, с.66]

Ресурси підприємства представляють собою сукупність матеріальних і нематеріальних елементів, будь-які засоби і можливості досягнення мети його діяльності, контрольовані підприємством, які дозволяють розробляти і реалізовувати стратегії, цілеорієнтовані на підвищення ефективності діяльності [2, с.20].

Ресурси надходять на підприємство, використовуються для досягнення його цілей та дають результат, що схематично представлено на рис. 1.



Рис. 1. Місце ресурсів у системі управління підприємством

Примітка: побудовано автором на основі [3]

Вплив зовнішнього середовища на роботу підприємства поступається місцем внутрішнім ресурсам, які переважають в питанні регулювання ефективності. Ресурси як фактор внутрішнього середовища підприємства пов'язані з організаційними процесами на підприємстві.

Аналіз економічної літератури [4-24] свідчить, що на сьогоднішній день відсутня єдина класифікація ресурсів підприємства.

Заслугує на увагу класифікація ресурсів на матеріальні та нематеріальні активи. До матеріальних активів відносяться гроші, люди, обладнання, технології; нематеріальні активи - відносини, знання, імідж, репутація. Відповідно до класифікації ресурсів, запропонованою Хітт М.А., Айлендом Д.Р., Хоскіссоном Р.Е. ресурси поділяють на матеріальні та нематеріальні ресурси. До матеріальних ресурсів відносяться фінансові, організаційні, фізичні, технологічні; до нематеріальних ресурсів – людські, інноваційні, репутаційні. На думку Л. Фаей та Р. Відел, всі ресурси підприємства купуються на ринку. В процесі перетворення вони діляться на активи і здатності.

Класифікація засобів підприємства за структурою і розміщення передбачає застосування поняття «активи». Активи можуть мати або не мати матеріальну форму, використовуються для виробництва або управління і приносять підприємству прибуток. Складний зв'язок активів і навичок їх використання представляє здібності, завжди невлімові і нематеріальні, що піддаються документального підтвердженню умовно, і оцінювані за непрямими ознаками.

Активи - кошти підприємства, над якими підприємство отримало контроль. Вони можуть бути створені, придбані і підрозділяються на відчутні і невлімові. Це «видимі» ресурси, їх можна легко враховувати. Тому поняття «актив» тісно пов'язане з обліком. Класифікація активів підприємства передбачає їх розподіл на оборотні і необоротні, які можуть мати матеріальну і нематеріальну форму (відчутні і невлімові). Ці активи є об'єктом обліку на підприємстві. У зв'язку з цим їх можна планувати, точно визначати ефективність використання. Здебільшого вони є недовговічними, зношуються і погашаються за допомогою амортизації.

Здібності - складне поєднання навичок, активів, знань, які дозволяють підприємству управляти своєю роботою і використанням ресурсів. Приклади здібностей - системи збуту і постачання, кредитна політика, інноваційна сприйнятливість, рівень виробництва і т.д.

Активи є відчутними, тобто пов'язані з наявністю, здібності ж пов'язані з виконанням і залишаються невидимими. Це ресурси на основі комбінацій знань і дій. Здібності визначають специфічність, особливість підприємства, зберігаються в пам'яті співробітників. Оцінити об'єктивно ефективність їх використання як співвідношення результатів і витрат досить складно через стандартів обліку і невлімової форми здібностей.

Інша відмінність полягає в тому, що здібності мають довговічний характер використання. Якщо активи в процесі використання зношуються, то здібності, навпаки, розвиваються і більше цінуються.

Інтенсивного розвитку останнім часом набувають нематеріальні ресурси підприємств – це частина потенціалу підприємства, яка дає економічну вигоду протягом тривалого періоду та має нематеріальну основу отримання доходів, до яких належать об'єкти промислової та інтелектуальної власності, а також інші ресурси нематеріального походження. До нематеріальних ресурсів відносять ноу-хау, комп'ютерні програми, винаходи, ліцензії, право власності на землю тощо.

Чепелева Н.М. пропонує розглядати використання підприємствами в сучасних умовах ресурсів трьох типів: матеріальні ресурси - відчутні і невлімові активи, земля, капітал, фінанси; нематеріальні ресурси - здатності, інформація, знання, відносини, методи управління; трудові - праця, підприємництво через роботу персоналу підприємства реалізують матеріальні і нематеріальні ресурси. Схожа класифікація ресурсів підприємства зустрічається в працях Дж. Брозда, С. Марек, М.Войцеховської, які розглядають матеріальні, нематеріальні та людські види ресурсів. Барні Дж.Б., поділяє також ресурси підприємства на три види, але виокремлює їх дещо по-іншому: ресурси фізичного капіталу, ресурси людського капіталу та ресурси організаційного капіталу

У сучасній економічній літературі Рябенко В.В. Верхоглядова Н.І., Письменна О.Б. Череп А.В., Моїсеєва А.А. Архангельський В.М., Зінов'єв Л.Є. вважають доцільним поділ на чотири основні види ресурсів: матеріальні, фінансові, трудові, інформаційні. Для нормального функціонування підприємства будь-якого розміру недостатньо лише мати матеріальні, фінансові та трудові ресурси – необхідно знати, що з цим усім треба робити та як цим всім управляти. Тому інформаційні ресурси нині розглядаються як окрема економічна категорія. Також в працях Большухіної І.С. та Кузнецової В.В. зустрічається дещо інша класифікація ресурсів підприємства за чотирма видами: фондові ресурси, трудові, ресурси оборотних засобів, фінансові.

Інші автори ресурси підприємства поділяють п'ять видів. Так, Михайловська О.В. ресурси поділяє на: інформаційні, трудові, матеріальні, фінансові, технологічні. Г.О. Швиданенко до традиційної класифікації ресурсів відносить: персонал, фінансові ресурси, обладнання, сировину та матеріали, інформацію. Ресурси можуть мати і матеріальну (матеріалізовану), і нематеріальну (знання), і вартісну форму, при цьому важливо підкреслити триєдність форм ресурсів діяльності підприємства. Хомицький О.О. констатує, що промислове підприємство здійснює виробничу діяльність, використовуючи різні ресурси: матеріальні і нематеріальні, внутрішні та зовнішні, ті, що витрачаються і невитратні, або в повидовій класифікації виділяє наступні: кадрові, матеріальні, фінансові, інформаційні та організаційні. Бачевський Б. С., Заблодська І.В., та Решетняк О.О. зазначають, що у плануванні та обліку використовують структуру, яка виділяє кадри, основні виробничі фонди, оборотні засоби, фінансові ресурси та необігові активи. Заслуговує на увагу класифікація наведена А.Б. Борисовим, який до основних ресурсів, використовуваних організацією відносить: людські ресурси, капітал, матеріали, технологію та інформацію.

Однією з найпоширеніших класифікацій ресурсів є підхід Р. Гранта, який ураховує такі їх типи, як фінансові, фізичні, людські, технологічні, організаційні (системи контролю якості, корпоративна культура тощо) та репутаційні. Також заслуговує на увагу структуризація елементів основних видів ресурсів підприємства Кліндуховою О.О.: виробничо-технічні, матеріальні, фінансові, інтелектуальні, адміністративні ресурси і ресурси часу.

Дж. Харінгтоном ресурси поділяє на фінансові, фізичні, людські, інтелектуальні, інформаційні, організаційні і технічні. За іншими джерелами, Градов О.П., І. Ансофф, Томпсон А.А., Стрікленд А.Дж., Фастовець А.А. виокремлюють такі види ресурсів підприємства: технічні ресурси, технологічні ресурси, кадрові ресурси, просторові ресурси, інформаційні ресурси, ресурси організаційної структури системи керування, фінансові ресурси.

До матеріальних ресурсів підприємства зазвичай відносять основні засоби та обігові активи підприємства. Матеріально-сировинні ресурси підприємства служать базою його ресурсного забезпечення та включають сировину, основні і допоміжні матеріали, будівлі, споруди, напівфабрикати, електроенергію, паливо, машини, механізми, устаткування, контрольні та вимірювальні прилади, засоби телекомунікацій та електричного зв'язку, транспорт, забезпечуючи технологічні процеси виробництва продукції (робіт, послуг).

До фізичних ресурсів належать: будівлі і споруди, виробничі потужності, запаси і напівфабрикати, готова продукція тощо.

До фінансових ресурсів підприємства відносять власні грошові доходи і надходження ззовні (привернуті і позикові засоби), що знаходяться у розпорядженні суб'єкта господарювання, які необхідні для

фінансування операційної та інвестиційної діяльності підприємства, а також забезпечення фінансової стійкості підприємства.

Трудові ресурси підприємства визначають наявність необхідної кількості персоналу відповідної кваліфікації, структури, збереження та розвиток інтелектуального забезпечення підприємства. Підприємства необхідно розробляти стратегії відносно трудових ресурсів (персонал стратегії), які передбачають добір, заміщення, закріплення, просування, навчання, перекваліфікацію та ін.

Інформаційний ресурс — це особливий тип ресурсу, що базується на ідеях і знаннях, які нагромаджені у результаті науково-технічної діяльності людей і поданий у формі, придатній для збирання, реалізації та відтворення. Однією з унікальних відмінностей інформаційного ресурсу є те, що він є невичерпним. Ми можемо спостерігати, що з кожним роком цей ресурс лише зростає.

Капітал - в широкому сенсі - це все, що здатне приносити дохід, або ресурси, створені людьми для виробництва товарів і послуг. У більш вузькому сенсі - це вкладений в справу, працююче джерело доходу у вигляді засобів виробництва (фізичний капітал). Прийнято розрізняти основний капітал, який представляє частину капітальних коштів, що беруть участь у виробництві протягом багатьох циклів, і оборотний капітал, який бере участь і повністю витрачається протягом одного циклу. Під грошовим капіталом розуміють грошові кошти, за допомогою яких купується фізичний капітал.

Оборотні ресурси підприємства - це сукупність коштів, які знаходяться в обігу. Їх можна умовно розділити на обігові виробничі фонди та фонди обігу, тобто за сферами обігу, в яких вони задіяні. До першої категорії відносяться предмети праці, які використовуються під час виробництва протягом одного циклу, щоб потім бути включеними в ціну готового продукту. До другої категорії відносяться засоби, які обслуговують сам процес виробництва. До оборотних засобів підприємства відносяться грошові засоби, необхідні для створення виробничих запасів на складах і у виробництві, для розробки з постачальниками, бюджетом, для виплати заробітної плати тощо.

Основні фондові ресурси організації - це всі засоби праці, матеріальні складові робочого процесу та інші аспекти, які використовуються багаторазово і побічно впливають на вартість готової продукції, поступово окупуючись за рахунок продажу товарів і послуг. Всі фонди можна розділити на ті, що пов'язані з виробництвом (обладнання, програми), і ті, що більше націлені на здійснення функціонування підприємства і потреб працівників. Основні фонди можна поділити на активні і пасивні. До активних відносять такі основні фонди, які безпосередньо беруть участь у виробництві продукції і безпосередньо здійснюють прямий вплив на обсяг продукції, що випускається. До активних, як правило, відносять машини і обладнання, транспортні засоби та інструменти. До пасивних відносять землю, будівлі, споруди (мости, дороги), передавальні пристрої (водопроводи, газопроводи тощо) нематеріальні ресурси.

Організаційний ресурс - сукупність переваг, наявних у організації за рахунок унікального поєднання загальнодоступних матеріальних і нематеріальних ресурсів.

У більшості підприємств нематеріальні ресурси набагато сильніше впливають на загальну вартість активу, ніж матеріальні. Імена брендів та інші торгові марки - це актив у вигляді репутації компанії: їх цінність полягає в довірі, що викликається у споживачів. Цінність бренду відображена в цій премії, яку клієнти готові додатково заплатити за фірмовий виріб (марочний товар) у порівнянні з немарочним товаром або продукцією невідомої марки. Цінність бренду (або «капітал бренду») можна виміряти, помноживши цінову премію, притаманну бренду, на щорічний обсяг продажів цих товарів, і потім обчисливши наведену вартість доходів, що надходять.

Репутація може стати таким же невід'ємним елементом компанії, як і її бренд. Процвітання і виживання підприємства залежать від підтримки, яку вона може отримати від своїх працівників, клієнтів, інвесторів і держави. Репутація підприємства - це найбільш цінний ресурс, причому мова тут йде не тільки про покупців, але і про працівників підприємства, постачальників (включаючи фінансові установи) і уряд.

Технологія є таким же нематеріальним активом, як і репутація. Її цінність також неможливо визначити на основі аналізу бухгалтерських балансів більшості компаній. Інтелектуальна власність - патенти, авторські права, комерційні секрети і торгові марки - включає в себе технологічні та художні ресурси, право власності на які визначається законодавчо. Для деяких підприємств володіння інтелектуальною власністю виступає основним джерелом їх ринкової вартості.

Технологічні ресурси – використовувані технології та особливості організації виробничого процесу, динамічність технологічних змін, інновацій, наявність конкурентоспроможних ідей та наукових розробок.

Узагальнюючи різні підходи щодо класифікації ресурсів, можна виділити чотири комплексні, принципово різні види ресурсів (матеріальні, фінансові, кадрові та інформаційні).

На думку Г.О. Швиданенко, ресурси можуть мати і матеріалізовану, і нематеріальну, і вартісну форму, при цьому важливо підкреслити триєдність форм ресурсів діяльності підприємства. В якості аргументів триєдності форм ресурсу наводяться такі приклади. Якщо відсутні вміння щодо користування певним обладнанням (нематеріальна форма), то зникає його вартісна форма; залишається лише мертва матерія, що вже не є ресурсом. Неякісна сировина (наприклад, через велику кількість браку) може виявитися порівняно дешевшою, але її застосування призведе до зростання виробничих витрат і суттєво знизить напрями її можливого ефективного використання. Тобто матеріалізована й вартісна форми сировини єдині з нематеріальною – спрямованістю її використання [1, с.82-83].

Внаслідок еволюційних процесів виникають нові види ресурсів та відбуваються зміни у їх значущості для виробничого процесу. Важлива відмінна риса внутрішніх ресурсів полягає в тому, що їх важко, точніше майже неможливо скопіювати, оскільки кожне підприємство володіє унікальним поєднанням певних чинників. Безумовно, кожна з визначених груп є обґрунтованою та комплексною, містить у собі певні підвиди ресурсів.

Висновки. Аналіз вітчизняних і зарубіжних наукових публікацій показав, що донині не відпрацьована єдина, узагальнююча класифікація видів ресурсів підприємства, що зумовлено широтою розуміння цього ключового поняття. Підходи, за якими здійснюється класифікації ресурсів за їх видами різняться між собою: класифікація за фізичним змістом, або характеристики ресурсів, віднесених до матеріальної форми, протиставляють характеристикам ресурсів у нематеріальній формі, також конкретизуються та виокремлюються види ресурсів у межах конкретної їх форми тощо. Розрізняючи різні форми ресурсів підприємства, можна стверджувати, що будь-який вид ресурсу існує водночас у різних формах: матеріалізованій, нематеріальній і вартісній.

Література

1. Управління ресурсами підприємства: монографія / за заг. ред. к.е.н., проф. Г.О. Швиданенко. – К.: КНЕУ, 2014. – 418 с. [online] Доступно <https://ir.kneu.edu.ua/bitstream/handle/2010/25230/resours_pidpr_14.pdf?sequence=1&isAllowed=y>
2. Гельман В.М. Визначення економічної сутності ресурсів підприємства та їх класифікація. Вісник Хмельницького національного університету. 2018, №3, Том 3 (218), с. 299 – 304.
3. Гладир Т.С. Ресурси підприємства: теоретичні аспекти Електронний журнал «Ефективна економіка» № 5, 2014 <http://www.economy.nayka.com.ua/?op=1&z=3044>
4. Харингтон Дж. Совершенство управления ресурсами / Дж. Харингтон.; пер. А.Л. Раскина, В.В. Шахлевича; под науч. ред. В.В. Брагина. – М.: Стандарты и качество, 2008. – 352 с.
5. Barney J.B. Firm resources and sustained competitive advantage. Journal of Management. 1991, 17(1), p. 99–120.
6. Чепелева Н.Н. Ресурсная концепция предприятия. Омский научный вестник. 2013, № 4 (121), с.71– 74.
7. Михайловська О.В. Операційний менеджмент: навчальний посібник / О.В Михайловська. – К.: Кондор, 2008. – 550 с. [online] Доступно <https://pidru4niki.com/19640102/menedzhment/osnovni_proektni_rishennya_operatsionomu_menedzhenti>
8. Hitt Michael A., Ireland R. Duane, Hoskisson Robert E. Strategic Management: Concepts and Cases: Competitiveness and Globalization. – Canada: Cengage Learning, 2016. – p.770. Доступно <https://books.google.com.ua/books/about/Strategic_Management_Concepts_and_Cases.html?id=1XpTCwAAQBAJ&redir_esc=y>
9. Борисов А.Б. Большой экономический словарь / А.Б. Борисов. – М.: Книжный мир, 2001. – 895 с.
10. Экономика предприятия: учебное пособие / И.С. Большухина; под общ. ред. В.В. Кузнецова. – Ульяновск: УлГТУ, 2007. – 118 с. [online] Доступно <<http://www.catback.ru/articles/theory/firm/resources.htm>> / <<http://window.edu.ru/catalog/pdf2txt/171/45171/21949>>
11. Клиндухова О.А. Развитие системного подхода к управлению ресурсами в организациях потребительской кооперации: автореферат диссертации кандидата экономических наук: 08.00.05. – Белгород, 2013. – 26 с. [online] Доступно <<https://www.dissertat.com/content/razvitie-sistemnogo-podkhoda-k-upravleniyu-resursami-v-organizatsiyakh-potrebitelskoi-kooper>>
12. Brózda J., and Marek S. Zasoby i ich znaczenie w działalności przedsiębiorstwa. Podstawy nauki o organizacji. Warszawa: Polskie Wydawnictwo Ekonomiczne, 2008.
13. Wojciechowska M. Intangible Organizational Resources: Analysis of Resource-Based Theory and the Measurement of Library Effectiveness. 2016, 369 s. [online] Доступно <https://books.google.com.ua/books?id=Z12vDAAAQBAJ&dq=Intangible+Organizational+Resources:+Analysis+of+Resource-Based+Theory+&hl=ru&source=gbs_navlinks_s>
14. Рябенко В.В. Формування ресурсного потенціалу підприємств харчової промисловості. Продовольчі ресурси. Серія: Економічні науки. – 2014, № 3, с. 132-137. [online] Доступно <http://nbuv.gov.ua/UJRN/precon_2014_3_20>
15. Верхоглядова Н.І., Письменна О.Б. Класифікація ресурсів та її значення для управління ресурсозбереженням. Інвестиції: практика та досвід. 2015, №16, с. 27 – 31. [online] Доступно <<http://www.investplan.com.ua/?op=1&z=4538&i=4>>
16. Череп А.В., Моїсєєва А.А. Використання ресурсної бази підприємств харчової промисловості. Вісник Запорізького національного університету. Економічні науки. 2019, №1(41), с. 32-37. [online] Доступно <<http://www.irbis-nbuv.gov.ua/>>
17. Архангельский В.Н., Зиновьев Л.Е. Управление научно-техническим прогрессом в машиностроении: Вопросы развития научного комплекса. – М.: Машиностроение, 1983. – 120 с.
18. Ващенко О.П. Сутність та класифікація ресурсів підприємств. Економіка. Менеджмент. Бізнес. 2019, № 2 (28), с.104-108.
19. Хомицкий А.А. Понятие и классификация организационных ресурсов Журнал «ЭКОНОМИКА И УПРАВЛЕНИЕ» 2013 №3 С.312-317. <https://cyberleninka.ru/article/n/ponyatie-i-klassifikatsiya-organizatsionnyh-resursov>
20. Грант Р.М. Современный стратегический анализ / Грант Р.М.; пер. с англ. В.Н. Фунтова. 5-е изд. – СПб.: Питер, 2011. – 560 с. [online] Доступно <<http://bookshare.net/index.php?id1=4&category=economics&author=grant-rm&book=2008>>
21. Бачевський Б.Є., Заблудська І.В., Решетняк О.О. Потенціал і розвиток підприємства: Навч. пос. – К.: Центр учбової літератури, 2009. – 400 с.
22. Градов А.П. Экономическая стратегия фирмы / Под ред. А.П. Градова. – 4-е изд., перераб. – СПб.: Специальная Литература, 2003. – 959 с.
23. Ансофф И. Новая корпоративная стратегия / И. Ансофф.; пер. с англ. И. Ансофф при содействии Э. Дж. Макдонелла. – СПб. и др.: Питер, 1999. – 414 с.
24. Томпсон А. А. Стратегический менеджмент. Искусство разработки и реализации стратегии: [учебник для вузов] / А. А. Томпсон, А. Дж. Стрикленд.; пер. с англ. под ред. Л. Г. Зайцева и М.И. Соколовой. – М.: Банки и биржи, ЮНИТИ, 1998. – 576 с.
25. Економіка підприємства: навч. посіб. студ. вищ. навч. закл. / За ред. А.А. Фастовець. – К.: ТМЦ «Укоопспіта», 2000. – 572 с.

References

1. Upravlinnja resursami pidpriemstva: monografija / za zag. red. k.e.n., prof. G.O. Shvidanenko. – K.: KNEU, 2014. – 418 s. [online] Dostupno <https://ir.kneu.edu.ua/bitstream/handle/2010/25230/resours_pidpr_14.pdf?sequence=1&isAllowed=y>
2. Gel'man V.M. Vznachennja ekonomichnoji sutnosti resursiv pidpriemstva ta ih klasifikacija. Visnik Hmel'nic'kogo nacional'nogo universitetu. 2018, №3, Tom 3 (218), s. 299 – 304.
3. Gladir T.S. Resursi pidpriemstva: teoretichni aspekti Elektronnij zhurnal «Efektivna ekonomika» № 5, 2014 <http://www.economy.nayka.com.ua/?op=1&z=3044>

4. Harington Dzh. Sovershenstvo upravlenija resursami / Dzh. Harington.; per. A.L. Raskina, V.V.°Shahlevicha; pod nauch. red. V.V. Bragina. – M.: Standarty i kachestvo, 2008. – 352 s.
5. Barney J.B. Firm resources and sustained competitive advantage. *Journal of Management*. 1991, 17(1), p. 99–120.
6. Chepeleva N.N. Resursnaja koncepcija predpriyatija. *Omskij nauchnyj vestnik*. 2013, № 4 (121), s.71–74.
7. Mihajlovs'ka O.V. Operacijnij menedzhment: navchal'nij posibnik / O.V. Mihajlovs'ka. – K.: Kondor, 2008. – 550 s. [online] Dostupno <https://pidru4niki.com/19640102/menedzhment/osnovni_proektni_rishennya_operatsiyonomu_menedzhenti>
8. Hitt Michael A., Ireland R. Duane, Hoskisson Robert E. *Strategic Management: Concepts and Cases: Competitiveness and Globalization*. – Canada: Cengage Learning, 2016. – p.770. Dostupno <https://books.google.com.ua/books/about/Strategic_Management_Concepts_and_Cases.html?id=1XpTCwAAQBAJ&redir_esc=y>
9. Borisov A.B. Bol'shoj jekonomicheskij slovar' / A.B. Borisov. – M.: Knizhnyj mir, 2001. – 895 s.
10. Jekonomika predpriyatija: uchebnoe posobie / I.S. Bol'shuhina; pod obshh. red. V.V. Kuznecova. – Ul'janovsk: UIGTU, 2007. – 118 s. [online] Dostupno <<http://www.catback.ru/articles/theory/firm/resources.htm>> / <<http://window.edu.ru/catalog/pdf2txt/171/45171/21949>>
11. Klinduhova O.A. Razvitie sistemnogo podhoda k upravleniju resursami v organizacijah potrebitel'skoj kooperacii: avtoreferat dissertacii kandidata jekonomicheskij nauk: 08.00.05. – Belgorod, 2013. – 26 s. [online] Dostupno <<https://www.dissereat.com/content/razvitie-sistemnogo-podkhoda-k-upravleniyu-resursami-v-organizatsiyakh-potrebitelskoi-kooper>>
12. Brózda J., and Marek S. *Zasoby i ich znaczenie w dzialalności przedsiębiorstwa. Podstawy nauki o organizacji*. Warszawa: Polskie Wydawnictwo Ekonomiczne, 2008.
13. Wojciechowska M. Intangible Organizational Resources: Analysis of Resource-Based Theory and the Measurement of Library Effectiveness. 2016, 369 s. [online] Dostupno <https://books.google.com.ua/books?id=Z12vDAAAQBAJ&dq=Intangible+Organizational+Resources:+Analysis+of+Resource-Based+Theory+&lr=&hl=ru&source=gbs_navlinks_s>
14. Rjabenko V.V. Formuvannja resursnogo potencijalu pidpriemstv harchovoї promislivosti. *Prodoval'chi resursi*. Serija: *Ekonomichni nauki*. – 2014, № 3, c. 132-137. [online] Dostupno <http://nbuv.gov.ua/UJRN/precon_2014_3_20>
15. Verhogljadova N.I., Pis'menna O.B. Klasifikacija resursiv ta ii znachennja dlja upravlinnja resursozberezhennjam. *Investicii: praktika ta dosvid*. 2015, №16, s. 27 – 31. [online] Dostupno <<http://www.investplan.com.ua/?op=1&z=4538&i=4>>
16. Cherep A.V., Moiseeva A.A. Viktoristannja resursnoi bazi pidpriemstv harchovoї promislivosti. *Visnik Zaporiz'kogo nacional'nogo universitetu. Ekonomichni nauki*. 2019, №1(41), s. 32-37. [online] Dostupno <<http://www.irbis-nbuv.gov.ua/>>
17. Arhangel'skij V.N., Zinov'ev L.E. *Upravlenie nauchno-tehnicheskim progressom v mashinostroenii: Voprosy razvitija nauchnogo kompleksa*. – M.: Mashinostroenie, 1983. – 120 s.
18. Vashhenok O.P. Sutnist' ta klasifikacija resursiv pidpriemstv. *Ekonomika. Menedzhment. Biznes*. 2019, № 2 (28), s.104-108.
19. Homickij A.A. Ponjatje i klassifikacija organizacionnyh resursov *Zhurnal «JeKONOMIKA I UPRAVLENIE»* 2013 №3 S.312-317. <https://cyberleninka.ru/article/n/ponyatie-i-klassifikatsiya-organizatsionnyh-resursov>
20. Grant R.M. *Sovremennyj strategicheskij analiz* / Grant R.M.; per. s angl. V.N. Funtova. 5-e izd. – SPb.: Piter, 2011. – 560 s. [online] Dostupno <<http://bookshare.net/index.php?id1=4&category=economics&author=grant-rm&book=2008>>
21. Bachevs'kij B.Є., Zabloods'ka I.V., Reshetnjak O.O. Potencijal i rozvitok pidpriemstva: Navch. pos. – K.: Centr uchbovoї literaturi, 2009. – 400 s.
22. Gradov A.P. *Jekonomicheskaja strategija firmy* / Pod red. A.P. Gradova. – 4-e izd., pererab. – SPb.: Special'naja Literatura, 2003. – 959 s.
23. Ansoff I. *Novaja korporativnaja strategija* / I. Ansoff.; per. s angl. I. Ansoff pri sodejstvii Je. Dzh. Makdonella. – SPb. i dr.: Piter, 1999. – 414 s.
24. Tompson A. A. *Strategicheskij menedzhment. Iskusstvo razrabotki i realizacii strategii: [uchebnik dlja vuzov]* / A. A. Tompson, A. Dzh. Striklend.; per. s angl. pod red. L. G. Zajceva i M.I. Sokolovoj. – M.: Banki i birzhi, JuNITI, 1998. – 576 s.
25. *Ekonomika pidpriemstva: navch. posib. stud. vishh. navch. zakl.* / Za red. A.A. Fastovec'. – K.: TMC «Ukooposvita», 2000. – 572 s.

Надійшла / Paper received: 19.10.2018
Надрукована / Paper Printed : 05.12.2018

УДК 658.15

DOI: 10.31891/2307-5740-2018-264-6(3)-23-28

ШИШКІНА О. В.

Чернігівський національний технологічний університет

УПРАВЛІННЯ ФІНАНСОВИМИ РИЗИКАМИ ПРОМИСЛОВИХ ПІДПРИЄМСТВ: ІНОЗЕМНИЙ ТА ВІТЧИЗНЯНИЙ ДОСВІД

У даній статті досліджується іноземний та вітчизняний досвід управління фінансовими ризиками промислових підприємств з метою обґрунтування можливостей його адаптування для вітчизняних промислових підприємств різних видів діяльності. В ході реалізації поставленої мети було аргументовано необхідність врахування напрацьованого досвіду з управління фінансовими ризиками для мінімізації фінансових втрат, що можуть виникати внаслідок неефективного функціонування промислових підприємств. Визначено сукупність асоціацій, організацій, інститутів і установ, що нагромадили значний досвід управління ризиками, та опрацьовано міжнародні та вітчизняні стандарти, законодавчі, нормативно-правові та регуляторні акти в сфері управління ризиками загалом і фінансовими ризиками зокрема. Досліджено методичні рекомендації з управління фінансовими ризиками, які запропоновані іноземними і вітчизняними компаніями з управління ризиками. Акцентовано увагу на необхідності формування стратегічної системи управління ризиком для кожного конкретного підприємства та (або) проєкту.

Ключові слова: ризик, фінансовий ризик, управління фінансовими ризиками, ідентифікація ризику, оцінка ризику, мінімізація ризику, стандарти ризик-менеджменту.

SHISHKINA O.

Chernihiv National Technological University

MANAGEMENT OF FINANCIAL RISKS OF INDUSTRIAL ENTERPRISES: FOREIGN AND DOMESTIC EXPERIENCE

Financial risk management in order to minimize the negative consequences for effective operation and development is of interest to industrial enterprises of various activities, regardless of their location and capital. This is due to the rapid development of machinery and technology, due to the timely introduction and use of which businesses occupy the appropriate market niche and provide the necessary for the efficient functioning and development of the inflow of financial resources. These circumstances require industrial enterprises, especially those related to medium and large, greater control over available resources and their rational use, search for production reserves, the introduction of technical and technological, organizational and managerial and other innovations that would increase the automation of production processes, on the one hand, and on the other hand, would provide constant monitoring and diagnosis of risk-forming factors that can cause significant financial losses.

Within this article, foreign and domestic experience of financial risks management of industrial enterprises in order to adapt it for domestic industrial enterprises of various types of activity is researched. In the process of the implementation of the targeted goal, the necessity of considering the acquired experience on financial risks management in order to minimize financial losses, which can arise due to inefficient functioning of industrial enterprises, is substantiated. The unity of associations, organizations, institutions and establishments, which accumulated considerable experience on financial risks management is determined, and international and domestic standards, legislative, normative and legal and regulatory acts in the sphere of financial risks management in general and financial risks in particular are worked out. Methodological recommendations on financial risks management proposed by foreign and domestic companies on financial risks management are researched. The attention is drawn to the necessity of the formation of a strategic system of financial risks management for each individual enterprise and/or project.

Key words: risk, financial risk, financial risks management, risk identification, risk assessment, risk minimization, standards of risk management.

Постановка задачі. Управління фінансовими ризиками з метою мінімізації негативних наслідків для ефективного функціонування і розвитку цікавить промислові підприємства різних видів діяльності незалежно від країни їх розташування і належності капіталу. Це пов'язано із стрімким розвитком техніки і технологій, за рахунок своєчасного впровадження і використання яких суб'єкти підприємницької діяльності займають відповідну ринкову нішу та забезпечують необхідний для ефективного функціонування і розвитку приток фінансових ресурсів. Зазначені обставини вимагають від промислових підприємств, особливо тих, що відносяться до середніх і великих, більшого контролю за наявними ресурсами та їх раціональним використанням, пошуку резервів виробництва, запровадження техніко-технологічних, організаційно-управлінських та інших інновацій, які сприяли б зростанню автоматизації виробничих процесів, з одного боку, а з іншого – забезпечували б постійний моніторинг та діагностування ризикоформуючих факторів, здатних спричинити значні фінансові втрати. З огляду на зазначене важливо дослідити наявний досвід у сфері управління фінансовими ризиками і розглянути можливості його адаптування до умов української економіки, що доводить актуальність і своєчасність даного наукового дослідження.

Аналіз досліджень та публікацій. Узагальнення світового досвіду, спрямованого на зменшення збитків від різних видів діяльності суб'єктів господарювання дало можливість стандартизувати послідовність дій, які може використати будь-яка фінансова чи нефінансова структура на випадок прояву того чи іншого ризику, що знайшло відображення у серії міжнародних стандартів, які, були запропоновані різного роду професійними об'єднаннями і окремими науковцями й, серед іншого, стали об'єктами

вивчення як науковцями, так і практиками світу з метою оцінювання можливості використання світового досвіду в діяльності вітчизняних суб'єктів підприємництва. Значний вклад у розвиток теорії і практики управління ризиками загалом і фінансовими ризиками, зокрема внесли численні науковці, зокрема: А. П. Альгін, С. І. Анохін, І. А. Бланк, І. Т. Балабанов, Н. М. Внукова, П. Л. Вітлінський, В. М. Гранатуров, М. В. Грачова, М. Г. Лапуста, Б. А. Лагоша, О. В. Йода, М. С. Клапків, Г. Б. Клейнер, В. Н. Лівшиць, Р. В. Пікус, Є. Ю. Хрустальов, Н. В. Хохлов, М. В. Чекулаєв, О. С. Шапкін та ін. Опрацювання опублікованих результатів досліджень у даній сфері дозволило структурувати інформаційну базу нашого дослідження і виділити проблеми, що потребують нашого розв'язання.

Виділення не вирішених частин загальної проблеми. Вивчення і систематизація результатів досліджень проблеми управління ризиками вітчизняних та іноземних науковців, стандартів і рекомендацій щодо мінімізації негативного впливу ризиків на діяльність економічних суб'єктів дозволяють стверджувати, що незважаючи на збільшення публікацій у сфері управління фінансовими ризиками, низка питань щодо можливості адаптації іноземного досвіду до специфічних умов національної економіки України, якій притаманні ознаки не стаціонарності мало дослідженими, що обумовлює мету і завдання даної статті.

Формулювання цілей статті. Метою статті є дослідження існуючого досвіду у сфері управління фінансовими ризиками і розглянути можливості його адаптування для вітчизняних промислових підприємств різних видів діяльності.

Виклад основного матеріалу дослідження. Українські промислові підприємства мають нетривалий досвід управління фінансовими ризиками, порівняно з багатьма іноземними компаніями, які існують у країнах із розвинутою ринковою економікою. Українські товаровиробники постали перед проблемою самостійного визначення асортименту продукції, що планується до виготовлення, формування цінової, асортиментної збутової політики тільки після розпаду радянської системи господарювання, за якої цінові, збутові та інші питання вирішувались на рівні міністерств і відомств, коли підприємства були мало зацікавлені в забезпеченні ефективної діяльності, оскільки мали низьку самостійність у використанні отриманих ресурсів і грошових коштів, а отже, і перед підприємствами не виникала потреба в запобіганні банкрутства й ліквідації збиткових підприємств, оскільки збитки одних підприємств перекривались прибутками інших.

Після набуття самостійності українські підприємства опинились у ситуації відсутності досвіду й навичок ефективного планування, ціноутворення, розробки політики формування капіталу, управління активами тощо, у наслідок чого значна кількість підприємств припинила своє існування, оскільки нестача досвіду ефективного прийняття рішень і особливості практики господарювання, не відповідали існуючим потребам, а значна частина підприємств – частково втратила свої виробничі потужності. Нині промисловими підприємствами вже напрацьований досвід, який дозволяє підприємствам утримуватись на відповідних ринках.

Дослідження особливостей функціонування промислових підприємств різних видів діяльності показало, що незважаючи на те, що окремі підприємства тривалий час зберігають свою працездатність за рахунок державної підтримки та створення особливих (пільгових) умов господарювання (переважним чином видобувні, ті, що пов'язані з металургійним виробництвом тощо) нині з'являються підприємства обробної промисловості, орієнтовані на виготовлення товарів широкого вжитку, які достатньо ефективно використовують наявні ресурси і можливості та напрацьовують власні механізми протиризикового й антикризового управління.

Порівняно з українськими іноземні промислові компанії мають більший досвід управління ризиками (ризик-менеджменту), однак адаптувати його для національних промислових товаровиробників досить складно через багато причин, серед яких вважаємо доцільним виділити наступні. По-перше, досвід промислових підприємств, фінансових, страхових і інвестиційних компаній, а також консалтингових фірм, які спеціалізуються в області управління ризиками, в наукових, науково-прикладних або навчальних публікаціях наводиться в обмежених обсягах і досить рідко, оскільки є об'єктом промислової власності або комерційної таємниці, що не дозволяє багатьом економічним суб'єктам отримати конкурентні переваги й забезпечити в певний період стабільне отримання доходів. По-друге, намагання економічних суб'єктів зберегти інформацію щодо використання ризик-менеджменту як комерційну таємницю суттєво звужує перелік тих компаній, відносно яких відомо, що вони застосовують певні методи та інструменти управління ризиками. По-третє, напрацювання підприємствами досвіду управління фінансовими й іншими видами ризиків супроводжується певними фінансовими втратами, а, отже, визначені методом випробувань і помилок ефективні методи і прийоми управління, сформовані принципи управління є достатньо коштовним ресурсом, який не підлягає безкоштовному розповсюдженню для практичного використання. З огляду на це достатньо мало інформації у сфері управління ризиками конкретних підприємств можна знайти у вільному доступі. По-четверте, ефективне управління фінансовими ризиками здатне підвищити вартість промислового підприємства та іншого економічного суб'єкта, що позитивно позначається на його інвестиційній привабливості, з огляду на вищенаведене підприємству вигідно зберігати цю таємницю, для того, щоб залучити кошти інвесторів на більш вигідних умовах.

Опрацювання численних матеріалів різних науково-практичних конференцій, конгресів і симпозіумів, круглих столів, публікацій у періодичній пресі, інтерв'ю, а також узагальнення практичного досвіду щодо

консультування та управління дозволили виявити перелік іноземних і вітчизняних асоціацій, компаній та підприємств, які здійснюють управління ризиками, узагальнити й систематизувати наявний досвід у зазначеній сфері менеджменту. Світові здобутки управління ризиками, які отримали поширення і визнання в практиці господарюючих суб'єктів представлені: Всесвітньою асоціацією професіоналів ризику (Global Association of Risk Professionals (GARP)) [1], Міжнародною асоціацією ризик-менеджерів (Professional Risk Managers International Association (PRMIA)) [2], Міжнародною федерацією асоціацій управління ризиком і страхуванням (International Federation of Risk and Insurance Management Associations (IFRIMA)) [3], Міжнародною асоціацією з управління проектами (International Project Management Association – IPMA) [4], Асоціацією страховиків та ризик-менеджерів у промисловості та торгівлі (Association of Insurance and Risk Managers in Industry and Commerce (AIRMIC)) [5], Федерацією європейських асоціацій з управління ризиками (англ. Federation of European Risk Management Associations (FERMA)) [6], Інститутом ризик-менеджменту (Institute of Risk Management (IRM)) [7], Інститутом управління проектами (Project Management Institute PMI)) [8], Міжнародною організацією зі стандартизації (International Organization for Standardization – ISO)) [9], Об'єднаним технічним комітетом міжнародної організації зі стандартизації та міжнародної електротехнічної комісії (ISO/IEC Joint Technical Committee – ISO/IEC JTC) [10], Базельським комітетом з банківського нагляду при банку міжнародних розрахунків (англ. Committee on Banking Supervision of the Bank for international Settlements (BCBS)) [11], Американським товариством управління ризиком і страхуванням (RIMS)) [12], Комітетом спонсорських організацій комісії Тредвея (The Committee of Sponsoring Organizations of the Treadway Commission (COSO)) [13]. Зауважимо, що структурний склад цієї комісії та її спонсорів, які представляють Американський інститут дипломованих громадських бухгалтерів (AICPA), Financial Executives International (FEI), Інститут внутрішніх аудиторів (ІА), Американська асоціація бухгалтерів (AAA), Інститут управлінських бухгалтерів (ІМА) суттєво розширює перелік організацій і установ, у сфері професійної уваги яких лежить проблема управління ризиками та вагомість їх рішень для сприйняття спільнотами ризик-менеджерів та окремих фахівців з управління ризиками. Зокрема до складу комісії, яка повністю незалежна від кожної з організацій-спонсорів, входили представники промисловості, державного бухгалтерського обліку, інвестиційних компаній і Нью-Йоркської фондової біржі та іншими організаціями і установами.

Аналізуючи наведені у першоджерелах отримання інформації [1-13], можна побачити, що провідні світові асоціації, федерації і інститути, в полі зору яких лежить проблема управління ризиками, були створені наприкінці XIX – початку XX ст. – саме тоді, коли зароджувалися нова парадигма управління і сучасна теорія управління ризиками. Найбільшими у світі асоціаціями ризик-менеджерів є PRMIA і GARP. Більшість європейських держав мають професійні асоціації ризик-менеджерів: в Італії – ANRA; у Бельгії – DELRIM; у Франції – AMRAE; у Данії – DARIM; в Англії – AIRMIC; у Німеччині – BFV & DVS; у Нідерландах – NARIM; у Португалії – APOGERIS; у Швеції – SWERMA; в Іспанії – AGERS; у Швейцарії – SIRM; у Росії – RRMS; в Україні – AIRMIC. Зазначені асоціації, а також представники США, Польщі, Чеської Республіки й Монако є членами Федерації Європейських Асоціацій Ризик-Менеджменту (FERMA).

Опрацювання інформації щодо сфери й основних видів діяльності, оголошених цілей та місії даних організацій, інститутів і асоціацій дозволяє відзначити їх подібність та орієнтацію та розвиток ринків і ринкових відносин, представлення інтересів ризик-менеджерів у певному регіоні та координацію їхньої діяльності, постійне підвищення професійного рівня спеціалістів з управління ризиками, зростання культури ризик-менеджменту в як у окремій країні, так у світовому співтоваристві загалом. Зауважимо, що розробка та повномасштабна реалізація сучасної концепції управління ризиками, формування єдиного понятійного апарату та потреба в удосконаленні та розширенні методологічних основ управління ризиками стали фундаментальними об'єктивними чинниками, що зумовили необхідність створення професійних асоціацій з управління ризиками та активізацію їхньої діяльності.

Важливим аспектом розвитку методологічних аспектів управління ризиками загалом і фінансових ризиків зокрема стала розробка нормативних документів із ризик-менеджменту, зокрема тих, що пов'язані зі стандартизацією процесу управління. Необхідність регламентації та стандартизації ризик-менеджменту є актуальним напрямом розвитку методології управління фінансовими ризиками.

Вважаємо доцільним розглянути цей досвід з метою виявлення його впливу на розвиток вітчизняної практики у сфері управління ризиками. Першість у розробці стандарту в окресленій сфері належить Австралії, де міжвідомчим технічним комітетом OB/7 «Стандартів Австралії» / «Стандартів Нової Зеландії» було створений стандарт (ANZ-4360: 1995 «Risk management»), який був уперше виданий у листопаді 1995 року, а двічі у 1999 і 2004 роках був переглянутий і зазнав часткових змін [14]. Зазначимо, що остання версія цього стандарту є достатньо загальною і в контексті практики господарювання конкретного підприємства, вимагає певної адаптації, що дозволяє уникнути скарг, щодо його «небезпечності». Незважаючи на загальне експертне визнання високої ймовірності подальшого удосконалення та розвитку цього стандарту, можна констатувати, що AS/NZS 4360 допоможе будь-якому підприємству незалежно від сфери діяльності й форми власності розпочати і забезпечити процес управління ризиками.

Власні версії стандартів у сфері управління ризиками було опубліковано організаціями зі стандартів Канади (1997 р.) і Японії (2001 р.). А у 2002 році Міжнародною організацією зі стандартизації (International Organization for Standardization (ISO)) та Міжнародною Електротехнічною Комісією (IEC) було опубліковано

ISO/IEC 73 «Керування ризиком. Словник. Настанови з використання в стандартах» [15]. Створення Настанови дало підстави для обґрунтування необхідності розроблення стандарту ISO управління ризиком, стосовно чого Міжнародною організацією зі стандартизації у 2004 р. до Керівного технічного бюро (ТМБ) була подана відповідна пропозиція, що стало передумовою створення робочої групи, відповідальною за це питання. У результаті роботи робочої групи було розроблено стандарт ISO 31000 [16], у якому, крім питань управління ризиками, значна увага була приділена аспектам забезпечення безпеки. ISO 31000 орієнтований на підвищення ймовірності досягнення мети управління ризиками, впровадження елементів управління ризиками в загальний процесний підхід підприємств та заохочення активної форми ризик-менеджменту, вдосконалення фінансової звітності, поліпшення виявлення загроз і можливостей ефективного розвитку, мінімізація втрат, що виникають у процесі функціонування господарюючого суб'єкта, удосконалення розподілу і використання ресурсів та контролю за цим процесом, що забезпечує ефективність усунення ризиків тощо. ISO 31000 дає загальне розуміння щодо розробки, впровадження і підтримки ефективної системи управління ризиками в межах виду діяльності, галузі, підприємства тощо, а в процесі впровадження цього стандарту будь-який суб'єкт економіки має можливість порівняти власний і закордонний досвід управління ризиками та привнести особистий внесок у світову практику управління ризиками. Практика господарювання показала, що цей стандарт має свої переваги й недоліки. До основних переваг, крім зазначених, можна віднести можливість врахування національних особливостей ризик-менеджменту та застосування різних методів ідентифікації ризиків, а серед недоліків – неоднозначність трактування терміна «ризик», а відповідно, і політики управління ризиками.

Ще одним основоположним стандартом у сфері управління ризиками є стандарт «FERMA», спільно розроблений і опублікований у 2002 році Асоціацією ризик-менеджменту та страхування (The Association of Insurance and Risk Management), Інститутом ризик-менеджменту (The Institute of Risk Management) та Національним Форумом ризик-менеджменту в Громадському Секторі (The National Forum for Risk Management in the Public Sector), тобто організаціями й установами, які на професійному рівні займаються питаннями ризик-менеджменту [17]. Цей документ містить: необхідний перелік обов'язків фахівця з управління ризиками, які передбачають розробку програми управління ризиками та супровід її реалізації, координацію співробітництва підрозділів організації, створення програм, спрямованих на зменшення втрат суб'єктів господарювання і заходів з підтримки безперервності бізнес-процесів; опис основних компонентів процесу управління ризиками, з акцентуванням уваги на необхідності супроводження процесу ризик-менеджменту безперервним аудитом; пояснення щодо внутрішніх та зовнішніх факторів ризику, процесів управління ризиками, технології оцінки та аналізу ризиків та методології. Незважаючи на безумовні переваги стандарту «FERMA», у ньому не сформовані цілі управління ризиками, що без належної уваги власників і топменеджерів до цього питання може негативно позначитись на ефективності процесу ризик-менеджменту конкретного суб'єкта господарювання.

Визначну роль у створенні стандартів управління ризиками відіграли науково-прикладні дослідження і практичні розробки та рекомендації представлені Комітетом організації спонсорів Тредвея – COSO (Committee of Sponsoring Organizations of the Treadway Commission, США), який ще у 1992 р. заклав основні концептуальні основи управління ризиками через створення інтегрованої структури внутрішнього контролю [18]. У цьому документі оцінка ризику вперше розглядається як найбільш вагомий і назрілий аспект внутрішнього контролю, який повинен здійснюватися менеджментом, бухгалтерами і Радою директорів. Загалом у цій публікації визначаються основні взаємопов'язані елементи процесу ризик-менеджменту, зокрема: визначення внутрішнього середовища ризик-менеджменту, постановка цілей, ідентифікація ризикових подій, оцінка ризику, реагування на ризик, контроль діяльності, робота з інформацією і комунікації, моніторинг.

Вітчизняна практика свідчить, що обмеженість в інформаційному просторі українських стандартів у сфері управління ризиками не виключає спроб систематизації цього процесу в нормативно-законодавчих та регуляторних актах [20-23]. Так, положення щодо управління ризиками тією чи іншою мірою є представленими в таких актах: Закон України «Про об'єкти підвищеної небезпеки» від 18.01.2001 № 2245-III [19], Закон України «Про запобігання та протидію легалізації (відмиванню) доходів, одержаних злочинним шляхом» від 28.11.2002 № 249-IV [20], Наказ Міністерства фінансів України «Про затвердження термінологічної бази системи внутрішнього контролю та аудиту Державного казначейства України» від 07.10.2008 № 417 [21], Наказ Державної податкової інспекції «Про затвердження Методичних рекомендацій щодо організації проведення перевірок підприємств, які входять до складу фінансово-промислових груп, інших об'єднань та великих платників податків» від 16.07.2007 № 432 [22], Постанова Кабінету міністрів України «Про затвердження Методики виявлення ризиків, пов'язаних з державно-приватним партнерством, їх оцінки та визначення форми управління ними» від 16.02.2011 № 232 [23]. Ці документи по-різному трактують ризик. Зокрема, як невизначеність події, як вплив невизначеності на майбутній результат, з позицій його кількісної оцінки тощо. Проте в них також не виключається можливість позитивних наслідків від реалізації ризикових подій. Відповідно по-різному визначається сутність та основні дії щодо управління ризиком загалом і фінансовим ризиком зокрема.

До компаній, які мають значний досвід управління ризиками загалом і фінансовими ризиками зокрема, можна віднести:

1. Іноземні компанії паливно-енергетичного комплексу: Schlumberger, Royal Dutch Shell, Koch Industries, Synergy, Enron;

2. Провідні американські компанії: United Grain Growers Limited (сільськогосподарська промисловість), E. I. Du Pont de Nemours and Company (DuPont) (хімічна промисловість), Unocal Corporation (енергетична промисловість), Chase Manhattan Corporation (фінансові послуги), Microsoft Corporation (високі технології). Зазначимо, що серед провідних консалтингових і страхових компаній, що спеціалізуються у сфері ризик-менеджменту і мають відповідний досвід роботи, треба виділити: компанію «Marsh & McLennan Companies», Ernst & Young, компанію «KorNa Consulting», страхову компанію AIG (American International Group, Inc. та ін.

3. Іноземні або спільні компанії, що здійснюють свою діяльність на території України. Серед таких компаній вважаємо доцільним виділити такі: Аудиторсько-консалтингова компанія KPMG (одна з аудиторських компаній великої четвірки поряд з Deloitte, Ernst & Young та PwC, яка здійснює свою діяльність в Україні з 1992 року) [24]; Компанія ТОВ «Делойт енд Туш ЮСК» (далі - «Делойт») в Україні є частиною «Делойт СНД Холдінгз Лімітед» («Делойт», СНД), що входить до складу «Делойт Туш Томацу Лімітед». «Делойт» надає послуги у сфері аудиту, консалтингу, консультування в сфері корпоративних фінансів, управління ризиками, оподаткування, а також супутні послуги клієнтам державного і приватного секторів, що здійснюють свою діяльність у різних галузях економіки. Компанія пропонує управління стратегічними й репутаційними ризиками, фінансовими ризиками, операційними й кіберризиками [25]; S&P Agency Invest Risk Management – українсько-латвійська компанія, що працює з широким спектром ризиків (бізнес-ризики, інвестиційними, фінансовими, репутаційними, юридичними) та серед інших пропонує такі послуги: аналіз та оцінювання ризиків, моделювання й виявлення існуючих та/або можливих ризиків, Побудову стратегії мінімізації ризиків, підбір можливих інструментів управління ризиками, імплементацію та реалізацію розробленої стратегії з мінімізації ризиків, а також оцінку досягнутих результатів і корегування ризик-стратегії.

4. Українські компанії та їх групи, які як основну чи супутню діяльність здійснюють процес управління ризиками. Це такі як: Gryphon Group, РСМ Україна, Перша Консалтингова Компанія та інші.

Gryphon Group – група компаній, національна мережа, що надає професійні послуги провідним банкам та фінансовим установам, аграрно-промисловим групам, інвестиційно-девелоперським та будівельним компаніям, підприємствам сфери машинобудування та металургії, енергетики, нафти і газу, підприємствам у сфері електронної комерції та ІТ, медіа та телекомунікацій, авіації та безпілотних систем, готельно-туристичного бізнесу, медицини та фармацевтики щодо вирішення проблем у сфері корпоративних фінансів та стратегій, інвестиційного та бізнес-консалтингу, правового та податкового консалтингу, управління фінансовими ризиками, адвокатури та аудиту [26]. РСМ УКРАЇНА – одна з провідних аудиторських фірм на українському ринку аудиторських і консалтингових послуг, яка пропонує управління фінансовими ризиками, які здатні перешкодити досягненню їх корпоративних цілей. Також компанія надає консультативні послуги з ризик-менеджменту, зокрема здійснює внутрішній аудит, ідентифікацію та оцінювання ризиків, управління ІТ-ризиками, аудит на відповідність нормативним вимогам та інші послуги [27]. Перша Консалтингова Компанія надає послуги щодо оптимізації бізнес-процесів, організації і забезпечення процесів бюджетування, інвестиційного панування та управління фінансовими та іншими видами ризиків [28].

Критичний аналіз положень міжнародних та вітчизняних стандартів, законодавчих, нормативно-правових та регуляторних актів виявив їх фрагментарність, недосконалість, суперечливість, що обумовлює необхідність їх уточнення. Використані в стандартах та актах із ризик-менеджменту різні підходи щодо визначення положень з управління ризиками мають специфічний прикладний характер та відрізняються певним ступенем деталізації. З огляду на це в практиці господарювання в усі без винятку суб'єктах господарювання постає необхідність створення системи зваженого управління ризиками і загалом і фінансовими ризиками зокрема для мінімізації наявних і потенційних збитків та витрат, що виникають і можуть виникати у процесі їх функціонування та розвитку. Тому на практиці є необхідним формування стратегічної системи управління ризиком для кожного конкретного підприємства та (або) проєкту.

Висновки. Критичний аналіз міжнародних та вітчизняних стандартів, законодавчих, нормативно-правових та регуляторних актів виявив їх суперечливість, недосконалість і фрагментарність, що зумовило акцентування уваги на потребі їх уточнення. Встановлено, що в зазначених документах використані підходи щодо визначення положень з управління ризиками мають специфічний прикладний характер і відрізняються певним ступенем деталізації. З огляду на це в практиці господарювання всі без винятку суб'єкти господарювання стикаються з необхідністю створення ефективної системи управління ризиками, спрямованої на мінімізацію наявних і потенційних збитків і витрат, що виникають і можуть виникати в процесі їх функціонування та розвитку.

Література

1. Global Association of Risk Professionals. URL: <http://www.garp.org>.
2. The Professional Risk Managers' International Association. URL: <https://www.prmia.org>.
3. IFRIMA. URL: <https://www.ifrima.org>.
4. IPMA. URL: <https://www.ipma.world>.
5. Airmic. URL: <https://www.airmic.com>.
6. Federation of European Risk Management Associations. URL: <https://www.ferma.eu>.

7. The Institute of Risk Management URL: <https://www.theirm.org>.
8. Project Management Institute. URL: <https://www.pmi.org>.
9. ISO. URL: <https://www.iso.org/ru/home.html>.
10. Joint Technical Committee. URL: <https://www.scc.ca/en/agl-jtc>.
11. BIS. URL: <https://www.bis.org/bcbs>.
12. RIMS. URL: <https://www.rims.org>.
13. The Committee of Sponsoring Organizations of the Treadway Commission. URL: <https://www.coso.org/Pages/default.aspx>.
14. AS/NZS Risk Management Standard 4360: URL: <http://www.riskmanagement.com.au>.
15. ДСТУ ISO Guide 73:2013 Керування ризиком. Словник термінів. URL: http://normativ.info/list_files.php?put=excel_base/norms/dstuiso.csv&n=77.
16. ДСТУ ISO 31000:2018 Менеджмент ризиків. Принципи і керівництва (ISO 31000:2018, IDT). URL: http://online.budstandart.com/ru/catalog/doc-page.html?id_doc=80322.
17. Risk Management Standard (FERMA). URL: <http://www.ferma.eu/Defaul.aspx?tabid=195>.
18. Internal Control – Integrated Framework, ICIF. URL: <https://www.coso.org/Pages/guidance.aspx>.
19. Про об'єкти підвищеної небезпеки : Закон України від 18.01.2001 № 2245-III. URL: <http://zakon0.rada.gov.ua/laws/show/2245-14>.
20. Про запобігання та протидію легалізації (відмиванню) доходів, одержаних злочинним шляхом, або запобігання тероризму: Закон України від 28.11.2002 № 249-IV. URL: <http://zakon4.rada.gov.ua/laws/show/249-15>.
21. Про затвердження термінологічної бази системи внутрішнього контролю та аудиту Державного казначейства України : Наказ Державного казначейства України від 07.10.2008 р. № 417. URL: http://cons.parus.ua/_d.asp?r=054J938eb4cd14e94d600d10809d013aca034.
22. Про затвердження Методичних рекомендацій щодо організації проведення перевірок підприємств, які входять до складу фінансово-промислових груп, інших об'єднань та великих платників податків : Закон України від 16.07.2007 р. № 432. URL: <http://sfs.gov.ua/yuridichnim-osobam/podatkoviy-kontrol/nakazi/print-66306.html>.
23. Про затвердження Методики виявлення ризиків, пов'язаних з державно-приватним партнерством, їх оцінки та визначення форми управління ними : Закон України від 16.02.2011 р. № 232. URL: <http://zakon3.rada.gov.ua/laws/show/232-2011-%D0%BF>.
24. Власники бізнесу назвали ключові ризики для своїх компаній. URL: <https://www.ukrinform.ua/rubric-economy/2492704-vlasniki-biznesu-nazvali-klucovi-riziki-dla-svoih-kompanij.html>.
25. Компанія «Делойт» в Україні. URL: <https://www2.deloitte.com/ua/uk/pages/about-deloitte/articles/deloitte-in-ukraine.html>.
26. Gryphon Group. URL: <http://gryphongroup.com.ua/about>.
27. PCM Україна. URL: <https://www.rsm.global/ukraine/ua/%D0%BA%D0%BE%D0%BC%D0%BF%D0%B0%D0%BD%D1%96%D1%8F>.
28. Перша Консалтингова Компанія. URL: <http://firstconsulting.com.ua/ru/services/management-consulting>.

References

1. Global Association of Risk Professionals. URL: <http://www.garp.org>.
2. The Professional Risk Managers' International Association. URL: <https://www.prmia.org>.
3. IFRIMA. URL: <https://www.ifrima.org>.
4. IPMA. URL: <https://www.ipma.world>.
5. Airmic. URL: <https://www.airmic.com>.
6. Federation of European Risk Management Associations. URL: <https://www.ferma.eu>.
7. The Institute of Risk Management URL: <https://www.theirm.org>.
8. Project Management Institute. URL: <https://www.pmi.org>.
9. ISO. URL: <https://www.iso.org/ru/home.html>.
10. Joint Technical Committee. URL: <https://www.scc.ca/en/agl-jtc>.
11. BIS. URL: <https://www.bis.org/bcbs>.
12. RIMS. URL: <https://www.rims.org>.
13. The Committee of Sponsoring Organizations of the Treadway Commission. URL: <https://www.coso.org/Pages/default.aspx>.
14. AS/NZS Risk Management Standard 4360: URL: <http://www.riskmanagement.com.au>.
15. DSTU ISO Guide 73:2013 Керування ризиком. Словник термінів. URL: http://normativ.info/list_files.php?put=excel_base/norms/dstuiso.csv&n=77.
16. DSTU ISO 31000:2018 Менеджмент ризиків. Принципи і керівництва (ISO 31000:2018, IDT). URL: http://online.budstandart.com/ru/catalog/doc-page.html?id_doc=80322.
17. Risk Management Standard (FERMA). URL: <http://www.ferma.eu/Defaul.aspx?tabid=195>.
18. Internal Control – Integrated Framework, ICIF. URL: <https://www.coso.org/Pages/guidance.aspx>.
19. Про об'єкти підвищеної небезпеки : Закон України від 18.01.2001 № 2245-III. URL: <http://zakon0.rada.gov.ua/laws/show/2245-14>.
20. Про запобігання та протидію легалізації (відмиванню) доходів, одержаних злочинним шляхом, або запобігання тероризму: Закон України від 28.11.2002 № 249-IV. URL: <http://zakon4.rada.gov.ua/laws/show/249-15>.
21. Про затвердження термінологічної бази системи внутрішнього контролю та аудиту Державного казначейства України : Наказ Державного казначейства України від 07.10.2008 р. № 417. URL: http://cons.parus.ua/_d.asp?r=054J938eb4cd14e94d600d10809d013aca034.
22. Про затвердження Методичних рекомендацій щодо організації проведення перевірок підприємств, які входять до складу фінансово-промислових груп, інших об'єднань та великих платників податків : Закон України від 16.07.2007 р. № 432. URL: <http://sfs.gov.ua/yuridichnim-osobam/podatkoviy-kontrol/nakazi/print-66306.html>.
23. Про затвердження Методики виявлення ризиків, пов'язаних з державно-приватним партнерством, їх оцінки та визначення форми управління ними : Закон України від 16.02.2011 р. № 232. URL: <http://zakon3.rada.gov.ua/laws/show/232-2011-%D0%BF>.
24. Власники бізнесу назвали ключові ризики для своїх компаній. URL: <https://www.ukrinform.ua/rubric-economy/2492704-vlasniki-biznesu-nazvali-klucovi-riziki-dla-svoih-kompanij.html>.
25. Компанія «Делойт» в Україні. URL: <https://www2.deloitte.com/ua/uk/pages/about-deloitte/articles/deloitte-in-ukraine.html>.
26. Gryphon Group. URL: <http://gryphongroup.com.ua/about>.
27. RSM Україна. URL: <https://www.rsm.global/ukraine/ua/%D0%BA%D0%BE%D0%BC%D0%BF%D0%B0%D0%BD%D1%96%D1%8F>.
28. Перша Консалтингова Компанія. URL: <http://firstconsulting.com.ua/ru/services/management-consulting>.

Надійшла / Paper received: 11.11.2018
 Надрукована / Paper Printed : 05.12.2018

УДК 658.38

DOI: 10.31891/2307-5740-2018-264-6(3)-29-33

СВИСТУНОВ О. С.
ТОВ «Інтер-приват», м. Київ

СИСТЕМНИЙ ПІДХІД ДО ТЕХНОЛОГІЧНОГО ОНОВЛЕННЯ ІННОВАЦІЙНО ОРІЄНТОВАНИХ ПІДПРИЄМСТВ

Узагальнено наукові підходи щодо сутності процесів технологічного оновлення підприємств, згруповано чинники, що уможливають активізацію інноваційної діяльності. Обґрунтовано актуальні напрями розвитку техніки і технологій, а також виділено важливу роль знань, інформації, процесів інформатизації для прискорення темпів технологічного оновлення та забезпечення сталого розвитку суспільства. Ідентифіковані характерні ознаки, передумови та основні чинники технологічного оновлення інноваційно орієнтованих підприємств на системній основі.

Зроблено висновок щодо тенденцій зміни соціально-економічних систем, процесів трансформації ринкового середовища. Резюмовано, що прогресує інтелектуалізація економічних процесів та зростає значення їх втілення в техніку і технології.

Ключові слова: системний підхід, технологічне оновлення, технологічний розвиток, інноваційно орієнтовані підприємства, інтелектуальний капітал.

SVISTUNOV O.
LLC «Inter-Privat», Kiev

SYSTEM APPROACH TO TECHNOLOGICAL RENEWAL OF INNOVATION-ORIENTED ENTERPRISES

Scientific approaches to the essence of the processes of technological renewal of enterprises are generalized, the factors that allow to intensify innovative activity are grouped. Current topical directions of development of equipment and technologies are spread, and also the important role of knowledge, information, processes of informatization for acceleration of rates of technological updating and maintenance of sustainable development of a society is allocated. The characteristic features, prerequisites and main factors of technological renewal of innovation-oriented enterprises on a system basis are identified.

The conclusion on tendencies of change of social and economic systems, processes of transformation of the market environment is made. It is summarized that the intellectualization of economic processes is progressing and increasing the importance of their evaluation in engineering and technology.

Keywords: system approach, technological update, technological development, innovation-oriented enterprise, intellectual capital.

Актуальність теми. Сучасний етап розвитку суспільно-економічних формацій характеризується проявом домінуючих позицій прискорених темпів розвитку технологій, що потребує проведення нових досліджень за даним напрямом. Фундаментальні положення сучасних концепцій природокористування, ресурсного забезпечення та технологічного розвитку формувалися в процесі становлення різних етапів цивілізації та соціально-економічних відносин і базувалися на принципах капіталізації, зростання прибутку, нарощування національних багатств. Кожен історичний період, який характеризувався певними досягненнями в розвитку матеріально-технічного виробництва, відтворювався в економічних теоріях, авторами яких виступали прихильники суспільного прогресу, науковці, які обґрунтовували з економічних позицій як переваги досягнутого рівня розвитку, їх рушійні сили, так і наявні проблемні аспекти та шляхи їх розв'язання.

Аналіз публікацій за темою дослідження, постановка завдання. Сучасні наукові дослідження провідних науковців спрямовуються на уточнення змістовного розуміння економіки майбутнього та ролі новітніх технологічних змін в економічних процесах, під впливом яких окреслюються найбільш важливі орієнтири та загальносуспільні принципові позиції. Необхідно акцентувати увагу на працях таких відомих вчених, як В.М. Геєць [0], О.І. Гончар [0], М.П. Войнаренко [0], М. Кастельс [0], І.М. Рассолов [0], О.С. Шнипко [Помилка! Джерело посилання не знайдено.], Й. Шумпетер [0] та ін. Однак, актуалізація технологічного розвитку в соціально-економічних процесах потребує подальших наукових досліджень для виявлення інструментів активізації технологічних змін за напрямками інноваційності підприємств з метою орієнтації на стратегію сталого розвитку і підвищення конкурентоспроможності.

Мета статті полягає у систематизації чинників, що впливають на інноваційність діяльності підприємства і активізацію процесів технологічного оновлення, обґрунтуванні стратегічних векторів розвитку технологій промислових підприємств.

Виклад основного матеріалу. В умовах сучасних ринкових трансформацій в економічній науці формуються окремі риси економіки майбутнього – солідарної інформаційної економіки, що визначають зміст підходів у формуванні нової парадигми технологічного оновлення промислових підприємств та подальший розвиток його інструментарію та концепцій.

Ряд наукових публікацій присвячено розкриттю сутності інформаційної складової майбутнього суспільства, яка поєднує інформацію, способи і технології її обробки та трансформацію у знання, а також використання новітніх технологій на різних рівнях ієрархії суспільства [0]. Зокрема, І.Л. Бачило, І.М. Рассолов виділяють інформативність як обов'язкову функцію суспільства, яка покликана навчати, формувати знання і створювати умови для успішного обміну ними, без часових, просторових і політичних меж [0; 0].

М. Кастельс розкриває історичну сутність інформаційних процесів і акцентує увагу на тому, що інформація і обмін інформацією супроводжували розвиток цивілізації протягом всієї історії людства і набували домінуючих позицій у всіх суспільствах. Особливі умови теперішнього часу, що визначають поширення інформації та масштаби її використання, на думку науковця, розкривають інформаційну еру як епоху глобалізації. Вченим виділено принципово важливий момент – нове суспільство, яке зароджується, будується таким чином, що збір, аналіз і передача необхідної інформації стали фундаментальними джерелами продуктивності і влади [0]. В своїх працях М. Кастельс доводить, що домінування інформації і знань, а також зміна напрямів їх використання, приводить до превалювання глобальних, мережевих структур, які видозмінюють колишні форми особистої і речової залежності.

Привертає увагу багатьох вчених різних країн світу наукова праця видатного американського соціолога, засновника концепції постіндустріального суспільства Д. Белла, яка містить виклад всіх основних її елементів та обґрунтоване усвідомлення процесів, що відбуваються в економіці і соціальній сфері [0]. Важливою ознакою постіндустріального суспільства, на думку вченого, є перехід від виробництва максимальної кількості машин і речей (індустріалізм) до розвитку виробництва послуг, пов'язаних із освітою, охороною здоров'я, дослідженнями і управлінням.

Таким чином, можна зробити висновок, що важливим вектором стратегічного розвитку промислових підприємств як повноправних учасників глобальної конкуренції є їх технологічне оновлення на основі використання нових знань, запровадження інтелектуальних технологій, технологій альтернативної енергетики, автоматизації, робототехніки та електромеханіки, інформаційних технологій і т. ін. Одночасно трансформаційні зміни економічно розвинених країн підтверджують, що у світовій практиці формується тенденція стрімкого переходу від традиційних ринкових цілей – формування матеріальних благ і доходів для забезпечення необмеженого зростання прибутку, – до необхідності створення економічних благ за умов гармонійного збереження природного потенціалу як окремого регіону, так і світового суспільства загалом [0; Помилка! Джерело посилання не знайдено.].

Проте, в умовах міжнародної гіперконкуренції та необхідності забезпечення економічної безпеки за рахунок прискорених темпів економічного зростання актуальною постає потреба якісного оновлення технологій на основі інновацій, цифровізації економіки і розширення сфер застосування інформаційних систем та високотехнологічних процесів. Оскільки зміна технологічних укладів породжує багато нових економічних процесів, які потребують теоретичного дослідження та прогнозування, то в зв'язку із цим виникають нові категорії та поняття, що розкривають сутність технологічного оновлення сучасного етапу економічного розвитку в різних формах прояву.

Методологічні і концептуальні підходи до забезпечення технологічного оновлення промислових підприємств є темою багатьох дискусій в науково-дослідницькій літературі. Увагу привертають проблеми виділення ключових позицій технологічного оновлення, обґрунтування ролі держави в технологічному розвитку, взаємозв'язку технологій і інновацій та ін.

Про це свідчить шлях еволюції інноваційної теорії, яка виступає складовою фундамента методології технологічного оновлення. В ньому виділяється період техніко-економічної парадигми економічного розвитку, в умовах якого фактор технологій проявлявся в різних моделях, концепціях та наукових ідеях. Існуючою концепцією, яка вважає за необхідність передачу державної влади в руки технічних спеціалістів (інженерів, техніків, організаторів виробництва, а також учених), тому що вони здатні приймати політичні рішення, спираючись на наукову основу і в інтересах всього суспільства, є технократизм – установка на метод управління технологією засобами самої технології, яка застосовується відповідно до рівня розвитку суспільства.

Авторський висновок щодо позицій технократизму полягає в тому, що технології відіграють важливу роль в соціально-економічних процесах, оскільки забезпечують реалізацію процесів управління, а інтелектуальні технології виступають невід'ємною складовою системи управління та національної безпеки кожної країни. Незаперечним постає факт, що для технологічного оновлення суб'єктів мікрорівня вирішального значення набуває поєднання тенденцій науки, інновацій і технологій та інституційна підтримка їх розвитку на макрорівні.

Вирішення ключових проблем активного запровадження інноваційних технологій на науково обґрунтованій основі в різних галузях промисловості потребує активізації процесів формування та розвитку національної інноваційної системи. В кожній країні розробляється своя концепція її створення, в основу якої, згідно дослідження Л. Шаповалової, закладено три основних теорії: інноваційна теорія Й. Шумпетера; інноваційна теорія інституційних змін Д. Норта; загальна теорія систем [0, с. 94].

Згідно загальної теорії систем під інноваційною системою слід розуміти сукупність інституційних

формувань, діяльність яких спрямована на відтворення знання, наукової інформації та нововведень за допомогою консолідації науки, освіти, бізнесу і держави на взаємовигідній основі з метою збільшення економічного потенціалу країни або регіону [0]. У працях Й. Шумпетера роль інновацій і технологій набула нового теоретичного наповнення як рушійна сила розвитку соціально-економічних формацій. Ним розкрито взаємозв'язок інновацій і технологічних процесів, що відбуваються в економічних системах, розглянуті базові категорії, що відтворюють даний напрям досліджень [0].

Національна інноваційна система визначається законодавством України як сукупність законодавчих, структурних і функціональних компонентів (інституцій), які задіяні у процесі створення та застосування наукових знань та технологій і визначають правові, економічні, організаційні та соціальні умови для забезпечення інноваційного процесу [0]. Таким чином, характерними для сучасного періоду становлення солідарного інформаційного суспільства в нашій країні слід визначити два основних напрями. Перший напрям повинен передбачати вибір галузей, в яких найбільш важливі пріоритети науково-технологічного розвитку повинні пов'язуватися із широкомасштабними проектами проривного характеру. Другий напрям повинен забезпечувати довгострокову роботу в площині зміцнення усіх ланок національних інноваційних підсистем – в економіці, інформаційній сфері, освіті та охороні здоров'я, охороні навколишнього середовища, що у сукупності формують життєздатну систему інноваційного поступу [0].

Разом із тим необхідно відзначити, що стосується мікрорівня, то переважна більшість дослідників визнають методологію системного підходу до технологічного оновлення та набуття нею в умовах прискорення науково-технічного прогресу принципового значення не тільки в теоретичному, але і практичному застосуванні. Це також підтверджується і практичними аспектами даного напрямку дослідження, оскільки технологічне оновлення визначається потребою в реалізації системних заходів по використанню розробок як у виробництві, так і в усіх видах діяльності підприємства [Помилка! Джерело посилання не знайдено.].

Світові наукові досягнення в дослідженні технологій та практика їх застосування в економічно розвинених країнах підтверджують тезу, що сталий розвиток промислових підприємств в різних галузях господарювання досягається за рахунок масштабного, безперервного використання сучасних технологій. Відповідно, до об'єктів технологічного оновлення можна віднести результат науково-технічного прогресу – нове технологічне рішення, нову технологію, нову техніку. Їх впровадження має бути науково обґрунтованим, із прогнозованими можливостями успішної адаптації до вимог внутрішнього і зовнішнього середовища та додержанням термінів впровадження.

Результати теоретичного дослідження дозволяють нам розглянути технологічне оновлення як систему. Зокрема, на підприємствах технологічне оновлення може здійснюватися щоденно, а технологічні зміни, що охоплюють всі інші рівні, передбачають застосування триваліших термінів – понад один рік і більше. Також варто зазначити, що до важливих чинників уповільнених темпів технологічного оновлення промислових підприємств слід віднести відсутність потрібного кадрового, фінансового, інвестиційно-інноваційного, інформаційного, нормативно-правового забезпечення. Тому по праву інноваційно орієнтованими вважаються ті підприємства, в яких технологічне оновлення організовано на інноваційній основі.

Найважливіші напрями розвитку національної економіки України та її цільові стратегічні орієнтири зумовлюють перехід промислових підприємств на сучасні моделі управління, які об'єднують підсистеми, що забезпечують їхнє адаптування до мінливих умов ринкового середовища.

Необхідність такої адаптації суттєво впливає на стійку конкурентну позицію підприємств та висуває технологічне оновлення пріоритетним інструментарієм їх значного економічного зростання.

Крім того, за результатами систематизації базових ознак технологій та їх змістовного наповнення можемо зробити висновок, що в процесі еволюції сутність категорії «технологія» наповнилась новим економічним змістом, який відтворює характер змін нового етапу розвитку світової економіки та її динамічного впливу на національні системи (рис. 1).



Рис. 1. Еволюція сутності терміна «технологія» через взаємодію ключових елементів

Управління технологічним оновленням передбачає вибір і застосування дієвих методів та

інструментів, що забезпечуватимуть послідовність виконання робіт, формування відповідних організаційних структур, у форматі яких забезпечується технологічний розвиток промислових підприємств. Тому цільове призначення системи управління технологічним оновленням полягає в тому, щоб формувати впливи на керувану систему з метою досягнення цілей технологічного розвитку виробничої та інших систем підприємства.

Технологічне оновлення є запорукою успішного функціонування підприємств різних галузей, перед якими відкривається низка можливостей для досягнення ефективного розвитку та адекватного реагування на зміни зовнішнього і внутрішнього середовища. У зв'язку з цим, існує постійна необхідність у формуванні ефективної методики оцінки якості та ефективності технологічного оновлення на підприємствах, з огляду на складність та багатоаспектність дослідження окресленої проблематики. З появою нових ризиків і загроз діяльності національного промислового комплексу, потребують подальшого вивчення питання забезпечення їх технологічного оновлення, що актуалізує необхідність виокремлення найбільш дієвої методики оцінки його якості та ефективності.

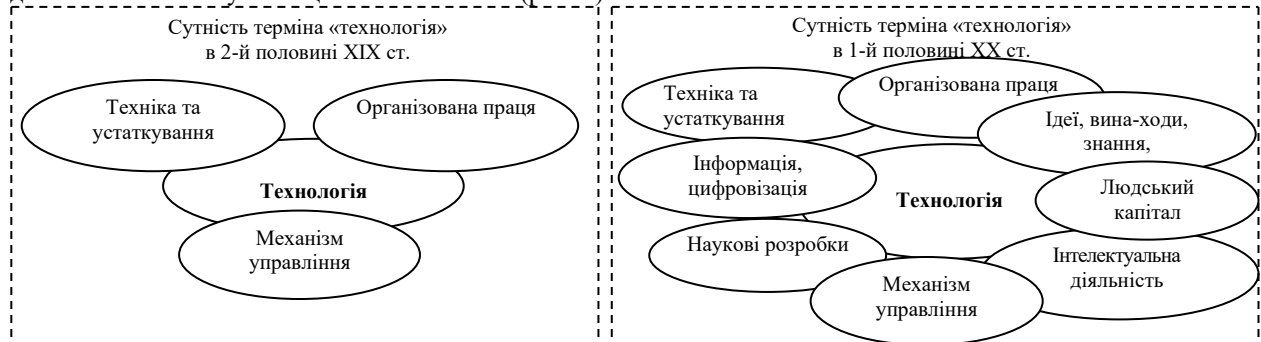
На сьогодні в умовах невизначеності та нестабільності вітчизняної економіки досягнення збалансованості господарської діяльності промислових підприємств, висока якість послуг, технологій і фінансових інструментів, а також здатність протистояти загрозам визначається рівнем якості та ефективності технологічного оновлення промислового підприємства, яке формується низкою послідовних дій, що характеризуються наявністю об'єкта та суб'єктів його здійснення. При прийнятті рішення щодо технологічного оновлення необхідно враховувати зміни всіх техніко-економічних характеристик об'єкта та проводити оновлення у два етапи із порівнянням якості та ефективності: придбання нового і подальшого використання старого обладнання; альтернативних варіантів оновлення.

Одним із варіантів оновлення є підтримка технологічної бази: капітальний ремонт устаткування; технічне доозброєння підприємства; заміна спрацьованого устаткування новим; заміна окремих вузлів та деталей обладнання. До розвитку технологічної бази доцільно віднести такі варіанти технологічного оновлення як: модернізацію; технічне переозброєння; реконструкцію; розширення; нове будівництво.

З метою визначення доцільності технологічного оновлення підприємства необхідно є оцінка всіх надходжень і витрат у випадку експлуатації старого обладнання і придбання нового. Сутність даного способу полягає у забезпеченні прийняття рішення щодо заміни обладнання, яке використовується, новим. Із можливих варіантів придбання нового обладнання доцільно вибрати найкращий для певного виду виробництва.

Аналіз кожного із альтернативних варіантів оцінки якості та ефективності технологічного оновлення підприємства варто здійснювати за етапами проведення: попереднього аналізу – надає змогу орієнтовно оцінити прибуток від вибору варіанта оновлення; аналізу ринку – передбачає оцінку попиту і можливостей реалізації підприємством продукції, виготовленої після проведення оновлення; технічного аналізу – визначення різновидів техніки чи технології, оптимальних щодо цілей оновлення, з можливістю залучення експертів; фінансово-економічного аналізу – включає аналіз основних фінансово-економічних показників за декілька попередніх років і поточний фінансовий стан підприємства, прогноз витрат і прибутку, оцінку ефективності оновлення.

Висновки. Отже, на підставі результатів проведених нами досліджень теорії і практики проблем соціально-економічного розвитку України слід зробити висновок, що розвиток вітчизняної економіки не здійснюється ефективно, відповідно до обраної моделі розвитку, із врахуванням національних особливостей. Структурна перебудова національної економіки, що забезпечить в найближчій перспективі її стійкий підйом та сталий розвиток, можлива тільки на новій інтелектуальній, економічній та організаційній основі, що базується на високотехнологічному типі відтворення. Це вимагає створення передумов для формування і мобілізації внутрішніх резервів сталого розвитку економіки і, перш за все, наявного в країні інтелектуального потенціалу, що трансформується в технологічне оновлення.

Література

1. Бачило І.Л. Информационное право / И.Л. Бачило. – М. : Издательство Юрайт, 2011. – 522 с.
2. Gonchar O. Increasing of business activity in management of innovative and investment potential of the company / O. Gonchar // Scientific bulletin of Polissia, 2016. – № 4 (8). – P. 262– 267. <http://nvp.stu.cn.ua/uk/2016-10-17-17-57-19/item/605-gonchar-o-i-increasing-of-business-activity-in-management-of-innovative-and-investment-potential-of-the-company.html>
2. Войнаренко М. П. Управління ризиками в інноваційній діяльності / М.П. Войнаренко, О.І. Гончар, Т.С. Троциковський // Вісник Хмельницького національного університету. Економічні науки. – № 4, Т. 3 - 2014. - С.14-20.
4. Кастельс М. Информационная эпоха: экономика, общество и культура / М. Кастельс; пер. с англ. под науч. ред. О.И. Шкаратана; Гос.ун-т Высш. шк. экономики. – М., 2000. – 606 с.
5. Перехідна економіка : монографія / В.М. Гесць, Є.Г. Панченко, Е.М. Лібанова та ін. ; за ред. В.М. Гейця. – К.: Вища школа, 2003. – 591 с.
6. «Про схвалення Концепції розвитку національної інноваційної системи»: розпорядження Кабінету Міністрів України від 17.06.2009 р. № 680- р. // [Електронний ресурс] // Офіційний веб-сайт

Верховної Ради України. – Режим доступу : <http://zakon.rada.gov.ua/laws/show/680-2009-p#Text>.

7. Рассолов И.М. Информационное право / И.М. Рассолов. – М. : Издательство Юрайт, 2016. – 347 с.
8. Сыроваткина Т.Н. Теория инновационной экономики : учеб. пособ. / Т.Н. Сыроваткина. – ОГУ, 2009. – 140 с.
9. Ткаленко Н.В. Особливості формування інноваційного ресурсу постіндустріальних країн-інноваторів / Н.В. Ткаленко // Науковий вісник Полісся. – 2015. – Вип. 2. – С. 68-75.
10. Федулова Л.І. Сьомий технологічний уклад: міфи, реальність та перспективи / Л.І. Федулова // Вісник Національної юридичної академії України імені Ярослава Мудрого. Серія: Економічна теорія та право. – 2012. – № 01(8). – С. 7–17.
11. Шаповалова Л. Складові національної інноваційної системи та рівень їх розвитку в Україні / Л. Шаповалова // Вісник Київського національного університету ім. Тараса Шевченка. Економіка. – 2011. – № 121–122. – С. 94–98.
12. Шумпетер Й. Теория экономического развития: исследования предпринимательской прибыли, капитала, кредита и цикла конъюнктуры / Й. Шумпетер; пер. с англ. Л.И. Кравченко. – М. : Прогрес, 1982. – 455 с.

References

1. Bachylo Y.L. Ynformatsyonnoe pravo / Y.L. Bachylo. – M. : Yzdatelstvo Yurait, 2011. – 522 s.
2. Gonchar O. Increasing of business activity in management of innovative and investment potential of the company / O. Gonchar // Scientific bulletin of Polissia, 2016. – № 4 (8). – P. 262–267. <http://nvp.stu.cn.ua/uk/2016-10-17-17-57-19/item/605-gonchar-o-i-increasing-of-business-activity-in-management-of-innovative-and-investment-potential-of-the-company.html>
3. Voinarenko M. P. Upravlinnia ryzykamy v innovatsiinii diialnosti / M.P. Voinarenko, O.I. Honchar, T.S. Trotsykovskyy // Visnyk Khmelnytskoho natsionalnoho universytetu. Ekonomichni nauky. – № 4, T. 3 - 2014. - S.14-20.
4. Kastels M. Ynformatsyonnaia epokha: ekonomyka, obshchestvo y kultura / M. Kastels; per. s anhl. pod nauch. red. O.Y. Shkaratana; Hos.un-t Vyssh. shk. ekonomyky. – M., 2000. – 606 s.
5. Perekhidna ekonomika : monohrafiia / V.M. Heiets, Ye.H. Panchenko, E.M. Libanova ta in. ; za red. V.M. Heitsia. – K.: Vyscha shkola, 2003. – 591 s.
6. «Pro skhvalennia Kontseptsii rozvytku natsionalnoi innovatsiinnoi systemy»: rozporiadzhennia Kabinetu Ministriv Ukrainy vid 17.06.2009 r. № 680- r. // [Elektronnyi resurs] // Ofitsiinyi veb-sait Verkhovnoi Rady Ukrainy. – Rezhym dostupu : <http://zakon.rada.gov.ua/laws/show/680-2009-r#Text>.
7. Rassolov Y.M. Ynformatsyonnoe pravo / Y.M. Rassolov. – M. : Yzdatelstvo Yurait, 2016. – 347 s.
8. Sirovatkina T.N. Teoryia ynnovatsyonnoi ekonomyky : ucheb. posob. / T.N. Syrovatkina. – OHU, 2009. – 140 s.
9. Tkalenko N.V. Osoblyvosti formuvannia innovatsiinoho resursu postindustrialnykh krain-innovatoriv / N.V. Tkalenko // Naukovyi visnyk Polissia. – 2015. – Vyp. 2. – S. 68-75.
10. Fedulova L.I. Somyi tekhnolohichniy uklad: mify, realnist ta perspektyvy / L.I. Fedulova // Visnyk Natsionalnoi yurydychnoi akademii Ukrainy imeni Yaroslava Mudroho. Serii: Ekonomichna teoriia ta pravo. – 2012. – № 01(8). – S. 7–17.
11. Shapovalova L. Skladovi natsionalnoi innovatsiinnoi systemy ta riven yikh rozvytku v Ukraini / L. Shapovalova // Visnyk Kyivskoho natsionalnoho universytetu im. Tarasa Shevchenka. Ekonomika. – 2011. – № 121–122. – S. 94–98.
12. Shumpeter Y. Teoryia ekonomicheskoho rozvytyia: yssledovanyia predprynimatelskoi prybyly, kapytala, kredyta y tsykla konyunkturi / Y. Shumpeter; per. s anhl. L.Y. Kravchenko. – M. : Prohres, 1982. – 455 s.

Рецензія/Peerreview : 11.03.2018

Надрукована/Printed : 04.06.2018

УДК 332.05 : 330.15

DOI: 10.31891/2307-5740-2018-264-6(3)-34-37

КОРИТНИЙ О. Г.

Чернігівський національний технологічний університет

ІНСТИТУЦІЙНЕ СЕРЕДОВИЩА СТАЛОГО РОЗВИТКУ АГРАРНОГО СЕКТОРУ НАЦІОНАЛЬНОЇ ЕКОНОМІКИ

У статті визначено, що позитивний результат процесу державного регулювання аграрної сфери можливий за умови налагодження гармонійних стосунків між державою, представниками бізнесу й інвесторами. Підкреслено, що інституційними факторами пронизуються всі рівні аграрного сектору, а їх сукупність утворює інституційне середовище. З'ясовано, що інституції виступають підґрунтям скеровування дій факторів з метою забезпечення середовища сталого розвитку. Зазначено, що у сучасній науці досі триває пошук значення категорій інституціоналізму. Однією з актуальних на сьогодні проблем для України визнано відсутність закріплених на законодавчому рівні державних інститутів, що контролювали б питання забезпечення сталого розвитку аграрного сектору регіонів. Представлено логічний ланцюг побудови інституційного середовища сталого розвитку аграрного сектору регіонів України.

Ключові слова: аграрний сектор, сталий розвиток, інституційне середовище.

KORYTNYI O.

Chernihiv National University of Technology

INSTITUTIONAL ENVIRONMENT OF SUSTAINABLE DEVELOPMENT OF THE AGRICULTURAL SECTOR OF THE NATIONAL ECONOMY

The situation in the agricultural sector of the national economy is studied in the article. It was found that it requires constant corrective influences not only on the system of functioning, but also in the direction of institutional support based on the introduction of new technologies to ensure sustainable development of the agricultural sector of the regions of Ukraine. The place of sustainable development in the system of existing approaches to the interpretation of development in general is marked. It is noted that the state regulation of sustainable development of the agricultural sector should be aimed at achieving the goals of national agricultural policy and carried out systematically. It is emphasized that all levels of the agricultural sector permeate institutional factors, and their combination forms the institutional environment. The composition and structure of the institutional environment are given. It was found that the institutions are the basis for directing the actions of factors in order to ensure an environment of sustainable development. It is noted that in modern science there is still a search for the meaning of the categories of institutionalism. It was stated that one of the current problems for Ukraine is the lack of state institutions enshrined in the legislative level that would control the issues of ensuring sustainable development of the agricultural sector of the regions. The logical chain of building the institutional environment of sustainable development of the agricultural sector of the regions of Ukraine is presented. It is emphasized that the initial stage to the recognition and implementation of the basic concept of state support for sustainable development of the agricultural sector can rightly be considered to improve the legal framework, as well as giving the necessary powers to the executive branch, their implementation on the path of sustainable development.

Key words: agricultural sector, sustainable development, institutional environment.

Вступ. Постійна трансформація національної економіки в загальному сенсі передбачає видозміну взаємовідносин у даній сфері між всіма суб'єктами господарювання та подальшу модифікацію суспільно-економічних процесів. Розвиток аграрного сектору України не є виключенням, оскільки залишається істотною складовою забезпечення ефективності функціонування всієї системи національної економіки. Водночас наявний стан аграрного сфери позначається незбалансованістю розвитку та накопиченням переваг щодо економічних складових при вторинному відношенні до екологічної та соціальної детермінант. Такі дисфункції характеризуються системністю та зумовлені відсутністю ефективного інституційного середовища, яке базуються на засадах концепції сталого розвитку аграрного сектору регіонів України.

Аналіз останніх досліджень і публікацій. Дослідження різних аспектів сталого розвитку аграрного сектору та його інституційного забезпечення знайшли відображення в працях О. Бородіної, П. Гайдуцького, О. Онищенко, Т. Осташко, Ю. Полтавського, І. Чайківського та багатьох інших. Вітчизняна інституціональна думка розроблена у працях О. Алімова, Т. Гайдай, В. Геєця, А. Гриценка, А. Даниленка, С. Кваші, Є. Матвєєва, О. Прутьської, Р. Пустовойта, В. Якубенка та ін. Однак, постійна зміна зовнішнього та внутрішнього середовища національної економіки породжує постійний пошук найкращих шляхів розвитку аграрного сектору.

Формулювання цілей статті. Дослідження інституційного середовища забезпечення сталого розвитку аграрного сектору регіонів України.

Виклад основного матеріалу. Ситуація, що складається в системі національної економіки вимагає постійних коригуючих впливів та використання не лише відомих механізмів державного впливу, але й розбудову нових технологій забезпечення сталого розвитку аграрного сектору регіонів України. Загальновідомо, що позитивний результат процесу державного регулювання аграрної сфери можна

очікувати лише за умов налагодження гармонійних стосунків у системі тісної співпраці між державою, представниками бізнесу й інвесторами. Розв'язуючи проблеми сталого розвитку аграрної сфери регіонів України за принципом «з'єднання інтересів» необхідною умовою виступає враховувано інтересів територіальних громад та окремих громадян (особливого значення набувають сільські місцевості). Місце сталого розвитку в системі наявних підходів до трактування розвитку в цілому науковцями представлено у вигляді рис. 1. Зазначимо також, що діяльність державного регулювання відносно аграрного сектору має бути спрямована не лише на функціональну складову прогресивного розвитку, а й на інституціональну.



Рис 1. Підходи до визначення категорії «розвиток»

Джерело: [1]

Отже, державне регулювання сталого розвитку аграрного сектору регіонів України повинно спрямуватись на досягнення цілей загальнодержавної аграрної політики та здійснюватися системно, що визначає порядок дій державної регуляторної функції.

Зазначимо, що інституційними факторами пронизуються всі рівні аграрного сектору, а їх сукупність утворює інституційне середовище. Водночас інституційне середовище складається з великої кількості елементів (конкуренти, партнери, постачальники, споживачі, організації-регулятори, соціальні та екологічні фактори, цілі, процедури, особистості, науково-технічні фактори тощо), які постійно взаємодіють між собою та формують взаємозв'язок інституційного устрою як матеріальної бази національної економіки [1].

Розвиток аграрного сектору національної економіки залежить від механізму створення умов його функціонування (рівня інституційного забезпечення, що характеризується кількістю та дієвістю залучених інституцій). Отже, інституції виступають підґрунтям скеровування дій факторів з метою забезпечення середовища сталого розвитку. У сучасній науці триває пошук значення категорій інституціоналізму («інститут» та «інституція») та набув широкого розповсюдження. Однак, попри зазначене, усі думки науковців з даного приводу тяжіють до наявних класичних дефініцій. У монографії «Розвиток аграрного сектору національної економіки на інституційних засадах» авторами зробиться висновок, що «апріорною категорією інституціоналізму є інституція, а інститут – термін, який використовується здебільшого у юридичній науці для позначення сукупності нормативно-правових актів, які регулюють певну сферу суспільної діяльності».

Слід зауважити, що сучасний розвиток світового суспільства, направлений на вирішення глобальних проблем людства в економічній, соціальній та екологічній сферах, визначає стратегічні пріоритети для розвитку країн в третьому тисячолітті, основні положення яких узагальнені в розумінні сталого розвитку, що розглядається як загальна концепція необхідності встановлення балансу між задоволенням сучасних потреб людства, захистом інтересів майбутніх поколінь, потребою у безпечному і здоровому довіллі [2]. Зазначене цілком справедливо характеризує і сталий розвиток аграрного сектору регіонів України. Однак відзначимо, що для створення умов, які б сприяли сталому розвитку у визначеному секторі національної економіки необхідно зробити певні корективи в національному вимірі. Однією з

актуальних на сьогодні проблем для України є відсутність закріплених на законодавчому рівні державних інститутів, що контролювали б питання забезпечення сталого розвитку аграрного сектору регіонів.

Реалізація основ сталого розвитку аграрного сектору національної економіки на державному рівні відіграє серйозну роль в системі проблем нашої держави. У даному контексті на рис. 2 представлено логічний ланцюг побудови інституційного середовища сталого розвитку аграрного сектору регіонів України.



Рис.2. Процес побудови інституційного середовища сталого розвитку аграрного сектору національної економіки
Джерело: запропоновано автором на основі [3]

Сьогодні генерування інститутів сталого розвитку аграрного сектору передбачає їх створення на основі виявлення потреби в них. Така генерація відповідає функціям держави та визначає передумови економічного розвитку. Відтак, сталий розвиток аграрного сектору регіонів нашої держави може бути досяжний лише за умов належної взаємодії всіх елементів системи, а саме [4-6]: економічної діяльності в секторі із забезпеченням ефективної соціо-екологічної орієнтації; активного стимулювання попиту споживачів на екологічні товари; дієвості інституційної системи у даній галузі; активізації екологоорієнтованої інноваційної складової відносно процесів виробництва з обов'язковою координацією взаємовідносин зовнішнього/внутрішнього середовища у напрямі ефективного використання потенціалів регіональних аграрних систем. Відповідно до наведених складових, можна узагальнити стартові цілі сталого розвитку аграрного сектору регіонів України.

Висновки. Отже, початковим етапом до визнання та впровадження основного концепту державного сприяння сталому розвитку аграрної сфери справедливо можна вважати поліпшення законодавчої бази, а також наділення необхідними повноважними ланки у виконавчій владі, загальною метою діяльності якої має бути розробка, організація та реалізація поставлених завдань і контроль за їх виконанням на шляху сталого розвитку. Пріоритет тактичних завдань в аграрній сфері має базуватися на гнучкості й адаптивності до нестабільних умов середовища екзогенного впливу з одночасним впровадженням обов'язкової екологічної відповідальності суспільства у цілому, а не лише визначених суб'єктів господарювання; раціонального використання природних ресурсів; впровадження надсучасних практик ведення господарства; становлення позиції світогляду з поступовим рухом у напрямі концепції сталого розвитку тощо.

Література

1. Лопатинський Ю. М., Кифяк В. І. Розвиток аграрного сектора національної економіки на інституційних засадах : [монографія]. Чернівці : Чернівецький нац. ун-т, 2014. 248 с.
2. Концепція сталого розвитку. Індикатори сталого розвитку. URL: <https://fineprint.com/> (дата звернення 21.04.2019)
3. Фертікова Т.М. Інституційна економіка. Миколаїв : ЧДУ ім. П. Могили, 2010. 124 с.
4. Ватаманюк З. Інституційні засади формування економічної системи України: теорія і практика. Львів: Новий світ, 2005. 648 с.
5. Мельник А.Ф., Васіна А.Ю., Желок Т.Л., Попович Т.М. Національна економіка. К.: Знання, 2011. 463 с.
6. Commons, J.R. (1931). Institutional Economics. American Economic Review, 21: 648–657.

References

1. Lopatynskiy Yu. M., Kyfiak V. I. (2014) Rozvytok ahrarnoho sektora natsionalnoi ekonomiky na instytutsiinykh zasadakh : [monohrafiia]. Chernivtsi : Chernivetskyi nats. un-t. 248 p. [Ukraine]
2. Kontsepsiia staloho rozvytku. Indykatory staloho rozvytku. URL: <https://fineprint.com/> (accessed: April 21, 2019) [Ukraine]
3. Fertikova T.M. (2010) Instytutsiina ekonomika. Mykolaiv : ChDU im. P. Mohyl., 124 p. [Ukraine]
4. Vatamaniuk Z. Instytutsiini zasady formuvannia ekonomichnoi systemy Ukrainy: teoriia i praktyka. Lviv: Novyi svit, 2005. 648 p. [Ukraine]
5. Melnyk A.F., Vasina A.Iu., Zheliuk T.L., Popovych T.M. (2011) Natsionalna ekonomika. K.: Znannia., 463 p. [Ukraine]
6. Commons, J.R. (1931). Institutional Economics. American Economic Review, 21: 648–657. [English]

Надійшла / Paper received: 13.11.2018
Надрукована / Paper Printed : 06.12.2018

УДК 658.589

DOI: 10.31891/2307-5740-2018-264-6(3)-38-43

ДУБІНІНА С. М.
Запорізький Національний Університет

УПРАВЛІННЯ ВИТРАТАМИ ЗА РАХУНОК ОПТИМІЗАЦІЇ ЗАГАЛЬНОВИРОБНИЧИХ ВИТРАТ НА ПРОМИСЛОВОМУ ПІДПРИЄМСТВІ

Досліджено методичні підходи до групування загальновиборничих витрат. Удосконалено методичний підхід щодо формування загальновиборничих витрат, розроблено факторну модель, з метою оцінки впливу ефективності впровадження концепції «ощадливого виробництва» для управління витратами на підприємстві в цілому.

Ключові слова: загальновиборничі витрати, матеріальні витрати, амортизація, витрати на оплату праці, інші витрати, рентабельність, продуктивність праці, собівартість праці.

DUBININA S.
Zaporizhzhia National University

COST MANAGEMENT AT THE RATE OF OPTIMIZATION OVERALL PRODUCTION COSTS AT THE INDUSTRIAL ENTERPRISE

Cost management is the effective conduct of business and effective management of the business process, requires and involves the development of a theoretically sound methodological model that reflects modern requirements. Adequate methods of assessing the situation, determining the factors of influence, creating optimal conditions for the implementation of effective methods to reduce overhead costs, namely cost reduction, should include: availability of information for managers at all levels, adaptability, flexibility of use and application of tools, control and quality. Faced with increasing competitive pressure, industrial enterprises seek to improve their production lines in terms of quality and cost, using the concept of "lean production", thereby directing more investment to improvement.

Production cost management means saving the material part of living labor, including - by optimizing overhead costs as a major factor in improving production efficiency.

Methodical approaches to grouping of general production expenses are investigated. The methodical approach to the formation of overhead costs has been improved, a factor model has been developed to assess the impact of the effectiveness of the implementation of the concept of "lean production" for cost management in the enterprise as a whole.

Keywords: overhead costs, material costs, depreciation, labor costs, other costs, profitability, productivity, labor costs

Постановка проблеми. Управління витратами - це ефективне ведення бізнесу та ефективне управління бізнес-процесом, потребує та передбачає розробку теоретично обґрунтованої методологічної моделі, що відображає сучасні вимоги. Адекватні методи оцінки стану, визначення факторів впливу, створення оптимальних умов для впровадження ефективних методів зниження загальновиборничих витрат, а саме зниження собівартості, повинні містити: доступність інформації для менеджерів всіх ланок, можливість адаптації на місці, гнучкість використання та застосування інструментів, контроль і якість виконання. Зіткнувшись із зростаючим конкурентним тиском, промислові підприємства прагнуть поліпшити свої виробничі лінії з точки зору якості та вартості, використовуючи концепцію «ощадливого виробництва», тим самим спрямовувати більше інвестицій на вдосконалення.

Управління витратами виробництва продукції означає економію матеріальної частини живої праці, в тому числі - за рахунок оптимізації загальновиборничих витрат як найважливішого фактору підвищення ефективності виробництва.

Сума загальновиборничих витрат на промислових підприємствах визначається як витрати на окремі дієскладові (статті витрат): витрати на оплату праці, вартість матеріалів, вартість енергоресурсів, амортизаційні відрахування, вартість послуг ремонту, обслуговування обладнання та будівлі, вартість запчастин та виготовлення деталей. Кожна зі статей несе в собі інформацію по кількості ресурсу та його вартості. Дуже важливо не тільки ділити та розглядати загальновиборничі витрати по статтях, а й аналізувати окремо вплив ресурсних факторів для обґрунтованої та об'єктивної оцінки результату діяльності виробництва.

Аналіз останніх досліджень і публікацій. Як свідчать дослідження науковців, проведення ґрунтовного аналізу загальновиборничих витрат впливає на якість висновків. Дослідження загальновиборничих витрат з метою їх оптимізації висвітлено в багатьох наукових працях вчених та економістів, таких, як: Безруких Л.С., Бойчука І.М., Бутнік-Сіверського О.Б., Кондратова Н.П., Новодворської В.В., Палія В.Ф., Прядка В.В., Семенова Г.А., Череп А.В., Чумаченко М.Г. Наукові дослідження на цю тематику, теоретичний та практичний досвід є досить актуальними в світлі сьогоденного становища промислових підприємств. Тому це дослідження є сучасним, воно дозволить вирішити питання оптимізації загальновиборничих витрат за рахунок удосконаленого методичного підходу до формування загальновиборничих витрат та розробленої факторної моделі для оцінки ефективності впровадження «ощадливого виробництва» на промисловому підприємстві.

Формулювання цілей. Метою статті є удосконалення методичного підходу щодо формування загальновиробничих витрат, розробка факторної моделі для оцінки можливого впровадження концепції «ощадливого виробництва» на промисловому підприємстві.

Виклад основного матеріалу дослідження. Сукупність ресурсних факторів, що впливає на кінцевий результат - суму загальновиробничих витрат - дуже велика і тому доцільно, для початку дослідження загальновиробничих витрат, провести класифікацію за відповідними ознаками (рис. 1).



Рис.1. Факторна класифікація загальновиробничих витрат промислових підприємств

З метою поглибленого дослідження причин економії або перевитрат, ефективності виробництва, пропонується визначити складові факторів впливу на статтю витрат і використовувати ці показники для аналізу загальновиробничих витрат на промисловому підприємстві (табл. 2).

Таблиця 2

Показники факторів впливу на загальновиробничі витрати

Стаття витрат	Формула впливу факторів	Показники	
Витрати на оплату праці	$\Pi = Ч * О$ $\Pi = В/Пр * О$	Ч	Чисельність працівників
		О	Оклад працівників
		Пр	Продуктивність праці
		В	Випуск продукції
Амортизація	$Ам = Во * Н$	Во	Вартість основних засобів
		Н	Норма амортизації
		К	Кількість матеріалів (шт., кг та ін.)
Витрати на матеріали	$М = К * Ц$	Ц	Ціна за одиницю
		Об	Обсяг споживання ресурсу
Витрати на опалення, освітлення, водопостачання	$P = Об * T$	Т	Вартість одиниці ресурсу
		Ор	Обсяг ремонту нормо-годин
Витрати на ремонти	$Рем = Ор * Вр$	Вр	Вартість однієї нормо-години ремонту
		Ко	Кількість обладнання
Витрати на утримання машин, обладнання, устаткування	$Умоу = Ко * Ву$	Ву	Витрати на утримання одиниці обладнання
		Кр	Кількість ресурсу для утримання будівлі
Витрати на утримання будівлі	$Уб = Кр * В$	В	Вартість одиниці ресурсу
		Кдн	Кількість людино-днів простою
Оплата простоїв	$Оп = Кдн * Од$	Од	Оплата за один день простою
Витрати на охорону праці	$Оох = Ооп * Вох$	Ооп	Обсяг матеріалів, витрачених на охорону праці
		Вох	Вартість одиниці матеріалу, витраченої на охорону праці
Витрати на транспортні послуги	$Тр = Кмг * Вмг$	Кмг	Кількість машино-годин
		Вмг	Вартість однієї машино-години

Примітка: розроблено автором

Дослідження статей загальновиробничих витрат виробництва промислових підприємств показують, що значна питома вага витрат припадає на витрати на енергоресурси, оплату праці та ремонтні роботи по утриманню обладнання. Тому доцільно поглиблено вивчати та аналізувати ці витратні статті шляхом з'ясування кількості використання ресурсів, списання матеріалів на ремонти, ефективності роботи

персоналу та його раціонального використання. Для цього потрібно не тільки встановлювати відхилення між плановими показниками, а й шукати причини цього відхилення, попереджати та удосконалювати використання ресурсів.

Розкладемо всі загальновиробничі витрати на слідуєчі складові: матеріали, оплату праці, амортизацію та інші витрати.

Розрахуємо інтегральні показники, що враховують витрати на матеріали, оплату праці та амортизацію, які припадають на кожну гривню доходу (табл. 2).

Таблиця 2

Показники ефективності загальновиробничих витрат на промислових підприємствах

Показник	Формула для розрахунку	Складові формули	Характеристика складових
Інтегральний показник ефективності використання матеріалів загальновиробничого призначення	$\Gamma_m = \sqrt{M \times RP}$ (1)	Γ_m	інтегральний показник витрат на матеріали
		M	коефіцієнт матеріальних витрат
		RP	рентабельність продукції
Інтегральний показник ефективності роботи загальновиробничих працівників	$\Gamma_{op} = \sqrt{OP \times RP}$ (2)	Γ_{op}	інтегральний показник витрат на оплату праці
		OP	коефіцієнт витрат на оплату праці
Інтегральний показник ефективності використання основних фондів	$\Gamma_a = \sqrt{A \times RP}$ (3)	Γ_a	інтегральний показник амортизації
		A	коефіцієнт витрат на амортизацію
Інтегральний показник ефективності інших загальновиробничих витрат	$\Gamma_i = \sqrt{I \times RP}$ (4)	Γ_i	інтегральний показник інших витрат
		I	Коефіцієнт інших витрат

Примітка: розроблено автором

Якщо при розрахунку виникає ситуація, коли компанія зазнає збитків і показник прибутковості буде негативним, що не задовольняє вимогам вилучення кореневого виразу, пропонується прийняти значення показника прибутковості по модулю.

Об'єктами розрахунку інтегрального показника, в якому враховуються економічні елементи загальновиробничих витрат, були обрані два основних виробництва ПрАТ «Запоріжжябразив». Використовуючи вихідні дані (табл. 3) по основним виробництвам, проведемо дослідження.

Таблиця 3

Показники загальновиробничих витрат ПрАТ «Запоріжжябразив» за 2016-2017 рр., тис. грн

Показники	2016	2017	Абсолютне відхилення, +/-	Відносне відхилення, %
<i>Виробництво шліфувальних матеріалів електрокорунду нормального</i>				
Витрати на оплату праці	3198	4505	1307	41
Витрати на амортизацію	2236	3045	809	36
Витрати на матеріали	12563	14588	2025	16
Інші витрати	4831	6653	1823	38
<i>Разом:</i>	<i>22828</i>	<i>28792</i>	<i>5964</i>	<i>26</i>
Рентабельність виробництва, %	14	25	11	79
<i>Виробництво шліфувальних матеріалів карбиду кремнію</i>				
Витрати на оплату праці	1366	1912	546	40
Витрати на амортизацію	686	749	62	9
Витрати на матеріали	6421	7577	1156	18
Інші витрати	1570	2989	1419	90
<i>Разом:</i>	<i>10043</i>	<i>13226</i>	<i>3183</i>	<i>32</i>
Рентабельність виробництва, %	8,1	-5,2	-13	-164

Примітка: розроблено автором

Таблиця 4

Розрахунок інтегральних показників оцінки витрат за елементами загальнопромислових витрат двох основних виробництв ПрАТ «Запоріжжябразив» за 2016-2017 рр.

Показники		2016	2017	Відносне відхил., %
<i>Виробництво шліфувальних матеріалів електрокорунду нормального</i>				
Витрати на оплату праці	Iop	0,032	0,048	47
Витрати на амортизацію	Ia	0,027	0,039	45
Витрати на матеріали	Im	0,064	0,086	34
Інші витрати	Ii	0,040	0,058	46
Разом		0,163	0,230	41
<i>Виробництво шліфувальних матеріалів карбіду кремнію</i>				
Витрати на оплату праці	Iop	0,022	-0,016	-173
Витрати на амортизацію	Ia	0,015	-0,010	-164
Витрати на матеріали	Im	0,047	-0,032	-167
Інші витрати	Ii	0,023	-0,020	-185
Разом		0,108	-0,077	-171

Примітка: розроблено автором

Отже, дані табл. 4 показують позитивну зміну сумарного інтегрального показника по виробництву шліфувальних матеріалів електрокорунду нормального та те, що оцінка загальнопромислових витрат дає можливість визначити ефективність цих витрат і задіяти механізм управління витратами з метою їх оптимізації. Зроблені розрахунки дозволяють відзначити, що: інтегральний показник витрат на оплату праці на виробництві шліфувальних матеріалів електрокорунду нормального за аналізований період зріс і відображає збільшення витрат за рахунок підвищення заробітної плати на підприємстві; інтегральний показник витрат на амортизацію збільшився за рахунок зростання впровадження нового обладнання на виробництві; інтегральний показник витрат на матеріали зріс, що підтверджує збільшення об'ємів виробництва за аналізований період; збільшення об'ємів виробництва відбилося й на інших витратах.

Аналогічні розрахунки було проведено для виробництв шліфувальних матеріалів карбіду кремнію.

Для удосконалення методики формування загальнопромислових витрат виробництва доцільно побудувати факторну модель. Тому необхідно провести оцінку ефективності використання впровадження концепції «ощадливе виробництво» на підприємстві, з метою зниження загальнопромислових витрат. Загальновідомо, що скорочення витрат можливо в тому числі й за рахунок скорочення чисельності персоналу, з метою підвищення продуктивності та, відповідно, прибутку підприємства. Тому при розрахунку факторної моделі за участю чисельності хотілося максимально збільшити продуктивність праці, при цьому не надто скорочувати персонал. Автори наукових робіт, присвячених концепції «ощадливого виробництва», стверджують, що при впровадженні цієї ідеології скоротяться не тільки втрати робочого часу, але й витрати у вигляді матеріальних ресурсів. Є приклади вітчизняних підприємств, де продуктивність роботи персоналу збільшилася вдвічі завдяки соціальній відповідальності, підвищенню ефективності використання виробничих потужностей і зниження позапланових простоїв.

Розглянемо цю модель за участю двох основних виробництв ПрАТ «Запоріжжябразив» при впровадженні «ощадливого виробництва»:

$$RP = \frac{D}{C} - 1 = \frac{\frac{D}{P}}{\frac{C}{P}} - 1 = \frac{PROD}{RPER} - 1, \quad (5)$$

де RP – рентабельність продукції;

D – дохід;

C – собівартість;

P – чисельність персоналу;

PROD – продуктивність праці;

RPER – собівартість праці.

Припустимо, що:

C (собівартість) = V (загальнопромисловим витратам) → мінімум;

P (чисельність персоналу) = P (чисельності загальноцехового персоналу) → мінімум;

PROD (продуктивність праці) = PROD (продуктивності праці загальноцехового персоналу) → максимум;

RPER (собівартість праці) = RPER (собівартості праці загальноцехового персоналу) → мінімум.

Вихідні дані ПрАТ «Запоріжжябразив» для розрахунків модельних показників оцінки впливу загальнопромислових витрат на ефективність основних виробництв представлені у табл. 5.

Таблиця 5

Економічні показники для розрахунку факторної моделі оптимізації загальнопромислових витрат виробництва шліфувальних матеріалів з електрокорунду нормального (ЕКН) та карбіду кремнію (КК) ПрАТ «Запоріжжябразив» за 2017 р.

Показники		ЕКН	КК
дохід, тис. грн	D	622417	374225
собівартість, тис. грн	C	498766	394724
середня з/пл, грн		8124,1	14669,3
загальнопромислові витрати, тис. грн	V	28791,7	13226
витрати на оплату праці загальнопромислового персоналу, тис. грн		4505,2	1911,8
чисельність загальнопромислового персоналу, чол.	P	46	11
продуктивність праці загальнопромислового персоналу, грн на 1 чол.	PROD	194262,5	311854,2
собівартість праці загальнопромислового персоналу, грн на 1 чол.	RPER	51919,3	101483,5
коефіцієнт рентабельності загальнопромислових витрат	RP	2,74	2,07

Примітка: розроблено автором

Таблиця 6

Розрахунок модельних показників оцінки впливу загальнопромислових витрат на ефективність виробництва шліфувальних матеріалів з електрокорунду нормального ПрАТ «Запоріжжябразив»

Індикатори	D, тис. грн	P, чоловік	V, тис. грн	RP	PROD, грн на 1 чол.	RPER, грн на 1 чол.
2017	622417	46	28791,70	2,74	194262,5	51919,3
модель	622417	36	22163,58	4,03	261160,7	51919,3
Абсолютне відхилення, +/-	0	-11	-6628,12	1,29	66898,2	0,0
Відносне відхилення, %	0,0	-23,0	-23,0	47,0	34,4	0,0

Примітка: розроблено автором

Таблиця 7

Розрахунок модельних показників оцінки впливу загальнопромислових витрат на ефективність виробництва шліфувальних матеріалів з карбіду кремнію ПрАТ «Запоріжжябразив»

Індикатори	D, тис. грн	P, чоловік	V, тис. грн	RP	PROD, грн на 1 чол.	RPER, грн на 1 чол.
2017	374225	11	13226,00	2,07	311854,2	101483,5
модель	374225	5	6200,91	5,18	627507,1	101483,5
Абсолютне відхилення, +/-	0	-6	-7025,09	3,11	315652,9	0,0
Відносне відхилення, %	0,0	-53,1	-53,1	150,0	101,2	0,0

Примітка: розроблено автором

Розрахунки модельних показників для двох основних виробництв ПрАТ «Запоріжжябразив» за 2017 р. наведені в табл. 6-7.

Ці показники дозволяють відзначити, що на виробництвах існує потреба у скороченні загальнопромислового персоналу, впровадженні «ощадливого виробництва». Скорочення загальнопромислових витрат за моделями є суттєвим і підтверджує необхідність удосконалення управління витратами за рахунок оптимізації загальнопромислових витрат підприємства. Отже, за модельними значеннями по виробництву шліфувальних матеріалів електрокорунду нормального, при зростанні коефіцієнту рентабельності (на 1,29 %), скорочується чисельність загальнопромислового персоналу на 11 чол., зростає продуктивність цього персоналу на 34,4 %, при цьому загальнопромислові витрати скорочуються на 23 %. Так, для збільшення коефіцієнту рентабельності з 2,07 до 5,18, на виробництві шліфувальних матеріалів карбіду кремнію необхідно скоротити 6 чоловік загальнопромислового персоналу, - продуктивність праці збільшиться на 101 %, при цьому загальнопромислові витрати скоротяться на 53,1 %.

Висновки. Для удосконалення методики формування загальнопромислових витрат було розроблено факторну модель, що дає можливість оцінити ефективність впровадження концепції «ощадливого виробництва» з метою управління витратами на підприємстві в цілому, орієнтувати окремі підрозділи на досягнення фінансових цілей, підвищити ефективність управління собівартістю продукції та в цілому підвищити конкурентоздатність підприємства.

Враховуючи отримані результати дослідження, зауважимо, що ПрАТ «Запоріжжябразив» має резерви до оптимізації загальнопромислових витрат, перспективи до покращення управління витратами, оскільки модельні показники підтверджують надлишковий загальнопромисловий персонал, необхідність до його скорочення в короткостроковому періоді, прийняття стратегічних рішень щодо впровадження «ощадливого виробництва» на підприємстві, що дозволить вжити заходи до більш раціонального використання матеріальних ресурсів, задля покращення функціонування підприємства.

Література

1. Бачевський Б.С., Заблоська І.В., Решетняк О.О. Потенціал і розвиток підприємства: Навч. Пос.-К.: Центр учбової літератури. 2009 -400с
2. Вумек Дж. П., Джонс Д.Т. Бережливое производство. Как избавиться от потерь и добиться процветания вашей компании М. : Альпина Паблишер, 2017.
3. Ємець О. І. Удосконалення бухгалтерського обліку, аналізу накладних витрат на виробництво продукції. Вісник Прикарпатського університету. Серія : Економіка. 2014. №10. С. 241-247.
4. Лебедев В.Г., Дроздова Т.Г., Управление затратами на предприятии: учебное пособие. 2-е изд., перераб. и доп. [под общ. ред. Г. А. Краюхина]. СПб: Издательский дом "Бизнес-пресса", 2003. 256 с.
5. Левченко Ю. Г., Шекмар Н. А. Методичні підходи до визначення ефективності господарської діяльності підприємства. Науковий вісник Ужгородського університету : Серія: Економіка №32.С. 130–137.
6. Іванюта О.В., Самчук К.І. Бухгалтерський облік формування загальновиробничих витрат цехів основного виробництва великих промислових підприємств машинобудівної галузі. Інвестиції: практика та досвід. 2016. № 22. С. 54–64
7. Крушельницька О. В. Удосконалення системи управління витратами на підприємствах. Вісник ЖДТУ.2010. № 1.С. 125 – 129.
8. Петренко Я. В. Вдосконалення методології бухгалтерського обліку і розподілу загальновиробничих витрат. Інвестиції: практика та досвід. 2013. № 7. С. 54-57.
9. Подмешальська Ю., Дунда А. Актуальні аспекти обліку загальновиробничих витрат. Схід. 2014. №2. С. 35-40.
10. Сударкіна С. П., Вагнер Я. Е. Аналіз методів удосконалення управління витратами на підприємстві. Вісник Національного технічного університету "ХПІ". Серія : Технічний прогрес та ефективність виробництва. 2015. № 59. С. 121-124.
11. Тюхтії М.В., Пономаренко О.Г. Загальновиробничі витрати: концептуальні аспекти вітчизняного та зарубіжного досвіду облікового відображення. Вісник Полтавської державної аграрної академії. 2014. № 3. С. 116–119
12. Череп А.В. Механізм формування накладних витрат промислових підприємств. Вісник Криворізького економічного інституту КНЕУ. – Кр. Ріг: Криворізький економічний інститут КНЕУ, 2005. №3. С. 115-117.
13. Череп А.В. Продуктивність праці-як один з факторів зниження витрат на виробництво//Матер. V Міжнар. наук. - практ. конф. «Наука і освіта – 2002». Дніпропетровськ, 2002. Т.17. С.22-23
14. Шмиголь Н. М., Рибалко О. М. Актуальні проблеми та шляхи удосконалення обліку витрат на підприємствах. Вісник Запорізького національного університету. Економічні науки. - 2015. № 3. С. 108-114.

References

1. Bachevskij B.Ye., Zabloska I.V., Reshetnyak O.O. Potencial i rozvitok pidpriyemstva: Navch. Pos.-K.: Centr uchbovoyi literaturi. 2009 -400s
2. Vumek Dzh. P., Dzhons D.T. Berezhlivoe proizvodstvo. Kak izbavitsyaot poter i dobitysa procvetaniya vashej kompanii M. : Alpina Publisher, 2017.
3. Yemec O. I. Udoskonalennya buhgalterskogo obliku, analizu nakladnih vitrat na virobniectvo produkciyi. Visnik Prikarpat'skogo universitetu. Seriya : Ekonomika. 2014. №10. S. 241-247.
4. Lebedev V.G., Drozdova T.G. , Upravlenie zatratami na predpriyatii: uchebnoe posobie. 2-e izd., pererab. i dop. [pod obsh. red. G. A. Krayuhina]. SPb: Izdatelskij dom "Biznes-pressa", 2003. 256 s.
5. Levchenko Yu. G., Shekmar N. A. Metodichni pidhodi do viznachennya effektivnosti gosподarskoyi diyalnosti pidpriyemstva. Naukovij visnik Uzhgorod'skogo universitetu : Seriya: Ekonomika №32.S. 130–137.
6. Ivanyuta O.V., Samchuk K.I. Buhgalterskij oblik formuvannya zagalnovirobnichih vitrat cehiv osnovnogo virobniectva velikih promislovih pidpriyemstv mashinobudivnoyi galuzi. Investiciyi: praktika ta dosvid. 2016. № 22. S. 54–64
7. Krushelnicka O. V. Udoskonalennya sistemi upravlinnya vitratami na pidpriyemstvah. Visnik ZhDTU.2010. № 1.S. 125 – 129.
8. Petrenko Ya. V. Vdoskonalennya metodologiyi buhgalterskogo obliku i rozpodilu zagalnovirobnichih vitrat. Investiciyi: praktika ta dosvid. 2013. № 7. S. 54-57.
9. Podmeshalska Yu., Dunda A. Aktualni aspekti obliku zagalnovirobnichih vitrat. Shid. 2014. №2. S. 35-40.
10. Sudarkina S. P., Vagner Ya. E. Analiz metodiv udoskonalennya upravlinnya vitratami na pidpriyemstvi. Visnik Nacionalnogo tehnicnogo universitetu "HPI". Seriya : Tehnicnij progres ta effektivnist virobniectva. 2015. № 59. S. 121-124.
11. Tyuhtij M.V., Ponomarenko O.G. Zagalnovirobnichi vitrati: konceptualni aspekti vitchiznyanogo ta zarubizhnogo dosvidu oblikovogo vidobrazhennya. Visnik Poltavskoyi derzhavnoyi agrarnoyi akademiyi. 2014. № 3. S. 116–119
12. Cherep A.V. Mehanizm formuvannya nakladnih vitrat promislovih pidpriyemstv. Visnik Krivorizkogo ekonomichnogo institutu KNEU. – Kr. Rig: Krivorizkij ekonomichnij institut KNEU, 2005. №3. S. 115-117.
13. Cherep A.V. Produktivnist praci-yak odin z faktoriv znizhennya vitrat na virobniectva//Mater. V Mizhnar. nauk. - prakt. konf. «Nauka i osvita – 2002». Dnipropetrovsk, 2002. T.17. S.22-23
14. Shmigol N. M., Ribalko O. M. Aktualni problemi ta shlyahi udoskonalennya obliku vitrat na pidpriyemstvah. Visnik Zaporizkogo nacionalnogo universitetu. Ekonomichni nauki. - 2015. № 3. S. 108-114.

Надійшла / Paper received: 22.10.2018
Надрукована / Paper Printed : 06.12.2018

УДК 338.242: 332.1

DOI: 10.31891/2307-5740-2018-264-6(3)-44-54

ЛОМОНОСОВА О. Е.

Національний університет кораблебудування імені адмірала Макарова, Херсонська філія

ОСОБЛИВОСТІ АНАЛІЗУ РЕГІОНАЛЬНОГО РИНКУ ОСВІТНІХ ПОСЛУГ ВИЩОЇ ШКОЛИ УКРАЇНИ ТА ЙОГО ОСНОВНІ НАПРЯМИ

Стаття присвячена визначенню основних напрямів, за якими має здійснюватися аналіз регіональних ринків освітніх послуг, що надаються закладами вищої освіти. До цих напрямів автором віднесені: аналіз операторів ринку освітніх послуг регіональної вищої освіти (конкурентів); аналіз фактичної місткості ринку; аналіз потенційної місткості ринку; аналіз основних сегментів ринку освітніх послуг вищої освіти; аналіз сегменту ринку, представленому випускниками коледжів, технікумів та училищ, які не мають вищої освіти; аналіз ринку за пропонованими закладами вищої освіти спеціальностями й освітніми програмами. Визначені основні спільні риси, що мають регіональні ринки освітніх послуг вищої освіти України, які формувалися в однакових інституційних та соціально-економічних умовах. Встановлені чинники, що зумовлюють відмінності розглядуваних регіональних ринків, які повинні враховуватися при аналізі та трактуванні його результатів. Показано, що при аналізі слід враховувати наявність двох великих секторів розглядуваного ринку. Один з них, репрезентований безпосередньо ринком платних послуг системи вищої освіти, відображає ринкові відносини між продавцями та споживачами освітніх послуг при регулюванні цих відносин державою. Другий є квазіринком, що представлений відносинами надання освітніх послуг за рахунок державного або місцевих бюджетів. Для населення ці послуги є безкоштовними. Обидва сектори тісно пов'язані і впливають один на одного.

Ключові слова: вища освіта, регіональна вища освіта, заклади вищої освіти, ринок освітніх послуг, аналіз галузевих ринків

LOMONOSOVA O.

Admiral Makarov National University of Shipbuilding, Kherson Branch

THE PECULIARITIES OF THE ANALYSIS OF THE REGIONAL MARKET FOR EDUCATIONAL SERVICES IN HIGHER EDUCATION IN UKRAINE AND ITS MAIN DIRECTIONS

The article describes the principal areas of the analysis of regional education services markets provided by higher education institutions. These areas are: analysis of regional higher education services market operators (competitors); analysis of actual market capacity; analysis of potential market capacity; analysis of the principal segments of the higher education services market; analysis of the market segment represented by college, technical, and vocational school graduates, who do not have higher education degree; market analysis according to the specialties and educational programs offered by higher education institutions. The article identifies the main common characteristics of the regional higher education services markets in Ukraine, which were formed in the same institutional and socio-economic conditions. The factors determining the differences within the considered regional markets are established. They should be taken into account in the analysis and interpreting its results. It is shown that the presence of two large sectors of the considered market should be taken into account in the analysis. One of them, represented by the market of paid services in higher education, reflects the market relations between sellers and consumers of educational services and these relations are managed by the state. The second one is a quasi-market represented by the provision of education services at the expense of state or local budgets. These services are free of charge. Both sectors are closely linked and influence each other.

Keywords: higher education, regional higher education, higher education institutions, education services market, analysis of industry markets

Постановка проблеми. До одного з найвагоміших чинників, що впливають на діяльність закладів вищої освіти, є особливості ринку освітніх послуг вищої освіти. Без урахування кон'юнктури цього ринку, визначення власного позиціонування на ньому, позиціонування та дій конкурентів, напрямків руху попиту та пропозиції освітніх послуг, уподобань споживачів, рівня і динаміки цін практично неможливо забезпечити не тільки розвиток, а й навіть виживання закладів вищої освіти. Це змушує останніх вдаватися до ретельного аналізу ринку освітніх послуг вищої освіти і у своїй діяльності все у більшому ступені спираючись на його результати, розроблювати стратегії розвитку, ліцензувати нові спеціальності, коригувати поточну діяльність, профорієнтаційну роботу тощо.

Для кращого розуміння сучасного стану, особливостей та тенденцій розвитку цього досить молодого ринку і забезпечення його практичного дослідження необхідно мати відповідний інструментарій. До інструментів вивчення ринку освітніх послуг, передусім, слід віднести аналіз даного ринку, його моніторинг, який надає інформацію для аналізу, прогнозування потреб у фахівцях з вищою освітою, яке є логічним продовженням аналізу, тощо.

Аналіз ринку в системі інструментів дослідження займає центральне місце. Це пояснюється тим, що, по-перше, аналіз, як правило, знаходиться всередині управлінського циклу, і по-друге, саме правильно здійснений аналіз та його висновки надають вирішальну інформацію для прийняття управлінських рішень.

Метою цієї статті є визначення особливостей регіональних ринків освітніх послуг вищої освіти та формування теоретичних положень і практичних рекомендацій із забезпечення їх аналізу.

З метою визначення підходів до аналізу регіональних ринків освітніх послуг вищої освіти слід визначити те загальне й особливе в системах регіональної вищої освіти, що має місце у пострадянській Україні. Виділені чинники, які зумовили визначені особливості. Крім того, будуть охарактеризовані два сектори розглядуваного ринку – державний, до якого прийнято відносити заклади вищої освіти державної та комунальної власності, і приватний. Буде показаний зв'язок між ними і вплив, який вони здійснюють один на одного.

Важливим уявляється правильний вибір основних напрямів аналізу регіональних ринків освітніх послуг вищої освіти. Кожний напрям аналізу може розглядатися як окреме дослідження, що має свої самостійні цілі, предмет і завдання. Але найкраще, цільне уявлення про стан ринку, його особливості та тенденції розвитку дає аналіз, який включає усі напрями. Ці напрями тісно пов'язані між собою, доповнюють і пояснюють один одного, забезпечуючи тим самим комплексний аналіз ринку.

Д. Аакер відзначав, що характер і зміст аналізу ринку залежать від конкретної ситуації на ньому [1, с. 122]. Дійсно, увага, яка має приділятися тому чи іншому напрямку аналізу, глибина дослідження, точність отриманих результатів багато в чому визначаються специфікою ринку, його зрілістю, тенденціями розвитку, можливостями практичного сегментування ринку, визначення мотивації клієнтів тощо.

На наш погляд, при аналізі регіонального ринку освітніх послуг вищої освіти, в першу чергу, необхідно зосередитися на таких напрямках: аналіз операторів ринку освітніх послуг регіональної вищої освіти (конкурентів); аналіз фактичної місткості ринку; аналіз потенційної місткості ринку; аналіз основних сегментів ринку освітніх послуг вищої освіти (до них слід віднести надання послуг з навчання студентів за денною, заочною, дуальною та денно-заочною формами навчання та онлайн-освітою); аналіз сегменту ринку, представленому випускниками коледжів, технікумів та училищ, які не мають вищої освіти; аналіз ринку за пропонованими закладами вищої освіти спеціальностями й освітніми програмами.

Наші пропозиції щодо визначення напрямів аналізу не в останню чергу зумовлені наявністю тієї чи іншої статистичної інформації, необхідної для аналізу. В подальшому аналіз повинний бути розвиненим та поглибленим з урахуванням можливостей отримання додаткової інформації, яку може забезпечити спеціально організований моніторинг регіональної вищої освіти.

Методологічним підґрунтям дослідження слугує діалектичний метод, який розглядає економічні явища та процеси в їх нерозривному взаємозв'язку, взаємозумовленості та постійному розвитку з урахуванням переходу кількісних змін у якісні. Крім того, застосовані системний підхід, конкретно-історичний метод, економіко-статистичні методи, методи та прийоми графічних зображень, якісного і кількісного аналізу, порівняння та ін. Статистична обробка інформації здійснювалася засобами прикладних програмних продуктів MS Office Excel.

Інформаційно-емпіричну базу дослідження становлять законодавчі та нормативно-правові акти, що стосуються вищої освіти, статистична інформація Державної служби статистики України, наукові публікації за темою дослідження.

Дослідження виконане на прикладі Херсонської області, яка розташована на півдні України. Це пояснюється тим, що система вищої освіти Херсонщини є типовим представником регіональної вищої освіти України. Її показники протягом двох останніх десятиліть знаходилися на рівні середніх по Україні, а в деякі роки опускалися набагато нижче середніх. Вищій освіті Херсонської області притаманні усі вади і проблеми, які мають регіональні системи вищої освіти України. Це робить її показовою і перспективною з точки зору проведення подальших досліджень і підготовки пропозицій, що можуть бути впровадженими і в інших областях. При цьому аналіз охоплює довготривалий період. Це дає змогу більш повно визначити зміни, що відбулися, та визначити основні чинники, які призвели до трансформацій. Зрозуміло, що при проведенні аналізу самими закладами вищої освіти термін, протягом якого вивчатиметься динаміка показників, буде охоплювати, як правило, лише декілька останніх років.

Аналіз останніх досліджень і публікацій. Проблеми дослідження ринку освітніх послуг вищої освіти не є новими. Безліч наукових праць присвячені дослідженню найрізноманітніших питань і аспектів ринку освітніх послуг, що надаються університетами та коледжами. Зокрема, проблеми утворення та функціонування глобальних та національних ринків розглядаються в роботах С. Маргінсон [2], Г. Вільямс [3], І. Комленович и С. Робертсон [4] тощо. Питання конкуренції на ринках освітніх послуг, що надаються вищою освітою, присвячені наукові праці С. Маргінсон [5], Лєко-Шимич и Штимац [6] тощо. Різні аспекти маркетингових досліджень в сфері вищої освіти розглядаються А. Филип [7], Казановес и Кюстер [8] і т. д.

Проблеми ринку освітніх послуг системи вищої освіти в українській сучасній економічній літературі також представлені досить широко. В них достатньо детально відображені тенденції розвитку ринку освітніх послуг вищої освіти пострадянської України. Досить велику увагу приділили статистичному аналізу розвитку ринку освітніх послуг України, головним чином – динаміці його основних кількісних показників М. Ю. Авксентьев [9], А. В. Горбань і В. О. Шевчук [10], О. А. Карпок [11], А. О. Малюкіна [12], С. В. Мілевський [13], О. В. Черниш [14] та ін.

Ринки освітніх послуг систем вищої освіти окремих регіонів України досліджувалися набагато рідше (див, наприклад, І. О. Жарська [15], О. Тоцька [16], О. О. Хандій [17], А. Р. Шендер [18], Л. М. Юрчук [19] тощо). Окремі проблеми та питання регіонального ринку Херсонської області розглядалися

у працях А. В. Ломоносова та О. Е. Ломоносової [20; 21; 22; 23]. Але ці та інші дослідження не можна вважати комплексними. Вони є або фрагментарними, або мають локальний характер. У зв'язку з цим і виникає необхідність створення методичних рекомендацій з проведення аналізу регіональних ринків і перш за все – визначення напрямів цього аналізу.

Результати. Загальне і особливе в системах регіональної вищої освіти у пострадянській Україні. Регіональні ринки освітніх послуг вищої освіти мають багато спільного, оскільки формувалися в однакових умовах як невід'ємні складові загального ринку України. Для вітчизняної системи вищої освіти протягом тривалого періоду характерні жорстке державне регулювання і практична відсутність автономії закладів вищої освіти. Це стосується і періоду формування ринку освітніх послуг в Україні. Лише у 2014 році новим законом України «Про вищу освіту» була проголошена досить широка академічна автономія. Але при цьому організаційна, а особливо – фінансова автономія є обмеженою.

Крім того, регіональні заклади вищої освіти тривалий час функціонували в приблизно однакових інституційних та соціально-економічних умовах. Усі вони виконували вимоги законів України, акти Кабінету Міністрів України, накази Міністерства освіти і науки. До 2014 року підготовка фахівців ними здійснювалася за суворо регламентованими переліками спеціальностей. Практично усі заклади вищої освіти однаково скористалися змінами демографічної ситуації у 1995-2007 роках, коли в Україні спостерігалось значне збільшення кількості студентів. Потім, внаслідок демографічної кризи і наступного різкого падіння контингенту студентів, яке відбувається, починаючи з 2008 року, у закладів вищої освіти виникли суттєві труднощі. Усі майже в однаковому ступені відчували і продовжують відчувати суттєві проблеми, зумовлені хронічним недофінансуванням державних закладів вищої освіти протягом декількох десятиріч. Все це надало регіональним ринкам освітніх послуг вищої освіти загальних рис.

Ще однією загальною рисою, що притаманна регіональним ринкам України і яку слід відзначити особливо, оскільки вона має надзвичайно велике значення, є те, що на відміну від інших послуг, для отримання освітніх послуг вищої освіти споживачі обов'язково мають виконати певні попередні умови. Для того, щоб отримувати освітні послуги, недостатньо мати бажання та кошти на їх оплату.

Для вступу на навчання за державні кошти і за кошти фізичних та юридичних осіб необхідно підтвердити певний рівень підготовки, яка підтверджується результатами тестування згідно з вимогами зовнішнього незалежного оцінювання. Це тестування проводиться на державному рівні одночасно для всіх абітурієнтів. За його результатами видаються відповідні сертифікати. Лише в такому випадку абітурієнти здобувають можливість навчатися у закладах вищої освіти. Ще раз підкреслимо, що це стосується і абітурієнтів, які претендують на місця державного замовлення, і тих, хто передбачає або змушений навчатися на платній основі.

Разом з тим, сучасні регіональні ринки освітніх послуг мають суттєві відмінності, які зумовлені дією декількох чинників, зокрема:

- історичними особливостями формування та розвитку системи регіональної вищої освіти та стартовими умовами її входження в ринок;
- особливістю структури регіональної економіки, яка зумовлює відповідний спектр спеціальностей в закладах вищої освіти;
- ступенем розвитку та станом економіки, що формують попит на робочу силу, у тому числі і на фахівців вищої кваліфікації;
- розвиненістю ринку праці та його взаємодією з ринком освітніх послуг вищої освіти, що дає змогу своєчасно реагувати на нові потреби регіональної економіки;
- чисельністю та щільністю населення;
- рівнем добробуту населення, від якого залежить платоспроможний попит на платні освітні послуги закладів вищої освіти;
- віддаленістю регіону від великих міст, а також від великих науково-культурних центрів України, таких як Київ, Харків, Дніпропетровськ, Львів, Одеса;
- відсутністю підготовки фахівців з вищою освітою за певним числом спеціальностей (ринки освітніх послуг вищої освіти великих науково-культурних центрів забезпечують отримання освітніх послуг практично за усіма спеціальностями);
- культурними традиціями тощо.

Сектори ринку платних послуг вищої освіти

При дослідженні ринку освітніх послуг слід враховувати важливий момент. Він полягає в тому, що вища освіта має два сектори – державний, до якого прийнято відносити заклади вищої освіти державної та комунальної власності, і приватний. Заклади вищої освіти обох секторів виходять зі своїми пропозиціями на ринок освітніх послуг вищої освіти. Але у цей час їх позиції нерівноцінні. Переважна більшість абітурієнтів, як правило, намагаються поступати у державні ЗВО, щоб навчатися за державний кошт, отримуючи до того ж стипендію. При цьому необхідно враховувати, що для освітніх послуг характерна наявність альтернативного попиту, що допускає взаємозамінність послуг, а також імпульсного попиту під впливом випадкових обставин. І лише у випадку незарахування на місця державного замовлення, частина абітурієнтів, що мають бажання та в змозі оплатити своє навчання, приймають рішення про навчання за

рахунок фізичних осіб. При цьому, вони, як правило, зараховуються до того ж закладу вищої освіти, до якого вони поступали. Це пояснюється їх первинною орієнтацією на певний заклад вищої освіти та спеціальність, розповсюдженою і небезпідставною громадською думкою про недостатню якість підготовки у приватних навчальних закладах, а також тим, що роботодавці у більшості випадків все ж таки надають перевагу випускникам саме державних університетів та академій.

Таким чином, і приватні, і державні заклади вищої освіти, які формують пропозицію на ринку освітніх послуг вищої освіти, в значній мірі залежать від державного замовлення, яке забезпечується в першу чергу. Тобто попит на платні освітні послуги остаточно формується після закінчення зарахування абітурієнтів на місця державного замовлення. Він залежить від обсягів державного замовлення за кожною спеціальністю у даному році, наявністю у приватних ЗВО спеціальностей та освітніх програм, на яких зупинили свій вибір абітурієнти, платоспроможності тієї їх частини, які не були зараховані у державні заклади вищої освіти для навчання за державний кошт.

На наш погляд, це є ще одним аргументом на користь того, щоб підходити до ринку освітніх послуг вищої освіти як до квазіринку. Але, на наш погляд, весь ринок освітніх послуг не слід вважати квазіринком. Доцільніше його розглядати як змішаний ринок, який складається з двох секторів – з ринку платних освітніх послуг і квазіринку.

Ринок платних послуг охоплює ринкові відносини між продавцями та споживачами освітніх послуг при регулюванні цих відносин державою. Він розповсюджується на весь недержавний сектор вищої освіти та державний сектор в тій його частині, яка пов'язана з наданням платних освітніх послуг за кошти фізичних та юридичних осіб. Квазіринок представлений відносинами надання освітніх послуг за рахунок державного або місцевих бюджетів. Це відносини між продавцями (державними закладами вищої освіти), споживачами освітніх послуг (студентами) та держави, яка забезпечує утримання державних закладів вищої освіти (видатки тепло-, електро- та водопостачання, оплата інших послуг, видатки на відрядження, капітальні видатки тощо) та фінансує навчання студентів (споживачів).

За своєю економічною сутністю ці ринки є різними. Але обидва ринки тісно пов'язані між собою. Вони знаходяться у взаємній залежності один від одного і безперервно взаємодіють. Зміни одного зумовлюють неминучий вплив на інший. Тому їх доцільно розглядати в сукупності у нерозривному зв'язку та взаємодії як два сектори загального ринку освітніх послуг.

Оператори ринку освітніх послуг регіональної вищої освіти

Про ринок освітніх послуг зазвичай судять, перш за все, виходячи з кількості закладів вищої освіти, які надають освітні послуги, а також на підставі чисельності студентів та абітурієнтів і обсягу реалізованих послуг на даному ринку. Дослідження регіонального ринку освітніх послуг вищої освіти доцільно розпочинати з визначення усіх операторів ринку. Він має здійснюватися в двох напрямках. По-перше, слід розглядати усі, без виключення, заклади вищої освіти регіону, які надають освітні послуги виходячи на змішаний ринок освітніх послуг, виокремлюючи ті, що працюють на ринку платних освітніх послуг і квазіринку. Це пов'язано з тим, що, як вже зазначалося, в освіті досить розповсюдженим є альтернативний, а також імпульсний попит.

Як приклад, наведена інформація (див. табл. 1) про операторів ринку освітніх послуг Херсонської області. Розглядати слід і заклади вищої освіти регіону, що надають освітні послуги в сфері вищої освіти (університети, академії та інститути), і навчальні заклади, що відносяться до I та II рівнів акредитації (коледжі, технікуми й училища), які готують молодших спеціалістів. Останні не відносяться до операторів ринку освітніх послуг системи вищої освіти, але, як буде показано нижче, мають важливе значення для формування споживчого попиту на цьому ринку.

Другим напрямком дослідження є аналіз ринку освітніх послуг вищої освіти за спеціальностями та освітніми програмами, за якими регіональні заклади вищої освіти регіону здійснює підготовку фахівців. Особлива увага повинна приділятися тим спеціальностям, ліцензію за якими мають два і більше закладів вищої освіти.

Аналіз фактичної місткості ринку.

Найбільш загальна характеристика ринку освітніх послуг вищої освіти може бути дана за допомогою його фактичного розміру, який також називають фактичною місткістю ринку [24, с. 101; 25, с. 38] або реальною [26, с. 81; 54] місткістю ринку. Вона може вимірюватися і в натуральному, і у грошовому вимірі.

На відміну від сфери матеріального виробництва застосування натурального вимірника при визначенні фактичного розміру ринку освітніх послуг (його реальної місткості) уявляється більш доцільним. Це дає змогу нівелювати вплив цінового чинника на результат і спрощує аналіз динаміки розглядуваних показників. Необхідно також брати до уваги те, що натуральні показники найточніше відображають ситуацію на змішаному ринку послуг вищої освіти, куди виходять майбутні студенти, які навчатимуться і за кошти державного бюджету, і за кошти фізичних та юридичних осіб.

Суттєвою особливістю платних послуг в освіті є велика тривалість циклу їх надання та отримання. Наприклад, при здобутті ступеня бакалавра вона становить чотири роки, а ступеня магістра – рік і чотири місяці або півтора року. У зв'язку з цим, задоволення попиту населення на послуги вищої освіти доцільно вимірювати трьома показниками:

- чисельністю осіб, зарахованих на навчання;
- кількістю студентів, які здобувають вищу освіту;
- числом випускників закладів вищої освіти.

Така висхідна градація, відображаючи поступові зміни якісних властивостей людського інтелектуального капіталу осіб, що навчаються, характеризує ступінь попиту населення на послуги вищої освіти. Так, вступ до закладу вищої освіти означає, що споживач отримав бажаний доступ до послуги, навчання – що споживач продовжує отримувати послугу, а успішне закінчення і одержання диплому – що він вже отримав послугу.

Таблиця 1

**Оператори ринку освітніх послуг вищої освіти та навчальні заклади,
які формують споживчий попит, на початок 2019 року**

Тип навчального закладу	М. Херсон		Міста Херсонської області без м. Херсона		Херсонська область в цілому			Разом
	Державна та комунальна власність	Приватна власність	Державна та комунальна власність	Приватна власність	Державна та комунальна власність	Приватна власність		
Заклади вищої освіти, у тому числі	5	3	-	2	5	5	10	
1. Університети	3	1	-	-	3	1	4	
2. Академії	2	-	-	-	2	-	2	
3. Інститути	-	2	-	2	-	4	4	
Навчальні заклади, які готують молодших спеціалістів, у тому числі	6	4	5	-	11	4	15	
1. Коледжі	2	4	3	-	5	4	9	
2. Технікуми	1	-	1	-	2	-	2	
3. Училища	3	-	1	-	4	-	4	
Відокремлені структурні підрозділи, у тому числі	3	1	4	1	7	2	9	
1. Готують фахівців з вищою освітою	2	1	1	1	3	2	5	
2. Готують молодших спеціалістів	1	-	3	-	4	-	4	
Усього	14	8	9	3	23	11	34	

Джерело: складено автором за матеріалами управління освіти і науки Херсонської обласної адміністрації

Задоволений попит населення на послуги вищої освіти, передусім, характеризує чисельність випускників університетів, академій й інститутів, що здобули вищу освіту. Але для закладів вищої освіти – це вже пройдений етап. Набагато більше значення для них має кількість осіб, зарахованих на навчання, та контингент студентів. Саме ці показники для ЗВО є визначальними для усієї їх діяльності. Від них залежить обсяг навчального навантаження, кількість штатних посад науково-педагогічних працівників, фінансова стійкість не тільки у поточному році, але і в майбутньому. Багато в чому ці показники впливають на імідж закладу вищої освіти, формують його привабливість і тим самим сприяють створенню своєрідного престижного попиту на отримання освітніх послуг саме в даному університеті, академії чи інституті. Тому заклади вищої освіти цікавить не число випускників, хоча і воно має велике значення, у тому числі – для підвищення престижності, а зайнята частка ринку та перспективи його подальшого освоєння.

Фактичний стан ринку освітніх послуг вищої освіти Херсонської області протягом 1995-2018 років характеризують рис. 1 і рис. 2. Наведена інформація може використовуватися як вихідна для моделювання і прогнозування регіонального ринку освітніх послуг вищої освіти. Певною мірою вона також показує готовність регіональних закладів вищої освіти до можливого введення нового порядку фінансування вищої освіти України.

Аналіз потенційної місткості ринку

У порівнянні з аналізом фактичної місткості ринку освітніх послуг вищої освіти більш велике значення для ЗВО мають дослідження його потенційної місткості. Щодо її сутності існують різні думки. На наш погляд, потенційна місткість ринку стосовно ринку освітніх послуг являє собою максимально можливий обсяг послуг, які можуть бути наданими у розглядуваному періоді, за умов, що усі потенційні споживачі орієнтовані на максимальний рівень споживання. Зрозуміло, що на практиці визначення як кількості потенційних споживачів, так і величини максимального рівня споживання є досить проблемним. В літературі зустрічається велика кількість різноманітних пропозицій з даного питання. При цьому під потенційними розуміються покупці, які імовірно бажають і мають змогу отримати послугу, оплативши її.

Потенційній місткості відповідає потенційний ринок послуг вищої освіти, який включає в себе такі сегменти споживачів:

- випускники регіональних шкіл цього року, що отримали сертифікати ЗНО;
- випускники регіональних шкіл минулих років, які отримали або мали сертифікати ЗНО, які відповідають умовам прийому до ЗВО у поточному році;

- випускники регіональних коледжів, технікумів та училищ, які отримали сертифікати ЗНО;
- випускники регіональних коледжів, технікумів та училищ, які отримали дипломи молодших спеціалістів і поступають до ЗНО для навчання зі скороченим терміном;
- особи, що здобувають другу вищу освіту;
- випускники шкіл (цього та минулих років), що приїхали з інших регіонів України і мають сертифікати ЗНО, які дають їм право на зарахування до ЗВО;
- іноземці.

Разом з тим, слід враховувати, що регіональний потенційний ринок обмежується сумою ліцензованих обсягів підготовки фахівців усіх операторів даного ринку.



Рис. 1. Прийом студентів до університетів, академій та інститутів Херсонської області у 1995-2018 роках за джерелами фінансування (кількість споживачів, які отримали доступ до платних освітніх послуг)

Джерело: побудовано автором за даними Державної служби статистики України

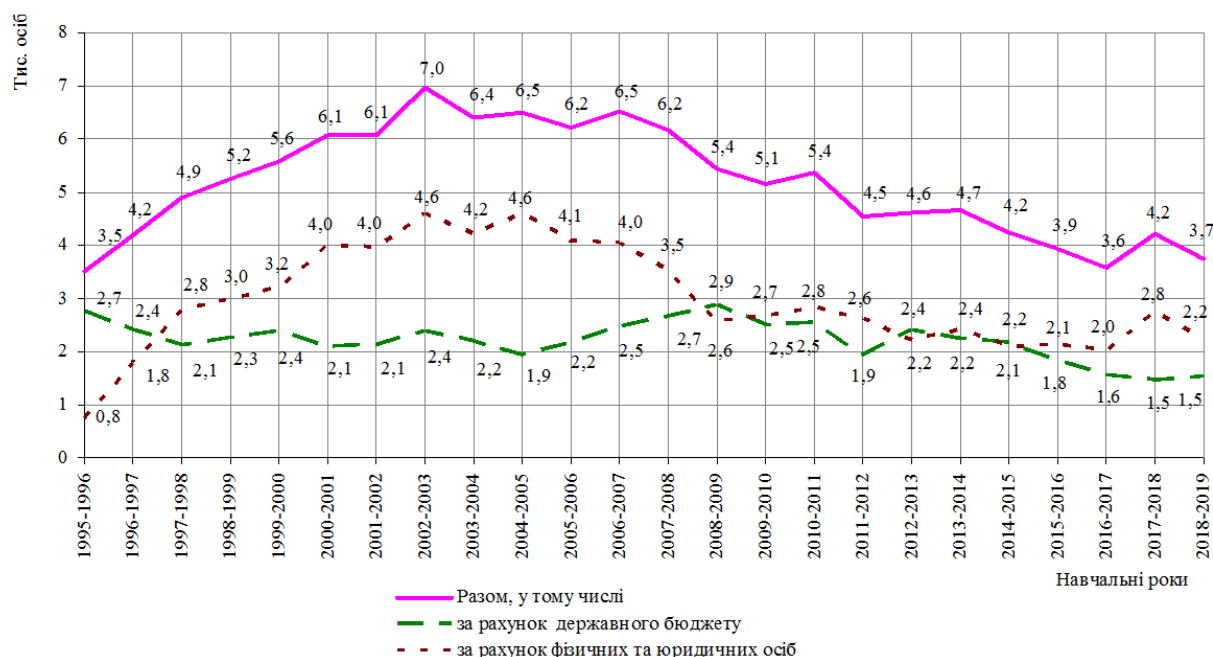

Рис. 2. Чисельність студентів університетів, академій та інститутів Херсонської області у 1995-2018 роках за джерелами фінансування (кількість споживачів, які отримували платні освітні послуги закладів вищої освіти Херсонщини у кожному навчальному році)

Джерело: побудовано автором за даними Державної служби статистики України

Аналіз основних сегментів ринку освітніх послуг вищої освіти

З метою поглиблення уявлення про фактичний регіональний ринок освітніх послуг вищої освіти аналіз числа споживачів, які отримали доступ до освітніх послуг вищої освіти Херсонщини та кількості тих, що вже отримують їх, доцільно продовжити у напрямку диференціації цих груп споживачів. Важливим питанням є виокремлення у фактичному ринку сегментів денної, заочної та дуальної освіти, онлайн-освіти тощо. Треба відзначити, що виділення таких сегментів ринку у цей час зустрічається достатньо рідко. Разом з тим, різні форми навчання приваблюють різні групи споживачів залежно від того, працюють вони або ні, як відносяться до різниці в оплаті за навчання, чи влаштовують їх полегшені програми і т. д. На рис. 3 і 4 показаний прийом студентів до університетів, академій та інститутів Херсонської області у 1995-2018 роках, а також контингент студентів у ЗВО у цьому ж періоді за формами навчання. Графіки побудовані за даними про вступ студентів на навчання за денною та заочною формами та за інформацією про контингент ЗВО, оскільки навчання за цими формами здійснюється протягом багатьох років. Причому до останнього часу це були практично єдино можливі форми навчання.

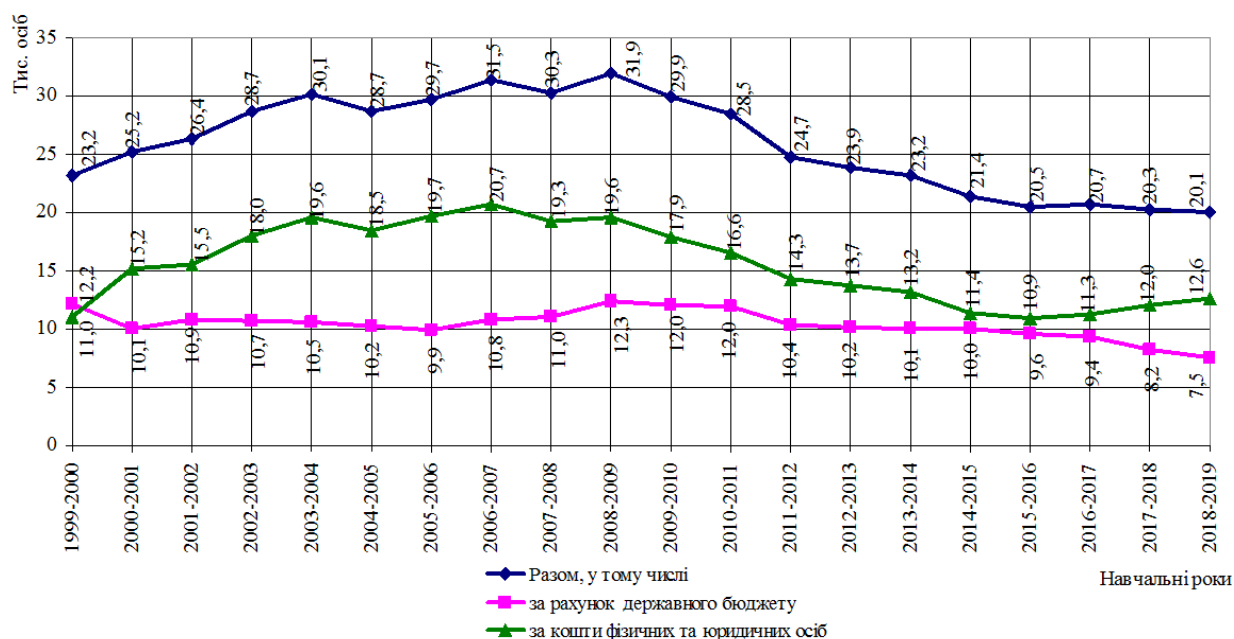

Рис. 3. Прийом студентів до університетів, академій та інститутів Херсонської області у 1995-2018 роках
Джерело: побудовано автором за даними Державної служби статистики України



Рис. 4. Чисельність студентів університетів, академій та інститутів Херсонської області у 1995-2018 роках
Джерело: побудовано автором за даними Державної служби статистики України

Аналіз сегментів ринку згідно з формами навчання набуває все більше практичне значення у зв'язку з появою дуальної та денно-заочної освіти, онлайн-освіти, які отримують все більше розповсюдження. Виявлення тенденцій у змінах відповідних сегментів ринку освітніх послуг вищої освіти та прогнозування їх подальшого розвитку дає змогу ЗВО своєчасно реагувати на кон'юнктурні зміни ринку.

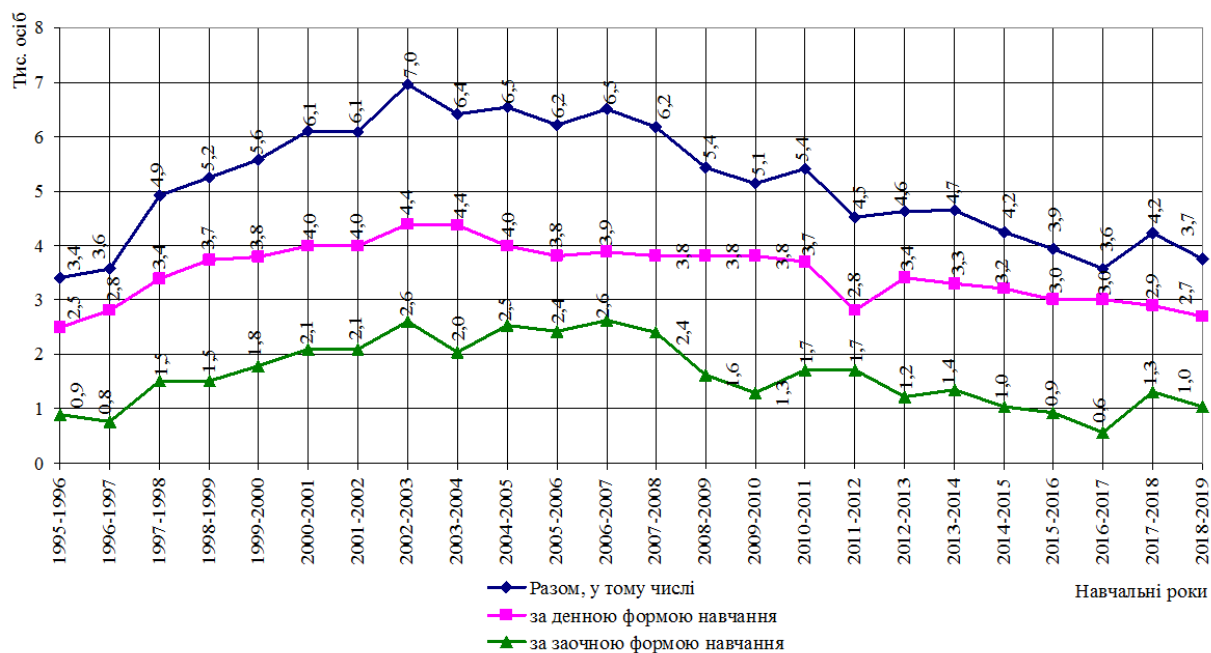
Аналіз сегменту ринку, представленому випускниками коледжів, технікумів та училищ, які не мають вищої освіти.

Переважає більшість публікацій з питань дослідження ринку освітніх послуг вищої освіти має прикладний характер. Дослідження пов'язані, головним чином, з аналізом і прогнозуванням розвитку ринку послуг вищої освіти України та її регіональних ринків.

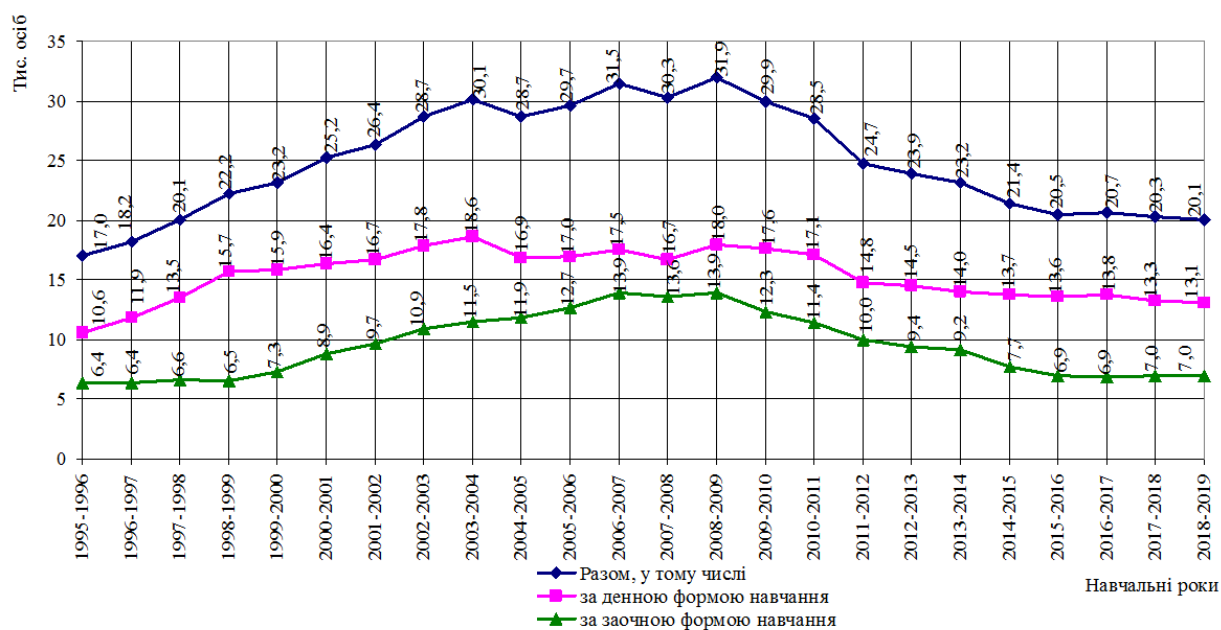
Разом з тим, на нашу думку, необхідно окремо зупинитися на сегментах ринку, що представлені випускниками регіональних коледжів, технікумів та училищ, які, отримали сертифікати зовнішнього незалежного оцінювання, та які не мають їх, а поступають до закладів вищої освіти для навчання зі скороченим терміном. Дана категорія абітурієнтів в останній час займає досить велику частку серед зарахованих на перший курс. Так, за нашими підрахунками у Херсонській області у 2017 році питома вага випускників коледжів, технікумів та училищ становила 30,1 %, а у 2018 році – 27,3 % від загальної кількості студентів, зарахованих на I курс. Внаслідок цього зростає і їх частка в загальному контингенті студентів ЗНО.

Певна специфіка таких студентів зумовлює необхідність коригування «звичайного» навчального процесу, який відбувається при роботі з випускниками загальноосвітніх шкіл. Тому прогнозування кількості випускників коледжів, технікумів та училищ, які вступатимуть до ЗВО, має значення не тільки для розрахунку потенційної місткості ринку і визначення можливостей ЗВО. Воно також вимагає специфічних методів профорієнтаційної роботи та навчання. Це ставить завдання розробки відповідних форм і методів роботи в ЗВО, які орієнтуються на даний сегмент ринку. Разом з тим, питанням прогнозування цього сегменту в літературі не приділяється належна увага.

Для визначення ролі, яку мають коледжі, технікуми та училища для ринку освітніх послуг вищої освіти, перш за все, необхідно здійснювати аналіз динаміки студентів, які були зараховані на I курс.

Слід зазначити, що до 2014 року ці навчальні заклади разом з університетами, академіями та інститутами вважалися вищими. З 2014 року згідно зі статтею 28 Закону України «Про вищу освіту» до закладів вищої освіти відносяться університети, академії, інститути та коледжі. Причому згідно з цією ж статтею для того, щоб навчальні заклади відповідали статусу коледжу, ліцензований обсяг підготовки здобувачів вищої освіти ступеня бакалавра та/або молодшого бакалавра в них має становити не менше 30 % загального ліцензованого обсягу. Такі зміни в типах навчальних закладах, що відносяться до вищих, дещо утруднюють аналіз довготривалої динаміки частини показників, але не є принциповими та важкопереборними.

На рис. 5 показана динаміка зарахування в коледжі, технікуми та училища, а також в університети, академії й інститути Херсонської області у 1991-2018 роках. При аналізі, слід мати на увазі, що тут представлені два різні ринки і сегменти споживачів. Перший включає в себе в основному школярів, які ще не здобули повну загальну середню освіту і зараховані до коледжів, технікумів та училищ. До другого відносяться ті, які мають підстави претендувати на вступ до університетів, академій та інститутів. Одночасний розгляд зарахованих до усіх розглядуваних типів навчальних закладів дає можливість отримати уявлення про уподобання молоді і надає інформацію для прогнозування розвитку обох ринків.

Більшу інформацію для аналізу та визначення напрямків практичної довготривалої роботи, спрямованої на формування майбутнього контингенту студентів університетів, академій та інститутів, надає динаміка контингенту коледжів технікумів та училищ (рис. 6).

Сегментація та аналіз ринку за спеціальностями й освітніми програмами, за якими здійснюється підготовка фахівців

Важливим напрямом дослідження регіонального ринку освітніх послуг вищої освіти є його сегментація та аналіз за спеціальностями й освітніми програмами, за якими здійснюється підготовка. Для підвищення ефективності діяльності ЗВО і підготовки спеціалістів, реально потрібних Херсонської області, необхідно здійснювати прогнозування довго-, середньо- і короткотермінових потреб регіону у фахівцях з вищою освітою. Прогнози повинні визначати, фахівці за якими спеціальностями та освітніми програмами будуть необхідні через певний час, рівні вищої освіти за кожною з них і орієнтовну кількість фахівців за кожною спеціальністю та освітньою програмою. Ці прогнози повинні здійснюватися у рамках безперервного регіонального маркетингового моніторингу.

Встановлення спеціальностей, фахівці з яких будуть потрібні підприємствам та організаціям регіону через декілька років, в умовах невизначеності є дуже складним завданням. Тому доцільним, на нашу думку, є підсилення фундаментальної підготовки при одночасному розвитку спеціалізації. Фундаментальна підготовка здійснюється у перші роки навчання, коли ще не дуже зрозуміло, а скоріше – зовсім не зрозуміло, де саме і тим більше, на якій посаді будуть працювати майбутні фахівці. Заклавши міцну основу освіти, фундаментальна підготовка разом зі здатністю до самоосвіти надасть змогу випускникам швидко нарощувати знання в майбутньому, легко адаптуватися до нових потреб ринку праці, при необхідності –

перекваліфікуватися. Взагалі фундаменталізація сприятиме реалізації сучасного принципу освіти «навчання - протягом усього життя».



Рис. 5. Кількість осіб, уперше прийнятих на навчання до університетів, академій та інститутів, а також коледжів, технікумів та училищ Херсонської області у 1990-2018 роках

Джерело: побудовано автором за даними Державної служби статистики України

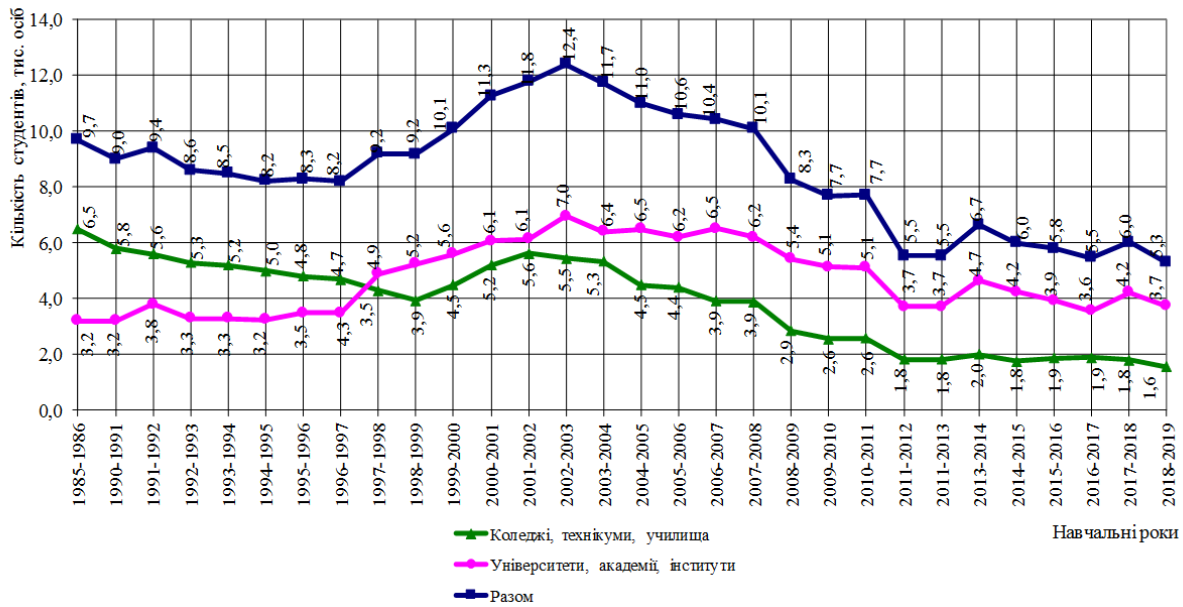

Рис. 6. Чисельність студентів університетів, академій та інститутів, а також коледжів, технікумів та училищ Херсонської області в період з 1990-1991 по 2018-2019 навчальний рік

Джерело: побудовано автором за даними Державної служби статистики України

Висновки. Становлення ринкових відносин в Україні призвели до появи регіональних ринків освітніх послуг, які надаютьсякладами вищої освіти. Ці ринки, які формувалися і функціонували протягом тридцяти років в приблизно однакових інституційних та соціально-економічних умовах, мають загальне походження, їм притаманно багато спільних рис. Разом з тим, особливості структури регіональної економіки, ступінь її розвитку, зрілість та стан регіональних ринків праці, чисельність і щільність населення, його платоспроможний попит та інші чинники зумовлюють суттєві відмінності регіональних ринків.

Регіональний ринок освітніх послуг вищої освіти пропонується вважати змішаним, який складається з двох частин – ринку платних освітніх послуг і квазіринку. Ринок платних послуг, представлений

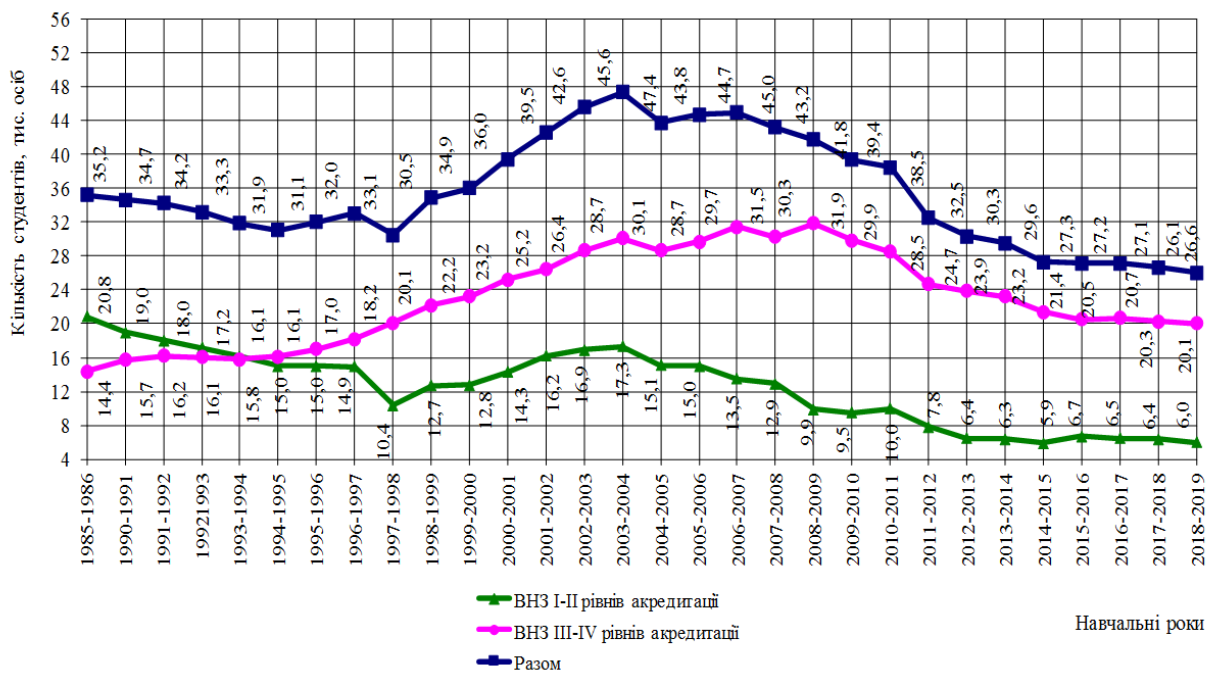
недержавним сектором вищої освіти та державним сектором в тій його частині, яка пов'язана з наданням платних освітніх послуг. Він охоплює ринкові відносини між продавцями та споживачами освітніх послуг при регулюванні цих відносин державою. Квазіринки представлені відносинами надання освітніх послуг населенню безкоштовно, оскільки навчання фінансують державний або місцеві бюджети.

Для своєчасного забезпечення регіональних закладів вищої освіти надійною інформацією про кон'юнктуру, попит, пропозицію на ринку освітніх послуг вищої освіти, стан та тенденції розвитку цього ринку необхідно здійснювати аналіз даного ринку. Оскільки у цей час пропозиції щодо змісту та напрямів відсутні, актуальним є їх визначення.

На нашу думку, основними напрямками аналізу регіонального ринку освітніх послуг вищої освіти є аналіз операторів ринку освітніх послуг регіональної вищої освіти (конкурентів), аналіз фактичної місткості ринку, аналіз потенційної місткості ринку, аналіз основних сегментів ринку освітніх послуг вищої освіти, до яких відносяться сегменти ринку з надання освітніх послуг за денною, заочною, дуальною, та денно-заочною формами, аналіз сегментів ринку, представленому випускниками коледжів, технікумів та училищ, що не мають вищої освіти, аналіз ринку за спеціальностями й освітніми програмами, за якими здійснюється підготовка фахівців.

Здійснення аналізу розглядуваних регіональних ринків за пропонованими напрямками є першим етапом проведення аналізу. Подальший розвиток аналізу може здійснюватися у напрямку вивчення кон'юнктури ринку та його подальшої сегментації, визначення уподобань споживачів та особливостей споживчої поведінки, виявлення руху попиту і пропозиції, аналізу рівня та динаміки цін і цінової політики закладів вищої освіти тощо.

Література

1. Аакер Д. Стратегическое рыночное управление. 7-е изд. / Пер. с англ. под ред. С. Г. Божук. – СПб. : Питер, 2007. – 496 с.
2. Marginson S. Dynamics of National and Global Competition in Higher Education. – 2006. – № 52, – Pp. 1-39.
3. Williams G. The Higher Education Market in the United Kingdom. Reencuentro. – 2010. – 58, agosto. – Pp. 24-42.
4. Komljenovic J., & Robertson S. L. The dynamics of «marketmaking» in higher education. Journal of Education Policy, – 2016. – № 31 (5). – Pp. 622-636.
5. Marginson S. Competition and Markets in Higher Education: a 'glonacal' analysis. Policy Futures in Education, – 2004). – Volume 2, – Number 2, Pp. 175-244.
6. Leko-Šimić M & Štimac H. Competitiveness in higher education: A need for marketing orientation and service quality. Economics and Sociology. – 2012. – № 5. – Pp. 23- 34.
7. Filip A. A global analysis of the educational market environment. Procedia – Social and Behavioral Sciences. – 2012. – 46. – Pp. 1552-1556.
8. Casanoves J. & Küster I. Evolution of marketing in higher education: Educational brand capital. Esic Market. – 2017. – 48 (1). – Pp. 103 – 127.
9. Авксентьев М. Ю. Анализ рынка образовательных услуг в Украине / М. Ю. Авксентьев // Формування ринкових відносин в Україні. – 2014. – № 12. – С. 103-110
10. Горбань А. В., Шевчук В. О. Анализ рынка высшей образования в Украине за 2000-2013 годы / В. О. Шевчук, А. В. Горбань // Science and Education a New Dimension: Humanities and Social Science. – Budapest, 2013. – Vol. 6. – P. 98 – 103.
11. Карпюк О. А. Анализ та оцінка рівня розвитку ринку освітніх послуг в Україні / О. А. Карпюк // Вісник ЖДТУ : Економічні науки. – 2009. – № 3 (49), – С. 74-78.
12. Малюкіна А. О. Анализ рынка образовательных услуг в Украине / А. О. Малюкіна // Глобальні та національні проблеми економіки. – 2014. – Випуск 2. – С. 617-620 [Електронний ресурс]. – Режим доступу : <http://global-national.in.ua/archive/2-2014/125.pdf>.
13. Мілевський С. В. Анализ рынка образовательных услуг в Украине / С. В. Мілевський // Науковий вісник Херсонського державного університету, – 2014). – Вип. 8 (3), – С. 34-39.
14. Черниш О. В. Анализ современных тенденций развития рынка образовательных услуг в Украине / О. В. Черниш // Вісник Київського національного університету технологій та дизайну. Спецвипуск : Ефективність організаційно-економічного механізму інноваційного розвитку вищої освіти України. – 2016. – С. 114-121.
15. Жарська І. О., Неткова В. М. Сучасний стан і тенденції ринку освітніх послуг в Україні: статистичні оцінки / І. О. Жарська, В. М. Неткова // Статистика України. – 2014. – № 2. – С. 45-51.
16. Тоцька О. Анализ кон'юнктури ринку освітніх послуг міста Луцька з підготовки бакалаврів для сфери бізнесу. Стан та перспективи інноваційно-інвестиційного розвитку міста Луцька : зб. наук. пр. за матеріалами наук.-практ. конф. Луцьк, 2012. С. 36-41.
17. Хандій О. О. Дослідження особливостей ринку освітніх послуг вищих навчальних закладів / О. О. Хандій // Економіка та держава. – 2015. – № 4. – С. 44-47.
18. Шендер А. Р. Оцінювання регіональних ринків освітніх послуг у сфері вищої освіти в умовах активного впливу зовнішнього середовища / А. Р. Шендер Регіональна економіка. – 2013. – № 3. С. 199-210.
19. Юрчук Л. М. Механізм формування регіонального ринку освітніх послуг. Публічне адміністрування: теорія та практика / Л. М. Юрчук. – 2011. – Вип. 1 (5) [Електронний ресурс]. – Режим доступу : [www.dridu.dp.ua/zbirnik/2011-01\(5\)/11ylmrop.pdf](http://www.dridu.dp.ua/zbirnik/2011-01(5)/11ylmrop.pdf).
20. Ломоносов А. В., Савченко (Ломоносова) О. Е. Тенденції розвитку регіональної технічної освіти та їх вплив на менеджмент у вищих навчальних закладах / А. В. Ломоносов, О. Е. Савченко (Ломоносова) // Вестник Херсонского государственного технического университета. – 2001. – № 2 (11). – С. 160-164.
21. Ломоносов А. В., Ломоносова О. Е. Анализ развития высшей образования Херсонской области (высшие учебные заведения III-IV уровней аккредитации) : зб. мат. наук-практ. Конф. «Прогнозування соціально-економічного розвитку Херсонської області». – 2003. – 199–201.
22. Ломоносов А. В., Ломоносова О. Е. Проблемы развития людского интеллектуального капитала Херсонщины / А. В. Ломоносов, О. Е. Ломоносова // Таврійський науковий вісник. – 2008. – Вип. 57. – С. 147 – 152.
23. Ломоносов А. В., Ломоносова О. Е. Анализ динамики количества студентов и чисельности научно-педагогических работников у Херсонской области / А. В. Ломоносов, О. Е. Ломоносова // Таврійський науковий вісник. – 2010. – Вип. 69. – С. 328 – 341.
24. Зайчук Т. О. Теоретичні аспекти визначення ринкового потенціалу і таргетингу вітчизняними підприємствами / Т. О. Зайчук // Маркетинг і менеджмент інновацій. - 2012. - № 1. - С. 96-104.

25. Прымак Т.О. Маркетинг. Навч. посіб. — К.: МАУП, 2004. — 228 с. [Електронний ресурс]. — Режим доступу : <https://readbookz.net/book/146/4106.html>.
26. Швиданенко Г. О., Дмитренко А. І. Бізнес-діагностика підприємства : навч. посіб. / Г. О. Швиданенко, А. І. Дмитренко. — К. : КНЕУ, 2013. — 448 С.
27. Траченко Л. А. Особливості функціонування рекреаційно-туристичного ринку в Україні / Л. А. Траченко // Розвиток українського туризму як засіб подолання кризових наслідків: мат. 6-ої Міжрегіон. Наук.-практ. Конф. МАУП. — Одеса, 2010. [Електронний ресурс]. — Режим доступу : <http://dspace.oneu.edu.ua/jspui/handle/123456789/2375>.

References:

- Aaker D. Strategicheskoe rynochnoe upravlenie. 7-e izd. / Per. s angl. pod red. S. G. Bozhuk. — Spb. : Piter, 2007. — 496 s.
2. Marginson S. Dynamics of National and Global Competition in Higher Education. High Education. — 2006, — № 52, — Pp. 1-39.
3. Williams G. The Higher Education Market in the United Kingdom. Reencuentro. — 2010. — 58, agosto. — Pp. 24-42.
4. Komljenovic J., & Robertson S. L. The dynamics of «marketmaking» in higher education. Journal of Education Policy, — 2016. — № 31 (5). — Pp. 622-636.
5. Marginson S. Competition and Markets in Higher Education: a 'glonacal' analysis. Policy Futures in Education, — 2004). — Volume 2, — Number 2, Pp. 175-244.
6. Leko-Šimić M & Štimac H. Competitiveness in higher education: A need for marketing orientation and service quality. Economics and Sociology. — 2012. — № 5. — Pp. 23- 34.
7. Filip A. A global analysis of the educational market environment. Procedia – Social and Behavioral Sciences. — 2012. — 46. — Pp. 1552-1556.
8. Casanoves J. & Küster I Evolution of marketing in higher education: Educational brand capital. Esic Market. — 2017. — 48 (1). — Pp. 103 – 127.
9. Avksientiev M. Yu. Analiz rynku osvitnikh posluh v Ukraini / M. Yu. Avksientiev // Formuvannya rynkovykh vidnosyn v Ukraini. — 2014. — № 12. — S. 103-110
10. Horban A. V., Shevchuk V. O. Analiz rynku vyshchoi osvity v Ukraini za 2000-2013 roky / V. O. Shevchuk, A. V. Horban // Science and Education a New Dimension: Humanities and Social Science. — Budapest, 2013. — Vol. 6. — R. 98 – 103.
11. Karpjuk O. A. Analiz ta otsinka rivnia rozvytku rynku osvitnikh posluh v Ukraini / O. A. Karpjuk // Visnyk ZhDTU : Ekonomichni nauky. — 2009. — № 3 (49), — S. 74-78.
12. Maliukina A. O. Analiz rynku osvitnikh posluh v Ukraini / A. O. Maliukina // Hlobalni ta natsionalni problemy ekonomiky. — 2014. — Vypusk 2. — S. 617-620 [Elektronnyi resurs]. — Rezhym dostupu : <http://global-national.in.ua/archive/2-2014/125.pdf>.
13. Milevskiy S. V. Analiz rynku osvitnikh posluh v Ukraini / S. V. Milevskiy // Naukovyi visnyk Khersonskoho derzhavnoho universytetu, — 2014). — Vyp. 8 (3), — S. 34-39.
14. Chernysh O. V. Analiz suchasnykh tendentsii rozvytku rynku osvitnikh posluh v Ukraini / O. V. Chernysh // Visnyk Kyivskoho natsionalnoho universytetu tekhnologii ta dizainu. Spetsvypusk : Efektyvnist orhanizatsiino-ekonomichnoho mekhanizmu innovatsiinoho rozvytku vyshchoi osvity Ukrainy. — 2016. — S. 114-121.
15. Zharska I. O., Netkova V. M. Suchasnyi stan i tendentsii rynku osvitnikh posluh v Ukraini: statystychni otsinky / I. O. Zharska, V. M. Netkova // Statystyka Ukrainy. — 2014. — № 2. — S. 45-51.
16. Totksa O. Analiz koniunktury rynku osvitnikh posluh mista Lutska z pidgotovky bakalavriv dlia sfery biznesu. Stan ta perspektyvy innovatsiino-investytsiinoho rozvytku mista Lutska : zb. nauk. pr. za materialamy nauk.-prakt. konf. Lutsk, 2012. S. 36–41.
17. Khandii O. O. Doslidzhennia osoblyvosti rynku osvitnikh posluh vyshchykh navchalnykh zakladiv / O. O. Khandii // Ekonomika ta derzhava. — 2015. — № 4. — S. 44-47.
18. Shender A. R. Otsiniuvannya rehionalnykh ryнкiv osvitnikh posluh u sferi vyshchoi osvity v umovakh aktyvnoho vplyvu zovnishnoho seredovyshcha / A. R. Shender Rehionalna ekonomika. — 2013. — № 3. S. 199-210.
19. Yurchuk L. M. Mekhanizm formuvannya rehionalnoho rynku osvitnikh posluh. Publichne administruvannya: teoriia ta praktyka / L. M. Yurchuk. — 2011. — Vyp. 1 (5) [Elektronnyi resurs]. — Rezhym dostupu : [www.dridu.dp.ua/zbirnik/2011-01\(5\)/11y1mrop.pdf](http://www.dridu.dp.ua/zbirnik/2011-01(5)/11y1mrop.pdf).
20. Lomonosov A. V., Savchenko (Lomonosova) O. E. Tendentsii rozvytku rehionalnoi tekhnichnoi osvity ta yikh vplyv na menedzhment u vyshchykh navchalnykh zakladakh / A. V. Lomonosov, O. E. Savchenko (Lomonosova) // Vestnyk Khersonskoho hosudarstvennoho tekhnicheskoho unyversyteta. — 2001. — № 2 (11). — S. 160-164.
21. Lomonosov A. V., Lomonosova O. E. Analiz rozvytku vyshchoi osvity Khersonskoi oblasti (vyshchi navchalni zaklady III-IV rivniv akredytatsii) : zb. mat. nauk.-prakt. Konf. «Prohnozuvannya sotsialno-ekonomichnoho rozvytku Khersonskoi oblasti». — 2003. — 199–201.
22. Lomonosov A. V., Lomonosova O. E. Problemy rozvytku liudskoho intelektualnoho kapitalu Khersonshchyny / A. V. Lomonosov, O. E. Lomonosova // Tavriiskiy naukovyi visnyk. — 2008. — Vyp. 57. — S. 147 – 152.
23. Lomonosov A. V., Lomonosova O. E. Analiz dynamiky kilkosti studentiv i chyselnosti naukovo-pedahohichnykh pratsivnykiv u Khersonskii oblasti / A. V. Lomonosov, O. E. Lomonosova // Tavriiskiy naukovyi visnyk. — 2010. — Vyp. 69. — S. 328 – 341.
24. Zaichuk T. O. Teoretychni aspekty vyznachennia rynkovoho potentsialu i tarhetynhu vitchyznianymy pidpriemstvamy / T. O. Zaichuk // Marketynh i menedzhment innovatsii. - 2012. - № 1. - S. 96-104.
25. Prymak T.O. Marketynh. Navch. posib. — K.: MAUP, 2004. — 228 s. [Elektronnyi resurs]. — Rezhym dostupu : <https://readbookz.net/book/146/4106.html>.
26. Shvydanenko H. O., Dmytrenko A. I. Biznes-diahnostyka pidpriemstva : navch. posib. / H. O. Shvydanenko, A. I. Dmytrenko. — K. : KNEU, 2013. — 448 S.
27. Trachenko L. A. Osoblyvosti funktsionuvannya rekreatsiino-turystychnoho rynku v Ukraini / L. A. Trachenko // Rozvytok ukraïnskoho turizmu yak zasib podolannya kryzovykh naslidkiv: mat. 6-oi Mizhrehion. Nauk.-prakt. Konf. MAUP. — Odеса, 2010. [Elektronnyi resurs]. — Rezhym dostupu : <http://dspace.oneu.edu.ua/jspui/handle/123456789/2375>.

Надійшла / Paper received: 19.10.2018
Надрукована / Paper Printed : 06.12.2018

УДК 338.242

DOI: 10.31891/2307-5740-2018-264-6(3)-55-59

ДУДЯК Н. В.

ДВНЗ «Херсонський державний аграрний університет»

КОНЦЕПТУАЛЬНІ ЗАСАДИ ФОРМУВАННЯ ДЕРЖАВНОЇ ЗЕМЕЛЬНОЇ ПОЛІТИКИ В КОНТЕКСТІ РЕФОРМУВАННЯ АГРАРНОГО СЕКТОРУ ЕКОНОМІКИ

У статті висвітлено концептуальні засади формування державної аграрної політики на основі системного підходу. Розроблено концептуальні основи створення концепції збалансованого землекористування. Визначено складові формування конкурентоспроможності продукції агропромислового комплексу України. Обґрунтовані принципи досягнення збалансованого землекористування в Україні. Запропоновано алгоритм дій, який є послідовністю дій щодо основних завдань Концепції переходу до збалансованого землекористування і запроваджені компоненти регулювання державної земельної політики.

Ключові слова: державна земельна політика, ефективність виробництва, землекористування, принципи, аграрний сектор, меліоровані землі.

DUDIYAK N.

Kherson state agrarian university, Ukraine

CONCEPTUAL PRINCIPLES OF FORMATION OF THE STATE LAND POLICY IN THE CONTEXT OF REFORMING THE AGRICULTURAL SECTOR OF THE ECONOMY

Ukraine has every opportunity to develop the agricultural sector and turn it into a highly efficient sector of the economy. Agricultural production plays a significant role in the country's economy, where up to 12% of gross value added is created. More than 30% of all state exports are provided at the expense of agri-food products. Much of Ukraine's territory is in areas of unstable and insufficient moisture, and food and resource provision largely depends on the efficiency of land reclamation. But under the influence of irrational agricultural land use - land bears a load in the process of which there are negative changes in their condition and violation of land stability. Ways of development of the agro-industrial sector of Ukraine envisage balanced and interconnected structural restructuring of all its branches. There is a need to develop the concept of balanced land use, which would be focused on rational land use, contributed to accelerating the pace of economic development and at the same time ensuring food security of the country as a whole.

The article highlights the conceptual foundations of the formation of state agricultural policy based on a systematic approach. Conceptual bases of creation of the concept of balanced land use are developed. The components of the formation of the competitiveness of the products of the agro-industrial complex of Ukraine are determined. The principles of achieving balanced land use in Ukraine are substantiated. An algorithm of actions is proposed, which is a sequence of actions on the main tasks of the Concept of transition to balanced land use and components of regulation of the state land policy are introduced.

Keywords: public landed policy, efficiency of production, land-tenure, principles, agrarian sector, reclaimed earths.

Постановка проблеми. Для розвитку аграрного сектору та перетворення його у високоефективну сферу економіки, в Україна є всі можливості. Аграрне виробництво відіграє помітну роль в економіці країни, де створюється до 12% валової доданої вартості. За рахунок агропродовольчої продукції забезпечується понад 30% всього експорту держави.

Значна частина територій України знаходиться в зонах нестійкого й недостатнього зволоження, а продовольче та ресурсне забезпечення, значною мірою, залежить від ефективності використання меліорованих земель. Але ж під впливом нераціонального сільськогосподарського землекористування - земельні угіддя несуть навантаження в процесі яких відбуваються негативні зміни їх стану та порушення стійкості земель. Шляхи розвитку агропромислового сектору України передбачають збалансовані та взаємозв'язані структурні перебудови усіх його галузей.

Виникає необхідність розробки концепції збалансованого землекористування, яка була б зорієнтована на раціональне землекористування, сприяла прискорення темпів економічного розвитку й одночасне забезпечення продовольчої безпеки країни в цілому.

Аналіз останніх досліджень. Теоретичну і методологічну цінність для розробки концептуального підходу сільськогосподарського землекористування та забезпечення формування державної земельної політики в контексті реформування аграрного сектору економіки внесли вітчизняні та зарубіжні вчені: В. Голян, Дж. Грір В. Горлачук, Ш. Ібагуллін, І. Кириленко, М. Малік, М. Ромашенко, А. Сохнич, П. Саблук, А. Третяк, М. Трейсі та багато інших.

Виділення невирішених частин загальної проблеми. Однак на сьогоднішній день відсутній концептуальний підхід щодо досягнення збалансованого землекористування в Україні, а питання забезпечення збалансованого землекористування в аграрному секторі економіки продовжують бути актуальними. Наслідком нераціонального землекористування та нерегульованої господарської діяльності на

території меліорованих земель є негативні зміни їх стану і, як наслідок, зниження ефективності сільськогосподарського виробництва на них.

Постановка завдання. Метою статті є наукове-обґрунтування концептуальних засад формування державної земельної політики в контексті реформування аграрного сектору економіки.

Виклад основного матеріалу дослідження. Існуючі сільськогосподарські технології, які застосовуються в сучасному аграрному виробництві не повною мірою відповідають вимогам раціонального землекористування, не завжди сприяють відтворенню та збереженню ґрунту, поліпшенню існуючого стану земельних ресурсів. Тобто існуюче землекористування зумовлює великі як екологічні, так і економічні втрати [2].

На сьогоднішній день нормативно-правовими актами, що визначають управління земельними ресурсами є Земельний кодекс України (2001 р.); Закони «Про охорону навколишнього природного середовища» (1991 р.), «Про меліорацію земель» (2000 р.), «Про охорону земель», (2003), Закон України «Про ратифікацію Європейської ландшафтної конвенції» (2005 р.), «Концепція Загальнодержавної цільової програми розвитку водного господарства на період до 2020 року» (2009 р.). Закон України «Про оцінку впливу на довкілля» (2017 р.).

На сьогоднішній день меліоровані землі є стратегічним резервом продовольчої безпеки нашої країни. За природною зволоженістю дві третини території України перебувають у несприятливих для аграрного виробництва кліматичних умовах. Меліоровані землі займають лише 14 % загальної площі сільськогосподарських угідь, а забезпечують виробництво 20 % сільськогосподарської продукції [4].

Значна частина меліорованих земель втратила природну чистоту, порушена їх здатність до самоочищення, самовідновлення та саморегуляції. Відмічається втрата врожаю та зниження прибутку сільськогосподарських товаровиробників в наслідок погіршення стану та інтенсивного використання земельних ресурсів.

Основною метою Концепції переходу до збалансованого землекористування має бути створення сприятливих умов функціонування агропромислового комплексу країни при найбільш повному використанні природно-ресурсного потенціалу в зоні зрошення та осушення, що буде сприяти підвищенню продуктивності сільськогосподарського виробництва для забезпечення населення країни якісним продовольством і поліпшення соціальної ситуації на селі, включаючи збереження існуючих і створення нових робочих місць.

Для забезпечення реалізації мети Концепції необхідно конкретні цілі щодо забезпечення населення країни якісним вітчизняним продовольством, створення умов для стійкого розвитку меліорованих втрата врожаю та зниження прибутку сільськогосподарських товаровиробників і гідних умов життя сільського населення та підвищення конкурентоспроможності продукції агропромислового комплексу за рахунок:

- поліпшення екологічної ситуації та підвищення рівня екологічної безпеки на меліорованих землях;
- удосконалення системи інтегральної оцінки господарської діяльності на меліорованих землях;
- удосконалення регіональної політики, зменшення негативного впливу антропогенного навантаження на меліоровані землі;
- підвищення рівня громадської свідомості з питань охорони і відтворення меліорованих земель;
- забезпечення збалансованого землекористування.

Розробка концепції державної земельної політики базується на основі концептуального підходу та принципах його реалізації щодо забезпечення раціонального землекористування.

Досягнення цього можливо на основі ключових принципів формування концептуального підходу регулювання господарської діяльності при формуванні рівності трьох складових розвитку держави (економічної, екологічної, соціальної), що зумовлює орієнтування на пріоритети сталого розвитку, врахування можливих наслідків під час прийняття економічних рішень.

Головними принципами досягнення збалансованого землекористування на меліорованих землях є:

- принцип системності, розглядає меліоровані землі як систему, яка сприймає вплив зовнішніх факторів і реакцію на них внутрішніх факторів в процесі господарської діяльності;
- принцип раціональності, який забезпечує науково-обґрунтоване використання природних ресурсів в межах меліорованих земель;
- принцип збалансованості, забезпечує використання і розміщення компонентів державної земельної політики на основі балансу між екологічними, економічними, соціальними можливостями.

Для забезпечення раціонального землекористування в межах меліорованих земель запроваджуються допоміжні принципи такі як: відновлення, інноваційності, цілісності, комплексності, адекватності дій, економічної доцільності, еволюції, регіональності, превентивності, адаптивності, регламентації, ландшафтних кордонів, сумісності, оптимальності, еволюції.

Реалізація цих принципів дозволить забезпечити:

- гармонізацію співіснування людини і природи;
- реалізацію права на справедливе задоволення потреб і рівність можливостей розвитку нинішнього і майбутнього поколінь;
- невід'ємність державної земельної політики в процесі регулювання впливу господарської діяльності на земельні ресурси.

Реалізація створеної Концепції переходу до збалансованого землекористування в умовах меліорованих земель буде залежати від правильного науково-обґрунтованого алгоритму функціонування існуючих природних комплексів, визначення режимів землекористування до прийняття управлінських рішень з оптимізації структури та врегулювання можливих конфліктів між землекористувачами.

Концептуальний підхід який включає систему обґрунтованих принципів є методологічною базою для розробки «Концепції переходу до збалансованого землекористування в умовах меліорованих земель». Реалізація Концепції здійснюється на основі розробленого алгоритму дій, який є послідовністю дій для досягнення основної мети Концепції і здійснюється на основі встановлених основних завдань Концепції і запроваджені компонентів державної земельної політики:

1). Удосконалення регуляторної політики в аграрній сфері за напрямками:

- регулювання земельних відносин – використання мораторію, який блокує дію інших інструментів державного регулювання економіки

- бюджетного та державного програмування процедурних суперечностей при затвердженні та реалізації державних програм, що узгоджуються безпосередньо з концепцією;

- агрострахування – звернути увагу на можливість отримання компенсації у разі настання страхового випадку;

- правового регулювання – недотримання визначених у законодавстві строків запровадження інструментів, невикористання можливостей, що надає членство України в міжнародних сертифікаційних інституціях.

2) Удосконалення системи землекористування і збереження якості ґрунтів за рахунок:

- поступового доведення до науково обґрунтованих нормативів співвідношення між орними, меліорованими, залуженими та залісеними площами для кожної ландшафтно-кліматичної зони;

- зниження рівня розораності сільськогосподарських угідь до екологічно прийнятої норми (45—50%) з наступним цільовим використанням вивільнених земель в інтересах суспільства (пасовища, високопродуктивні лісові насадження тощо),

- введення в у господарське використання меліорованих земель, які тривалий час не використовувались;

- розширення масштабів рекультивації деградованих, забруднених, підтоплених і затоплених меліорованих земель;

- доведення до науково обґрунтованого співвідношення екологічно допустимі межі кількості зрошуваних земель в структурі земель в залежності від дефіциту вологи (від 15% до 20% - у сухій, напівсухій і дуже сухій зоні; від 10% до 15% - у посушливій та напівпосушливій зоні; до 10% - в інших зонах).

- для запобігання підтоплення меліорованих земель та підвищення рівня ґрунтових вод фільтраційні втрати зі зрошувальної мережі не повинні перевищувати (10% від евапотранспірації для степової зони; 15% - для сухостепу; 20-25% - для напівпустелі).

- обґрунтування допустимих меж антропогенного навантаження і зміни стану меліорованих агроландшафтних систем в різних ґрунтово-кліматичних зонах;

- розробку методів оцінки еколого-економічної ефективності комплексних меліорацій і систем ландшафтно-адаптивного землекористування, економічний механізм управління родючістю ґрунтів;

- розробку зрошувальних систем нового покоління, що включають нові способи і техніку зрошення, замкнуті і напівзамкнуті системи зрошення з використанням максимально очищених колекторно-дренажних і стічних вод;

- розробку систем експлуатації меліоративних систем і споруд різних форм власності, що забезпечують безпеку гідротехнічних споруд;

2). Отримання високих врожаїв сільськогосподарських культур безпечних для здоров'я людини стану навколишнього природного середовища на меліорованих землях, що передбачає:

- забезпечення екологічно допустимого сільськогосподарського навантаження на ґрунтовий покрив;

- проведення оцінки та послідовне зниження екологічних ризиків для здоров'я людини;

- розробку біотехнологій для заміни органічних та мінеральних добрив, що забезпечують виробництво екологічно чистої продукції;

- упровадження системи екологічного маркування товарів і продуктів харчування;

3). Підвищення якості поверхневих і підземних вод, що здійснюватиметься шляхом:

- підвищення якості води на засадах басейнового та інтегрованого управління водними ресурсами та задоволення потреб населення у високоякісній питній воді;

- значного підвищення ефективності виконання комплексних програм з упровадження нових технологій у сільському господарстві;

- підвищення ефективності технологій очищення та поліпшення якості стічних вод для повторного їх використання на меліорованих землях,

- зменшення та контроль за якісним складом скидів у водойми, висококонцентрованих стічних вод;

- зниження рівня забруднення водних ресурсів унаслідок використання мінеральних добрив, гербіцидів, пестицидів, хімічних засобів захисту рослин;

- удосконалення контролю та спостереження за цілісністю розподільної мережі, зменшення втрат води у таких мережах;

4). Забезпечення екологічної безпеки, усунення збільшення антропогенного навантаження на меліоровані земель та на навколишнє природне середовище в цілому зумовленого економічним зростанням, що здійснюватиметься шляхом:

- переходу на інтегровану оцінку стану меліорованих земель за екологічними, економічними та соціальними показниками;

- забезпечення стимулювання сільськогосподарських виробників до застосування безпечних ресурсо- та енергозберігаючих технологій;

- підвищення ролі інструментів для забезпечення регулювання антропогенного навантаження на меліоровані землі;

- стимулювання виробників до запровадження системи екологічного менеджменту з метою зменшення негативного впливу;

- забезпечення повного знешкодження (видалення) непридатних та заборонених хімічних засобів захисту рослин, що накопичилися на території України, у тому числі за рахунок проведення тендерних процедур щодо залучення іноземних компаній для знешкодження зазначених засобів чи вивезення їх за межі держави;

5). Підвищення громадської свідомості з питань охорони меліорованих земель, що здійснюватиметься шляхом:

- формування інформаційного простору з питань збереження меліорованих земель економічних систем, проведення державної політики та забезпечення сталого розвитку;

- створення державної системи інформування населення про стан меліорованих земель та заходи щодо їх поліпшення;

- створення бази геоінформаційних даних про стан меліорованих земель;

- залучення землекористувачів (орендарів) до участі у розв'язанні проблем меліорованих земель економічних систем,

- започаткування на національних каналах радіо і телебачення регулярних програм з питань охорони, відтворення, екологічно збалансованого розвитку меліорованих земель економічних систем;

- сприяння впровадженню системи безперервної освіти та освіти в інтересах екологічно збалансованого розвитку для всіх вікових та професійних категорій населення;

- розроблення інформаційної системи підтримки прийняття управлінських рішень, що стосуються стану навколишнього природного середовища та розв'язання нагальних проблем у цій сфері;

6). Удосконалення системи інтегрованого екологічного управління меліорованими земель шляхом введення екологічної складової до програм розвитку сільськогосподарського сектору, передбачає:

- розроблення методології визначення ступеня екологічного ризику для меліорованих земель,

- упровадження новітніх наукових досягнень галузі управління, енергоефективних і ресурсозберігаючих технологій, маловідходних, безвідходних та екологічно безпечних технологічних процесів;

- удосконалення економічного механізму з метою стимулювання впровадження безпечних, ресурсозберігаючих технологій,

- широке застосування аудиту, інжинірингу та моніторингу для ефективного управління;

- удосконалення державної системи моніторингу меліорованих земель, ведення земельного кадастру та землеустрою;

- налагодження ефективного контролю з метою управління антропогенним навантаженням;

- упровадження ефективних інструментів забезпечення стійкості земель з боку морально-етичного впливу та підвищення освітньо-кваліфікаційного рівня працівників державного управління;

Висновки. Державна земельна політика в контексті реформування аграрного сектору економіки повинна бути зорієнтована таким чином, щоб в основу Концепції збалансованого землекористування було покладено принципи сталого розвитку «екологія-економіка-соціум», що дасть можливість забезпечити:

- бюджетного та державного програмування процедурних суперечностей при затвердженні та реалізації державних програм, що узгоджуються безпосередньо з концепцією;

- стабілізувати та поліпшити стан меліорованих земель до процесу самовідтворення, саморегулювання та безпечного для життєдіяльності населення;

- усунути прямиї зв'язок між економічним зростанням та погіршенням стану меліорованими землями;

- упровадити дієву систему інформування населення з питань управління меліорованими землями, державної політики та забезпечення сталого розвитку держави.

Проведений аналіз свідчить, що в Україні існує проблема продовольчої небезпеки. На сьогоднішній день необхідна переорієнтація зусиль з формування державної політики на її практичне проведення, удосконалення і наближення законодавства України до європейських норм і правил. Забезпечити стійкий розвиток економіки і продовольчу безпеку в Україні є неможливим без системи механізму державної підтримки та відродження стану земельних ресурсів.

Література

1. Герасимчук З.В. Інституціональне забезпечення сталого розвитку регіону: Монографія. - Луцьк: РВВ ЛНТУ, 2011. – 420 с.
2. Яремко Ю.І., Дудяк Н.В. Концептуальний підхід та еколого-економічні принципи сільськогосподарського землекористування меліорованих земель // Землеустрій, кадастр і моніторинг земель. Науково-виробничий журнал № 1 - Київ, 2015 – С. 74 – 80.
3. Третяк А.М. Наукові основи економіки землекористування та землевпорядкування / А.М. Третяк, В.М. Другак. – К. : ЦЗРУ, 2013. – 337 с.
4. Третяк А.М. Проект. Концептуальні засади розвитку сільськогосподарського землекористування сільських територій / А.М. Третяк – К.: Національна академія аграрних наук України, 2014. – 23 с.
5. Горлачук В.В. Еколого-економічні проблеми раціонального землекористування Західної України / В.В. Горлачук – Львів: Вища школа, 1996. – 210 с.
6. Концепція Загальнодержавної цільової програми розвитку водного господарства на період до 2020 року. Розпорядження Кабінету Міністрів України від 03.09.2009 р. № 1029-р. - [Електронний ресурс]. – Режим доступу: <http://zakon2.rada.gov.ua>
7. Красовська Ю.В. Механізм відновлення ефективного аграрного використання осушених земель / Ю.В. Красовська // Відтворення господарського комплексу регіону: методологія, механізми, інструментарій: матеріали Міжнародної науково-практичної конференції. – Чернівці, 2007. – С. 287-295.

References

1. Gerasimchuk Z. Institutional support for sustainable development of the region: Monograph. - Lutsk: RVV LNTU, 2011. - 420 p.
2. Yaremko Y., Dudyak N. Conceptual approach and ecological and economic principles of agricultural land use of reclaimed lands // Land management, cadastre and land monitoring. Scientific and production journal № 1 - Kyiv, 2015 - P. 74 - 80.
3. Tretyak A. Scientific bases of economy of land use and land management / Tretyak A another. - K., 2013. - 337 p.
4. Tretyak A. Project. Conceptual principles of agricultural land use development in rural areas / A. Tretyak - Kyiv: National Academy of Agrarian Sciences of Ukraine, 2014. - 23 p.
5. Gorlachuk V. Ecological and economic problems of rational land use of Western Ukraine / V. Gorlachuk – Lviv: Higher School, 1996. – 210 p.
6. Concept of the National Target Program for water management development for the period until 2020. Decree of the Cabinet of Ministers of Ukraine of 03.09.2009 No 1029-p. - [Electronic resource]. - Access mode: <http://zakon2.rada.gov.ua>
7. Krasovska Y. Mechanism of restoration of effective agricultural use of drained lands / Y. Krasovska // Reproduction of the economic complex of the region: methodology, mechanisms, tools: materials of the International Scientific and Practical Conference. Chernivtsi, 2007. – P. 287-295.

Надійшла / Paper received: 03.11.2018
Надрукована / Paper Printed : 06.12.2018

УДК: [336.1:339.7]:005.5

DOI: 10.31891/2307-5740-2018-264-6(3)-60-68

ЛУПЕНКО А. Ю.
Державна іпотечна установа

ІНСТИТУЦІОНАЛІЗАЦІЯ УПРАВЛІННЯ ЗОВНІШНІМ ДЕРЖАВНИМ БОРГОМ

У статті досліджено інституціоналізацію управління зовнішнім державним боргом. Показано, що у світовій практиці модель інституційної структури управління державним боргом відрізняється одна від одної в залежності від тих цілей, які ставить перед собою держава, та рівня її економічного розвитку. Основними інституційними структурами управління державним боргом є міністерство фінансів, державне казначейство, центральний банк та боргове агентство. Показано, що боргові агентства можуть організовуватися як самостійні інституційні одиниці або як підрозділи урядових структур, маючи при цьому різний рівень автономії. Розроблено концептуальну модель інституціональної агентської системи управління державним боргом України. У контексті проголошеного курсу на децентралізацію запропоновано створення Агентства з управління державним боргом України як самостійної юридичної особи публічного права, що підзвітне Кабінету Міністрів України й координується через Міністерство фінансів України. Підтверджено, що інституціоналізація управління зовнішнім державним боргом за агентською моделлю має центральною ланкою забезпечення незалежності боргового агентства та його автономії під час ухвалення рішень з управління державним боргом. Розроблено інституційну модель автономії агентства з управління державним боргом. Обґрунтовано методичний підхід до оцінювання рівня інституційної автономії боргового агентства. Показано, що індикатори інституційної автономії боргового агентства формують дві групи за вектором впливу: чинники автономності і обмеження щодо автономності ухвалення рішень агентством. Перша група індикаторів показує міру делегування функцій управління державним боргом від центрального органу виконавчої влади до агентства з управління державним боргом, а також спроможність самого агентства ефективно використовувати свій потенціал у сфері боргового менеджменту. Друга група формалізує параметри ефективності самостійного використання делегованих агентству повноважень без бюрократичного контролю з боку уряду.

Ключові слова: державний борг; інституція; боргове агентство; управління боргом; інституційна автономія.

LUPENKO A.
State Mortgage Institution

INSTITUTIONALIZATION OF EXTERNAL PUBLIC DEBT MANAGEMENT

The article studies an institutionalization of external public debt management. It is shown that in world practice the model of the institutional structure of public debt management differs from each other depending on the goals set by the state and the level of its economic development. The main institutional structures of public debt management are the Ministry of Finance, the State Treasury, the Central Bank and the Debt Agency. It is shown that debt agencies can be organized as independent institutional units or as subdivisions of government structures with different levels of autonomy. The conceptual model of the institutional agency system of public debt management of Ukraine has been developed. In the context of the announced course to decentralization, it is proposed to establish the Public Debt Management Agency of Ukraine as an independent legal entity under public law, which is accountable to the Cabinet of Ministers of Ukraine and coordinated through the Ministry of Finance of Ukraine. It is confirmed that the institutionalization of external public debt management according to the agency model has a central link in ensuring the independence of the debt agency and its autonomy in decision-making on public debt management. The institutional model of autonomy of the public debt management agency has been developed. The methodical approach to the assessment of the level of institutional autonomy of the debt agency is substantiated. It is shown that the indicators of institutional autonomy of a debt agency form two groups according to the vector of influence: factors of autonomy and restrictions on the autonomy of decision-making by the agency. The first group of indicators shows the degree of delegation of public debt management functions from the central executive body to the public debt management agency, as well as the ability of the agency itself to effectively use its potential in the field of debt management. The second group formalizes the parameters of efficiency of independent use of the powers delegated to the agency without bureaucratic control by the government.

Key words: public debt; institution; debt agency; debt management; institutional autonomy.

Постановка проблеми у загальному вигляді та її зв'язок із важливими науковими чи практичними завданнями. Кризові явища в економіці, макроекономічні дисбаланси загострили проблему управління державним боргом, вивівши її на перший план у фінансовій політиці. Можливість розв'язання фінансових проблем за рахунок запозичень не лише збільшує боргове навантаження на державу, а й посилює ризики незбалансування фінансових потоків у найближчому та віддаленому майбутньому, фінансового забезпечення реалізації стратегічних цілей державної політики, стабільного функціонування національної валюти тощо. Ці ризики достатньо серйозні для фінансово-кредитної системи держави і вимагають не лише посиленої уваги, а й створення ефективної системи противаг, обмежень, параметрів, в рамках яких має здійснюватись управління державним боргом. Основним елементом у злагодженій роботі механізму управління державними запозиченнями є інститути та інституції, що в умовах сьогодення актуалізує дослідження інституціоналізації управління зовнішнім державним боргом.

Аналіз останніх досліджень і публікацій. Дослідженню проблем інституціоналізації управління зовнішнім державним боргом України у різний час присвятили праці Т. Богдан, Л. Шемаєва, О. Барановський, С. Лондар, О. Білорус, С. Юрій, В. Федосов, А. Софієнко, О. Рожко, А. Єріна, В. Козюк, Л. Алексеєнко, С. Легкий та багато інших. Водночас доні залишається нерозробленою модель

інституціоналізації управління зовнішнім державним боргом, оцінювання інституційної автономії боргових агентств тощо.

Формулювання цілей. Метою дослідження є розробка інституційної моделі управління зовнішнім державним боргом України з урахуванням світового досвіду.

Виклад основного матеріалу. Зазвичай функції по управлінню зовнішнім державним боргом покладені на декілька державних інституцій. Однак саме це знижує ефективність роботи по управлінню зовнішніми державними запозиченнями, оскільки відбувається через конфлікт інтересів, різних завдань, покладених на кожний з органів управління, цілей, яких має досягти кожна організація, сфери їх діяльності тощо.

Безумовно, у кожній державі модель інституційної структури управління державним боргом відрізняється одна від одної в залежності від тих цілей, які ставить перед собою держава, та від її економічного розвитку. У світовій практиці існують чотири моделі інституційної системи управління державним боргом (рис. 1).



Рис. 1. Інституціональні структури з управління державним боргом

Джерело: узагальнення автора.

За першою моделлю управління державним боргом, зокрема й зовнішнім, повною мірою здійснює міністерство фінансів, яке бере на себе повну юридичну й політичну відповідальність за реалізацію боргової політики. Така практика реалізована в Канаді, Японії, Ізраїлі, Швейцарії, Норвегії, Польщі, Іспанії, Індії, Румунії, Хорватії та багатьох інших країнах світу. Перевагою моделі є її автократичність, підконтрольність боргової політики центральному органу державної виконавчої влади; вадою – залежність від політичної волі уряду, нестабільність в умовах зміни політичних сил тощо.

За другою моделлю управління державним боргом здійснює державне казначейство. Наприклад, у США таку роль виконує Департамент федерального Казначейства Сполучених Штатів (United States Department of the Treasury). Організаційно Департамент є структурною одиницею Фінансової Служби й уповноважений здійснювати державні запозичення для і від імені уряду; управляти державним боргом і запозиченнями з метою мінімізації їх вартості; організовувати взаємодію з широким колом інвесторів; вживати заходів щодо захисту інвестицій в державні цінні папери; забезпечувати надання точної і своєчасної облікової інформації про державний борг. Іншим прикладом є Державне казначейство Фінляндії. В частині управління державним боргом воно відповідає за здійснення внутрішніх і зовнішніх запозичень центрального уряду, управління ризиком за портфелем державних цінних паперів, управління щоденною ліквідністю активів центрального уряду, моніторинг запозичень державного сектора.

Аналогічний підхід до управління державним боргом реалізовано в Австралії, Туреччині, Бразилії, Франції тощо. До основних переваг моделі слід віднести консолідацію монетарної і боргової політики, управління боргом як фінансовим активом. Вадою при цьому є зміщення фокусу управління з боргових зобов'язань і ризиків запозичень на фінансовий результат.

Третя модель передбачає передачу функцій управління державним боргом центральному банку. Це характерно для економік Китаю, Данії, Ісландії, Російської Федерації, Лівану тощо. Як і у випадку, коли функції з управління державним боргом здійснює державне казначейство, центральний банк об'єднує монетарну, валютну й боргову політику, акцентуючи увагу на управлінні ризиками фінансових валютних запозичень.

Починаючи з 2010 р. у практиці багатьох країн для управління державним боргом почали створювати відокремлену інституцію – агентство з управління державним боргом (боргове агентство), здебільшого як юридичну особу публічного права. Цьому сприяла, передусім, фінансова криза 2008 р., коли централізоване управління борговою політикою виявилось неефективним за основними його макроекономічними показниками. Своєю чергою, залежно від рівня децентралізації, боргове агентство утворюється або як структурні підрозділи державних інституцій з управління боргом, або як самоврядні установи, що підзвітні уряду країни.

Так, борговим агентством є підрозділ міністерства фінансів або державного казначейства, що виконує функції з управління державним боргом. Наприклад, Офіс з управління боргом Великої Британії (UK Debt Management Office), що з інституційної точки зору є частиною Казначейства її Величності (HM

Treasury). Канцлер казначейства визначає державну політику та фінансові рамки, в яких працює Офіс з управління боргом, але оперативні рішення з питань заборгованості та управління грошовими коштами і повсякденна робота по управлінню в офісі делегована директору Офісу. Міністр фінансів лише координує діяльність Офісу, щорічно встановлюючи цільові орієнтири його діяльності [1]. Основні функції Офіс з управління боргом Великобританії зводяться до реалізації політики управління державним боргом, націленою на мінімізацію вартості його обслуговування в довгостроковій перспективі.

У Нідерландах ефективно функціонує Голландське державне боргове агентство у складі Міністерства фінансів (Dutch State Debt Agency) [2]. Воно уповноважене провадити рефінансування державного боргу за допомогою організації випусків державних цінних паперів внутрішньої і зовнішньої позики, взаємодіяти з інститутом первинних дилерів, управляти грошовими активами центрального уряду країни.

У Бельгії функціонує Боргове агентство в складі Казначейства (Belgium Debt Agency) [3]. Агентство виконує функції оперативного й стратегічного управління державним боргом. До його функцій, зокрема, належить розробка стратегії управління державним боргом, активне управління державним боргом за допомогою проведення аукціонів та інших ринкових угод, оцінка і управління ризиками, ведення обліку державного боргу.

В Австралії Офіс управління фінансами Австралійського казначейства (Australian Office of Financial Management) відповідає за розробку і практичну реалізацію програм державних запозичень, а також за управління державним боргом [4]. Стратегія управління державним боргом, що реалізується Офісом, охоплює: життя заходів щодо розвитку ринку державних боргових інструментів і методів управління ризиками державного боргового портфеля, регулярну взаємодію з учасниками фінансових ринків і іншими суверенними державами з метою фінансування державного боргу, взаємодію з іншими державними фінансовими органами і Австралійським офісом оподаткування, залучення зовнішніх фахівців з метою управління портфелем державних боргових зобов'язань, моніторинг внутрішніх і зовнішніх макроекономічних процесів тощо.

Ще одним прикладом є Агентство з питань управління державним боргом Португалії (Instituto de Gestão da Tesouraria e do Crédito Público), яке є юридичною особою і регулюється нормами публічного права, наділене адміністративною та фінансовою автономією, власним майном [5]. Агентство з питань управління державним боргом Португалії підзвітне міністру фінансів Португалії. Відповідно до законодавства, Агентство виконує такі основні функції: управління державним боргом; оцінка і управління ризиками за державним борговим портфелем; моніторинг ринку державних боргових зобов'язань; ревізія державного боргу.

Можна стверджувати, що така модель інституційної організації боргового агентства застосовується у багатьох державах. Її прихильники вважають, що боргове агентство, знаходячись в системі міністерства фінансів (або державного казначейства), що займається бюджетним процесом, буде найбільш ефективним, оскільки управління боргом є невід'ємною частиною планування і виконання державного бюджету. До того ж при такому підході буде досягнута максимальна узгодженість державних інтересів через мінімізацію агентського і політичного ризиків, за умови встановлення чітких парламентських і урядових директив. У підсумку ефективність державної боргової політики зростає, а її публічність, прозорість і прогнозованість – істотно підвищуються. Водночас наявний і суттєвий недолік, пов'язаний з підпорядкованістю боргової політики держави бюджетній, що впливає зі сфери відповідальності міністерства фінансів.

Деяко інший підхід до організації боргового агентства передбачає інституційна модель, коли функції з управління державним боргом розподілені між міністерством фінансів та центральним банком. Прикладом може слугувати система управління державним боргом Данії, міністерство фінансів якої несе повну політичну відповідальність за результати діяльності в сфері державних запозичень та управління боргом. На практиці реалізація цієї стратегії управління боргом делегується центральному банку [6]. Беручи до уваги функції національного банку, можна стверджувати, що боргове агентство під його з міністерством фінансів спільним управлінням може ефективно реалізовувати політику зовнішніх державних запозичень в іноземній валюті в умовах нерозвиненості внутрішнього ринку боргових фінансових інструментів. У такому разі акцент управління зовнішнім державним боргом зміщується на управління валютними резервами і валютними ризиками, що належить до сфери відання центрального банку.

Недоліком цієї моделі є те, що центральний банк має власні цілі, що досить часто не узгоджуються з цілями у сфері державного боргу. Наприклад, центральний банк, з метою збільшення довіри до антиінфляційної політики, яку він проводить, може здійснювати випуск державних боргових зобов'язань в іноземній валюті. Проте з погляду органу, що відповідає за реалізацію боргової політики та зменшення ризиків боргового портфелю держави, таке рішення може бути неприйнятним [7]. До того ж потенційний конфлікт інтересів між міністерством фінансів і центральним банком можливий на ґрунті кардинально різних підходів до управління фінансовими активами. Так, центральний банк за посилення державного грошово-кредитного регулювання може ставати на заваді практиці викупу державних боргових цінних паперів, а також лобіювати підвищення купонної ставки за облігаціями зовнішньої державної позики в умовах високих темпів інфляції, тоді як міністерство фінансів, мінімізуючи ризики зовнішніх запозичень і вартість обслуговування державного боргу, навпаки обґрунтовуватиме зниження купонних ставок.

Однією з прогресивних інституційних моделей функціонування боргового агентства вважається створення незалежної боргової інституції, що підпорядковується парламенту країни або центральному органу виконавчої влади, відповідальному за боргову політику. Подібні агенції є у багатьох країнах світу, зокрема в Австрії, Ірландії, Новій Зеландії, Швеції, Угорщині тощо. Вони мають незалежний статус та підзвітні парламенту країни [8]. Так, Австрійське федеральне агентство (Austrian Federal Financing Agency) здійснює державні запозичення, операцій з управління державним боргом та хеджування ризиків, зокрема похідних фінансових інструментів, провадить управління залишками коштів на рахунку державного казначейства [9] тощо.

Державне агентство з управління боргом Ірландії (National Treasury Management Agency) є незалежною інституцією і функціонує лише під загальним наглядом міністра фінансів [10]. Основними функціями агентства є рефінансування державного боргу, здійснення державних запозичень на внутрішньому і зовнішньому ринках, управління державним боргом за допомогою проведення ринкових операцій, оцінка й управління ризиками державного боргового портфелю.

Статутними завданнями Боргового агентства Нової Зеландії (New Zealand Debt Agency) є управління портфелем державних цінних паперів з урахуванням мінімізації ризику, рефінансування державного боргу, ведення обліку всіх боргових операцій, проведення розрахунків та складання звітності, управління державними активами в іноземній валюті, взаємодія з власниками державних цінних паперів, фінансовими посередниками та міжнародними рейтинговими агентствами, надання рекомендацій по ринках капіталу для інших органів державної влади [11].

Шведський офіс управління державним боргом (Swedish National Debt Office) вважається найстарішою незалежною борговою інституцією світу, створеною 1789 р. з метою управління боргом центрального уряду й гарантування стабільності функціонування фінансової системи країни [12]. Інституція від імені уряду Швеції виконує функції зі здійснення внутрішніх і зовнішніх державних запозичень, управління державним боргом, координації і контролю за державними гарантійними борговими операціями, контролює ефективність використання коштів платників податків.

В Угорщині діє Національне агентство з управління державним боргом (Hungarian Government Debt Management Agency). Його метою є забезпечення стабільного фінансування програм діяльності уряду за умови мінімізації відповідних витрат і ризиків [13]. До функцій агентства належать управління державним боргом в національній та іноземній валюті, включаючи здійснення операцій на внутрішньому і міжнародному фінансових ринках, організація аукціонів, рефінансування державного боргу за допомогою здійснення запозичень на внутрішньому і зовнішньому ринках, облік державного боргу, розробка довгострокової стратегії фінансування державних витрат за боргом, розробка щорічного плану фінансування уряду відповідно до боргової стратегії, а також планування щорічних витрат з обслуговування боргу, розвиток ринку державних цінних паперів, організація взаємодії з учасниками фінансових ринків, зокрема з питань, пов'язаних з програмами державних запозичень.

Основною перевагою такої інституціональної моделі боргового агентства є його незалежність від центрального банку та міністерства фінансів, що дає змогу забезпечити прозорість і ефективну роботу як у сфері вирішення боргових питань, так і у роботі центральних органів влади. Перевагами організації таких агентств є:

- діяльність інституції сконцентрована лише на управлінні державним боргом, особливо зовнішнім;
- агентство має високий рівень незалежності від політичної влади, що дає змогу обґрунтовано підходити до прийняття рішень з управління державним боргом, навіть в умовах зміни політичної кон'юнктури;
- є організаційна можливість сконцентрувати вузькопрофільний кадровий потенціал, тобто задіяти професіоналів саме з управління державними борговими зобов'язаннями.

Водночас незалежні боргові агентства мають такі вади:

- Через незалежність від міністерства фінансів зростає агентський ризик. Іншими словами, існує висока імовірність того, що боргове агентство у своїй діяльності ігноруватиме фіскальні ризики й акцентуватиме увагу на збільшенні обсягів державних запозичень, тим самим провадячи державну боргову політику не в інтересах держави, а в інтересах фінансових партнерів. Одним із шляхів вирішення проблеми є чітка координація роботи агентства з боку парламенту або уряду, зокрема й шляхом створення наглядової ради на чолі з міністром фінансів.

- Зниження ефективності управління державними запозиченням через неефективну організаційну структуру боргового агентства. Розв'язання цієї проблеми можливе зокрема шляхом створення ради директорів агентства, якій прямо підпорядковуються незалежні департаменти контролю ризику та внутрішнього аудиту [7].

- Імовірні труднощі у взаємодії боргового агентства з державними органами влади. Зокрема це може бути пов'язано з організацією доступу до інформації, необхідної для ухвалення рішень з управління державним боргом, розпорядниками якої є інші органи влади.

- Ризик нечіткого узгодження державних політик, що прямо чи опосередковано стосуються управління державним боргом. Так, при децентралізації функцій економічного управління, є імовірність

неузгодженості монетарної, грошово-кредитної, бюджетної, податкової та боргової політик через надмірну кількість державних органів влади й забюрократизованість державного управління.

- Боргове агентство як незалежна юридична особа публічного права потребує додаткових фінансових витрат, пов'язаних з організацією його діяльності та виконання ним визначених функцій, що створює додатковий тиск на державний бюджет.

Таким чином, світовий досвід засвідчує, що управління державним боргом здійснює або структурний підрозділ уповноваженого органу, або самостійне боргове агентство. Проте якщо цей суб'єкт управління створюється під час серйозних змін у макроекономічній політиці, або під час зростання боргового тягаря, спостерігається тенденція до вибору другого варіанта.

Беручи до уваги міжнародний досвід та особливості розвитку національної фінансової системи вважаємо, що в Україні доцільно реалізувати агентську модель інституціоналізації управління державним боргом. Боргове агентство до того ж має бути інституційно незалежним, тобто відокремленим від впливу виконавчої та законодавчої гілок влади. Необхідність створення боргового агентства в Україні також обумовлена невизначеністю у розподілі функцій (або їх дублюванням) між органами державної влади, а тому й браком відповідальності за наслідки управління державним боргом, особливо зовнішніми державними запозиченнями. Ще однією перевагою боргового агентства над представницьким органом є те, що реалізація нових завдань вимагає оперативного ухвалення управлінських рішень, що для представницького органу є досить складним завданням. Наявність відносин влади-підпорядкування між фінансовими державними органами і борговими агентствами об'єктивно залежить від того, що діяльність останніх є складовою частиною фінансової політики, яка провадиться виконавчими органами державної влади. При цьому маючи певну залежність від державних органів, останні зберігають незалежність від уряду при здійсненні оперативного управління зовнішнім державним боргом.

На нашу думку, модель взаємовідносин боргового агентства і уповноваженими органами влади, що відповідають за розробку і впровадження боргової і фінансової політики в державі, має ґрунтуватися на поєднанні принципів централізації та децентралізації. Тобто визначення стратегії управління державним боргом має базуватись на фінансових та адміністративно-правових нормах, а операційну діяльність боргове агентство має здійснювати самостійно та без втручання органів влади.

Згідно з розробленою моделлю, ми пропонуємо створити Агентство з управління державним боргом України, функціонально підпорядкувавши його Кабінету Міністрів України (рис. 2).



Рис. 2. Концептуальна модель інституціональної агентської системи управління державним боргом України

Джерело: розробка автора.

Таким чином боргове агентство буде відокремленим центральним органом виконавчої влади, організоване як юридична особа публічного права. Діяльність Агентства з управління державним боргом України має координуватися через Міністерство фінансів України для узгодження основних засад бюджетної політики та реалізації програми діяльності Уряду. При цьому для ефективного виконання державного бюджету України, боргове агентство має тісно співпрацювати з Державною казначейською службою України, зокрема в частині фінансування дефіциту бюджету державними запозиченнями. Своєю чергою Державна аудиторська служба України й Державна служба фінансового моніторингу України в межах своїх повноважень мають здійснювати контроль за діяльністю Агентства з управління державним боргом України, ефективністю використання ним бюджетних коштів. До того ж Державна служба фінансового моніторингу України має брати участь у проведенні національної оцінки ризиків й напрацюванням з борговим агентством політики управління ризиками державних запозичень. Державна служба статистики України за запропованою нами моделлю взаємовідносин забезпечує боргове агентство

макроекономічною статистикою, а також отримує від нього офіційну статистичну звітність за державним боргом та його використанням.

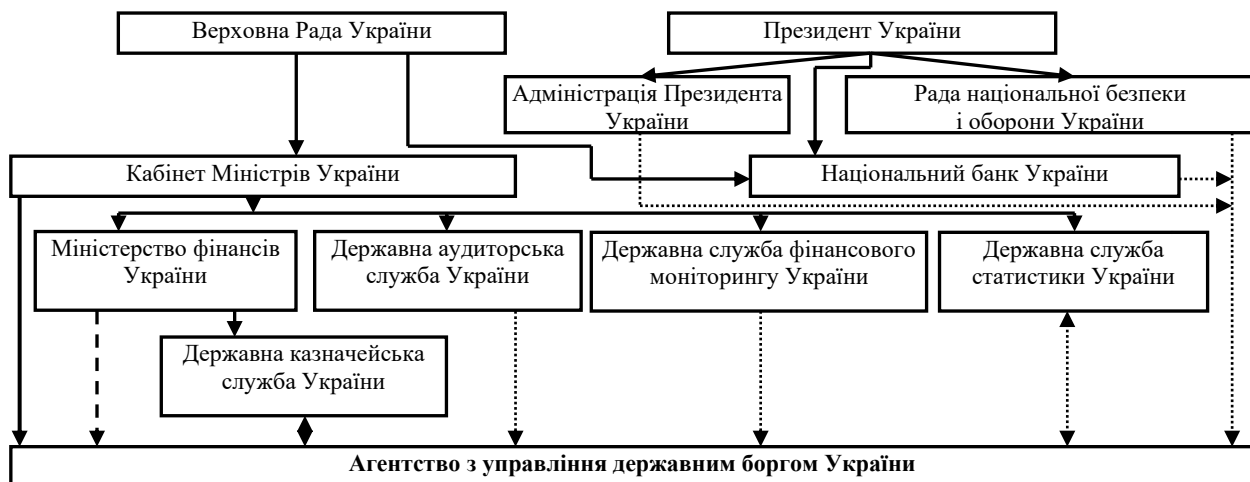
У системі управління зовнішнім державним боргом України мають брати участь президентська гілка влади та центральний банк. Тому ми вважаємо, що у своїй діяльності Агентство з управління державним боргом України функціонально повинно взаємодіяти з Адміністрацією Президента України, Радою національної безпеки і оборони України й Національним банком України. Така взаємодія дає змогу для повноцінної реалізації Стратегії національної безпеки України в частині недопущення перетворення України на сателіт інших держав або втрату платоспроможності через надмірну боргову залежність, а також узгодити боргову політику держави з грошово-кредитною й валютною, які здійснює Національний банк України.

Зважаючи на світовий досвід, місією створюваного Агентства з управління державним боргом України має бути забезпечення економічного розвитку держави шляхом організації стабільного фінансування програм діяльності уряду через здійснення державних запозичень з мінімальними витратами й ризиками.

Інституціоналізація управління зовнішнім державним боргом за агентською моделлю актуалізує проблему забезпечення незалежності боргового агентства, його автономії під час ухвалення рішень з управління державним боргом.

Як зазначає К. Трампш, дерегуляція фінансових ринків сприяла їхній інтеграції та забезпечила урядам країн легший доступ до міжнародного капіталу [14, с. 121]. Виклики демократії й децентралізації в державному управлінні сприяли передачі окремих функцій на аутсорсинг незалежним агенціям. Яскравими прикладами цього є трансформація державних регуляторних компетенцій на агенції з певним ступенем автономії [15]. З погляду інституціоналізації управління державним боргом, з одного боку, підвищення автономії є не тільки необхідною умовою для створення надійних політичних зобов'язань та уникнення політичної невизначеності, але також вважається обов'язковим для більш ефективного та результативного проведення боргової політики у складних умовах завдяки підвищенню рівня професіоналізму та гнучкості менеджменту. З іншого боку, брак політичного контролю за реалізацією боргової сприяє ризик щодо зниження рівня відповідальності та демократичної легітимності за ухвалені агентські рішення.

До того ж експерти Організації економічного співробітництва та розвитку вважають інституційні реформи в сфері управління державним боргом шляхом створення спеціалізованих боргових агентств інструментом підвищення ефективності бюджетної політики та діяльності уряду на фінансових ринках [16] та рекомендують борговим агентствам мати достатню автономію від політичного впливу [17, с. 41]. Відповідно до рекомендацій Міжнародного валютного фонду, порушення автономії боргових агентств може стати на заваді урядовій толерантності до боргових ризиків [18, с. 33].

Питання сутності автономії боргових агентств і донині є предметом вивчення вчених інституціоналістів. Так Т. Бах вважає основою автономії юридичний статус, вважаючи що агентство повинно бути винятково самостійною юридичною особою, а не підрозділом урядових структур [19]. На думку М. Тетчер і А. Світ, боргові агентства є неажоритарними інституціями, що діють у формі урядових структур, які наділені й реалізують певні спеціальні державні повноваження, відмінні від повноважень інших інституцій, але не обираються безпосередньо народом і не управляються безпосередньо обраними можновладцями [20, с. 3]. П. Ронес вважає боргові агентства юридичними особами публічного права, структурно дезагрегованими від міністерства, що є відповідальним за фінансову політику держави [21]. Інституціоналіст Т. Мо вказує, що автономія агентств проявляється передусім через можливість ефективно використовувати компетенції й досвід його працівників, особливо авторитет керівництва [22, с. 1162]. З погляду політичної автономії незалежність боргових агентств уособлюється в можливості самостійно ухвалювати будь-які управлінські рішення без погодження з політиками [23, с. 196], або розглядається вченими як бюрократична автономність [24, с. 239].

Базуючись на працях інституціоналістів та змісту автономії, ми розробили інституційну модель автономії агентства з управління державним боргом (рис. 3).

Індикатори інституційної автономії боргового агентства об'єднані в дві групи – чинники автономності і обмеження щодо автономності ухвалення рішень агентством. Перша група індикаторів показує міру делегування функцій управління державним боргом від центрального органу виконавчої влади до агентства з управління державним боргом, а також спроможність самого агентства ефективно використовувати свій потенціал у сфері боргового менеджменту. Друга група формалізує параметри ефективності самостійного використання делегованих агентству повноважень без бюрократичного контролю з боку уряду.

Для оцінювання рівня інституційної автономії агентства з управління державним боргом ми розробили набір з 36 показників, що прямо та опосередковано вимірюють основні індикатори автономності. Показники при цьому рівномірно розподілені між групами індикаторів інституційної автономії (по 18 параметрів), мають однакову статистичну вагу, що виключає потребу проведення змішаного факторного аналізу, як це пропонували К. Генретті та К. Куп [25].



Рис. 3. Інституційна модель автономії агентства з управління державним боргом

Джерело: розробка автора.

Оцінювання інституційної автономії боргового агентства ми пропонуємо здійснювати формалізовано-експертним шляхом на підставі якісного аналізу нормативно-правової бази, що регулює діяльність агентства з управління державним боргом. Показники при цьому вимірюються в балах за замкненою стобальною шкалою з еквідистантними стаціонарними відстанями між базовими значеннями, що відповідає рівномірному розподілу величин. У цій шкалі значення «0» відповідає браку автономії та централізації функцій управління державним боргом в урядових структурах, а «100» – найвищій мірі автономії агентства й децентралізації у сфері управління державним боргом.

Підсумком оцінювання інституційної автономії боргового агентства є обчислення індексу інституційної автономії (IIA) за формулою (1).

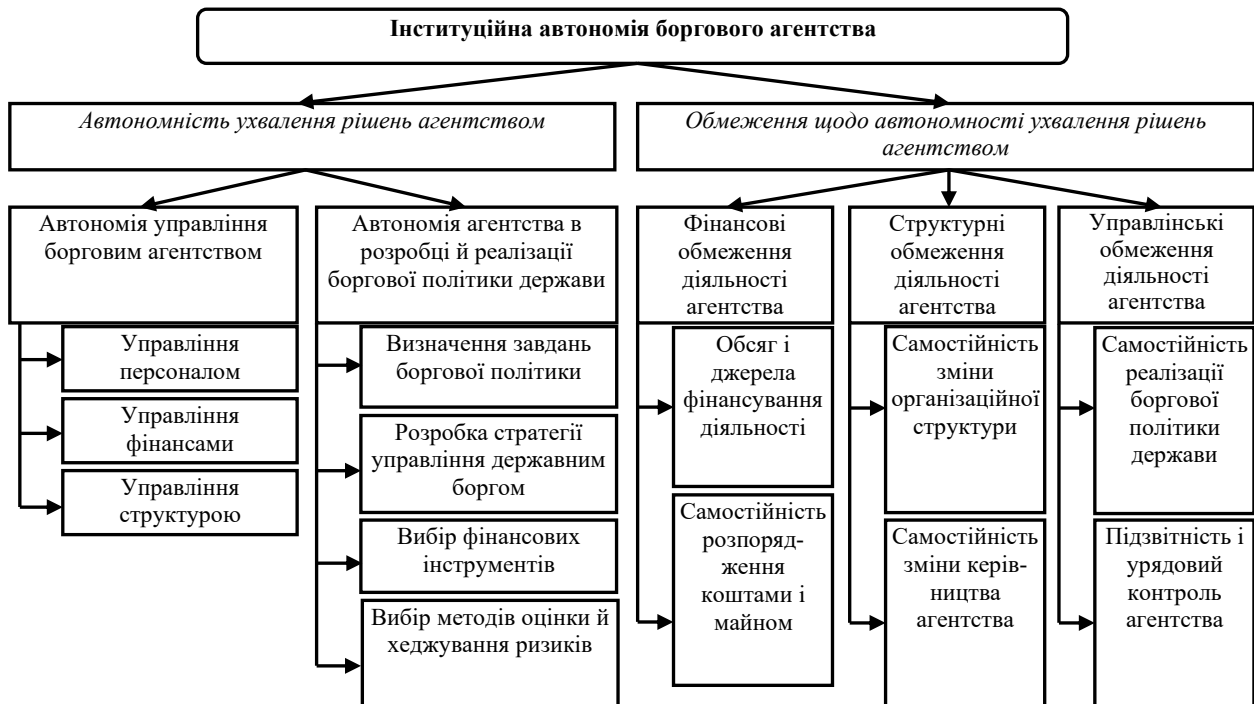
$$IIA = \frac{IA + IO}{2}, \quad (1)$$

де IA – індекс автономності ухвалення рішень борговим агентством; IO – індекс обмеженості щодо автономності ухвалення рішень агентством.

Своєю чергою індекси автономності й обмеження автономності обчислюються як середньоарифметичні субіндексів, з яких вони складаються.

$$IA = \frac{IAU + IABP}{2}, \quad (2)$$

де IAU – індекс автономії управління борговим агентством; $IABP$ – індекс автономії агентства в розробці й реалізації боргової політики держави.

$$IO = \frac{IFO + ICO + IVO}{3}, \quad (3)$$

де IFO – індекс фінансових обмежень діяльності агентства; ICO – індекс структурних обмежень діяльності агентства; IVO – індекс управлінських обмежень діяльності боргового агентства.

Субіндекси IAU , $IABP$, IFO , ICO , IVO розраховуються як середньоарифметичні значення відповідних груп показників (див. рис. 3). Аналогічно усереднюються і показники за групами.

Залежно від величини індексу інституційної автономії боргового агентства вона може бути оцінена як: брак автономії ($IIA \in [0, 10]$); низька автономність ($IIA \in [11, 30]$); нижча за середній рівень ($IIA \in [31, 50]$); вища за середній рівень ($IIA \in [51, 75]$); висока автономність ($IIA \in [76, 90]$); повна автономія ($IIA \in [91, 100]$). При цьому вважаємо, що ефективна робота боргового агентства може бути забезпечена в умовах його автономії на рівні 45–60 балів. Вищий рівень автономії призведе до надмірної децентралізації й дисбалансів у макроекономічних політиках, а нижчий – до бюрократизації.

Перевагою такого підходу до інтегрального оцінювання інституційної автономії агентства з управління державним боргом є простота методики, незалежність від компетенцій експертів та гнучкість у

наборі показників. Основною вадою вважаємо наявність кроскореляції між показниками та імовірному фактично неоднаковому впливу індикаторів на автономію.

Висновки. Інституціоналізація управління зовнішнім державним боргом в нинішніх глобалізаційних умовах є одним із визначальних чинників ефективності боргової політики держави. Світовий досвід показує, що функції управління державними запозиченнями слід делегувати спеціалізованим агентствам, які є підконтрольними за основними параметрами уряду. У контексті проголошеного курсу на децентралізацію вважаємо за доцільне створення Агентства з управління державним боргом України як самостійної юридичної особи публічного права, що підзвітна Кабінету Міністрів України й координується через Міністерство фінансів України. При цьому інституційна модель автономії Агентства з управління державним боргом передбачає можливість його раціональної організації та контролю.

Література

1. United Kingdom Debt Management Office. URL : <http://www.dmo.gov.uk/>.
2. Dutch State Treasury Agency. URL : <http://www.dutchstate.nl>.
3. The Belgian Debt Agency. URL : <https://www.debtagency.be/en>.
4. Australian Office of Financial Management. URL : <https://www.aofm.gov.au/>.
5. Instituto de Gestão da Tesouraria e do Crédito Público I.P. URL : <https://portalnacional.com.pt/entidade/instituto-de-gestao-da-tesouraria-e-do-credito-publico-i-p-282693/>.
6. Main Principles of Government Debt Management. URL : <http://nationalbanken.dk/>.
7. Magnusson T. The Institutional and Legal Base for Effective Debt Management. Paper prepared for the Third Inter-regional Debt Management Conference in Geneva 3-5 December 2001, arranged by UNCTAD. URL : <http://docplayer.net/15678788-The-institutional-and-legal-base-for-effective-debt-management.html>.
8. Cassard M., Folkerts-Landau D. Sovereign Debt: Managing the Risks. Finance and Development. 1997. Vol. 34. No. 4. Pp. 12–15.
9. Austrian Federal Financing Agency. URL : <http://www.oebfa.co.at>.
10. National Treasury Management Agency. URL : <https://www.ntma.ie/>.
11. New Zealand Debt Agency. URL : <https://debtmanagement.treasury.govt.nz/>.
12. Swedish National Debt Office. URL : <https://www.riksgalden.se>.
13. Hungarian Government Debt Management Agency. URL : <https://akk.hu/>.
14. Trampusch C. The financialisation of sovereign debt: An institutional analysis of the reforms in German public debt management. German Politics. 2015. Vol. 24. No. 2. Pp. 119–136.
15. Thatcher M. Delegation to independent regulatory agencies: Pressures, functions, and contextual mediation. West European Politics. 2002. Vol. 25. No. 1. Pp. 125–147.
16. Missale A. Sovereign debt management and fiscal vulnerabilities. Threat of Fiscal Dominance. 2012. Pp. 157–176.
17. Debt Management and Government Securities Markets in the 21st Century. Paris : OECD Publishing, 2002. 193 p.
18. Revised guidelines for public debt management [IMF Policy Paper]. Washington : IMF, 2014. 43 p.
19. Bach T. The autonomy of government agencies in Germany and Norway: Explaining variation in management autonomy across countries and agencies. International Review of Administrative Sciences. 2014. Vol. 80. No. 2. Pp. 341–361.
20. Thatcher M., Sweet A. S. Theory and Practice of Delegation to Non-Majoritarian Institutions. West European Politics. 2002. Vol. 25. No. 1. Pp. 1–22.
21. Change and Continuity in Public Sector Organizations: Essays in Honour of Per Lægveid / ed. by P. G. Roness, H. Sætren. Bergen : Fagbokforlaget, 2009. 345 p.
22. Moe T.M. Delegation, control, and the study of public bureaucracy. Handbook of Organizational Economics / eds. R. Gibbons, J. Roberts. Princeton : Princeton University Press, 2013. Pp. 1148–1182.
23. Hanretty C., Koop C. Shall the law set them free? The formal and actual independence of regulatory agencies. Regulation & Governance. 2013. Vol. 7. No. 2. Pp. 195–214.
24. Maggetti M. Verhoest K. Unexplored aspects of bureaucratic autonomy: A state of the field and ways forward. International Review of Administrative Sciences. 2014. Vol. 80. No. 2. Pp. 239–256.
25. Hanretty C., Koop C. Measuring the formal independence of regulatory agencies. Journal of European Public Policy. 2012. Vol. 19. No. 2. Pp. 198–216.

References

1. United Kingdom Debt Management Office. Retrieved from : <http://www.dmo.gov.uk/>.
2. Dutch State Treasury Agency. Retrieved from : <http://www.dutchstate.nl>.
3. The Belgian Debt Agency. Retrieved from : <https://www.debtagency.be/en>.
4. Australian Office of Financial Management. Retrieved from : <https://www.aofm.gov.au/>.
5. Instituto de Gestão da Tesouraria e do Crédito Público I.P. Retrieved from : <https://portalnacional.com.pt/entidade/instituto-de-gestao-da-tesouraria-e-do-credito-publico-i-p-282693/>.
6. Main Principles of Government Debt Management. Retrieved from : <http://nationalbanken.dk/>.

7. Magnusson, T. (2001). The Institutional and Legal Base for Effective Debt Management. Paper prepared for the Third International Debt Management Conference in Geneva 3-5 December 2001, arranged by UNCTAD. Retrieved from : <http://docplayer.net/15678788-The-institutional-and-legal-base-for-effective-debt-management.html>.
8. Cassard, M., Folkerts-Landau, D. (1997). Sovereign Debt: Managing the Risks. *Finance and Development*, 34(4), 12–15.
9. Austrian Federal Financing Agency. Retrieved from : <http://www.oebfa.co.at>.
10. National Treasury Management Agency. Retrieved from : <https://www.ntma.ie/>.
11. New Zealand Debt Agency. Retrieved from : <https://debtmanagement.treasury.govt.nz/>.
12. Swedish National Debt Office. Retrieved from : <https://www.riksgalden.se>.
13. Hungarian Government Debt Management Agency. URL : <https://akk.hu/>.
14. Trampusch, C. (2015). The financialisation of sovereign debt: An institutional analysis of the reforms in German public debt management. *German Politics*, 24(2), 119–136.
15. Thatcher, M. (2002). Delegation to independent regulatory agencies: Pressures, functions, and contextual mediation. *West European Politics*, 25(1), 125–147.
16. Missale, A. (2012). Sovereign debt management and fiscal vulnerabilities. *Threat of Fiscal Dominance*, 157–176.
17. OECD. (2002). *Debt Management and Government Securities Markets in the 21st Century*. Paris : OECD Publishing.
18. IMF. (2014). *Revised guidelines for public debt management [IMF Policy Paper]*. Washington : IMF.
19. Bach, T. (2014). The autonomy of government agencies in Germany and Norway: Explaining variation in management autonomy across countries and agencies. *International Review of Administrative Sciences*, 80(2), 341–361.
20. Thatcher, M., Sweet, A. S. (2002). *Theory and Practice of Delegation to Non-Majoritarian Institutions*. *West European Politics*, 25(1), 1–22.
21. Roness, P. G., Sætren, H. (eds.). (2009). *Change and Continuity in Public Sector Organizations: Essays in Honour of Per Lægred*. Bergen : Fagbokforlaget.
22. Moe, T.M. (2013). Delegation, control, and the study of public bureaucracy. *Handbook of Organizational Economics* / eds. R. Gibbons, J. Roberts. Princeton : Princeton University Press, 1148–1182.
23. Hanretty, C., Koop, C. (2013). Shall the law set them free? The formal and actual independence of regulatory agencies. *Regulation & Governance*, 7(2), 195–214.
24. Maggetti, M., Verhoest, K. (2014). Unexplored aspects of bureaucratic autonomy: A state of the field and ways forward. *International Review of Administrative Sciences*, 80(2), 239–256.
25. Hanretty, C., Koop, C. (2012). Measuring the formal independence of regulatory agencies. *Journal of European Public Policy*, 19(2), 198–216.

Надійшла / Paper received: 22.10.2018
Надрукована / Paper Printed : 06.12.2018

УДК 338.443

DOI: 10.31891/2307-5740-2018-264-6(3)-69-75

ЗАСОБА С. М.

Причорноморський науково-дослідний інститут економіки та інновацій

КОНЦЕПТУАЛЬНІ АСПЕКТИ ПОБУДОВИ МЕХАНІЗМУ СТАБІЛІЗАЦІЇ РОЗВИТКУ АПК

У статті розглянуто інвестиційний потенціал агропромислового комплексу України. Запропоновано трактування поняття «механізми стабілізації розвитку». Запропоновано основні механізми стабілізації розвитку АПК, які включають діагностику діяльності АПК й самі механізми стабілізації розвитку АПК. Визначено, що базовою складовою АПК є сільське господарство, фінансовий та соціальний стан яких є досить не задовільним. Визначено основні проблеми, що виникають при залученні іноземних інвестицій. Визначено основні причини запобігання розвитку та механізми стабілізації розвитку. Визначено головні аспекти реалізації продукції агропромислового комплексу, які виділяє велика кількість науковців. Наведено, що саме для розвитку підприємств сільського господарства використовують в якості фінансування діяльності власні або запозичені фінансові ресурси, тобто використання інвестицій й кредитів. Визначено, що основне фінансування розвитку агропромислового комплексу полягає саме у використанні власних коштів агропромислового комплексу.

Ключові слова: державна підтримка, банківське кредитування АПК, сільське господарство, механізми стабілізації розвитку.

ZASOBA S.

Prichernomorsk Science and Preceding Institute of Economics and Innovation

CONCEPTUAL ASPECTS OF CONSTRUCTION OF MECHANISM OF STABILIZATION OF AGRICULTURAL DEVELOPMENT

At present, the agro-industrial complex of Ukraine is one of the most important systems of economic development, which has a strong investment potential. The development of agro-industrial complex takes place under the conditions of using modern, effectively economic and, accordingly, ecological technologies, production methods, but also, respectively, state support. Note that it is quite important to determine the main aspects of agricultural development, as it is the agro-industrial complex that provides the population with food, industry can provide the necessary materials and raw materials, and export trade - the relevant goods for export. It should be noted that the socio-economic situation of society depends on the agro-industrial complex. And since the basic component of the agro-industrial complex is agriculture, the financial and social condition of which is quite unsatisfactory. One of the main strategies for the development of agro-industrial complex in Ukraine is to address issues that include the creation of effective conditions for development for all industries, and especially the development of agriculture.

The article considers the investment potential of the agro-industrial complex of Ukraine. An interpretation of the concept of "mechanisms for stabilizing development" is proposed. The main mechanisms of stabilization of agro-industrial complex development are offered, which include diagnostics of agro-industrial complex activity and the mechanisms of stabilization of agro-industrial complex development. It is determined that the basic component of agro-industrial complex is agriculture, the financial and social condition of which is rather unsatisfactory. The main problems that arise when attracting foreign investment are identified. The main reasons for development prevention and mechanisms of development stabilization are determined. The main aspects of sales of agro-industrial complex products, which are highlighted by a large number of scientists, are identified. It is stated that it is for the development of agricultural enterprises that own or borrowed financial resources are used as financing activities, ie the use of investments and loans. It is determined that the main financing of the development of the agro-industrial complex is the use of own funds of the agro-industrial complex.

Keywords: state support, bank lending to agro-industrial complex, agricultur, development stabilization mechanisms.

Вступ. В сучасний час агропромисловий комплекс України відноситься до однієї з найважливіших систем розвитку економіки, яка має потужний інвестиційний потенціал. Розвиток АПК відбувається за умов використання сучасних ефективно економічних й відповідно екологічних технологій, методів виробництва, а й відповідно державної підтримки. Зауважимо, що досить актуальною є визначення основних аспектів розвитку АПК, так як саме АПК надає можливість забезпечення населення продовольчими товарами, промисловість дозволяє забезпечити необхідними матеріалами та сировиною, а експортну торгівлю – відповідними товарами на експорту. Зауважимо, що саме від АПК залежить соціально-економічне становище суспільства. А так, як базовою складовою АПК є сільське господарство, фінансовий та соціальний стан яких є досить не задовільним. Саме з головних стратегій розвитку АПК в Україні є вирішення питань, що включають створення ефективних умов розвитку для всіх галузей, й особливо розвитку сільського господарства.

Аналіз останніх досліджень і публікацій. Дослідженню з даної теми та визначенню інвестиційної підтримки й державного регулювання АПК присвятили свої роботи: А.Г. Бабенко [1], Т.В. Мацибора [2], М.Й. Хоружний [3], А.В. Пужай-Черета [4]. Питання розвитку сільського господарства розглядали такі науковці, як: О. Бородіна, І. Прокоп [5], О.М. Варченко [6], А.А. Гребеннікова [7]. Варто зазначити, що питання побудови механізму сталого розвитку АПК комплексу є недостатньо опрацьованими й потребують в подальшому дослідженні.

Постановка завдання. Метою дослідження є поглиблене визначення аспектів розвитку агропромислового комплексу з метою ефективного формування економіки країни.

Результати дослідження. В сучасний час агропромисловий сектор є основним сектор формування економіки країни, який здебільшого впливає на її формування. Агропромисловий комплекс відноситься до сфери високого ризику, так як саме на дану діяльність не контролююче впливають й природно-кліматичні умови, сезонність. Важливо зазначити, що такі вчені як Бородіна О., Прокоп І. [5], Гребеннікова А.А. [7] виділяють саме кліматично-екологічно, водні й продуктові проблеми найзагостреніми та катастрофічними для сільського господарства, так як саме вони є не контролюючими, й навіть сучасний технологічний розвиток повною мірою не зможе вплинути на дані проблеми. На формування соціальної сфери АПК впливає збільшення безробіття в країні, трудова міграція як з сіл до міст, так й до інших країн.

За сучасних ринкових умов підприємства стикаються з впливом непередбачуваних подій зовнішнього середовища, де за умов неефективного управління наслідком є виникнення кризових явищ на підприємстві. З метою попередження кризових явищ існує потреба в формуванні механізмів стабілізації розвитку, що застосовуватимуться при виникненні кризи та початкових кризових явищах.

Таблиця 1

Аналіз наукової літератури*

№	Науковці	Термін	Тлумачення
1	Васенко В.К. [8]	Стратегічний механізм фінансової стабілізації	система заходів, що направлена на ефективне використання моделей фінансової підтримки прискореного економічного розвитку підприємства.
2	Словopedia [9]	Стабілізація економіки	зупинення економічного спаду, інфляційних процесів, закріплення і підтримка показників функціонування економіки на певному рівні, оздоровлення господарства.
3	Костюк І.В. [10]	Стратегія економічного розвитку	набір рішень, розроблених виходячи з можливостей країни і її поточного стану, що в перспективі забезпечить вихід держави на нові ринки збуту, зміцнення власної валюти, покращення рівня життя населення, збільшення експорту товарів, прискорення власного виробництва, зниження залежності від іноземних енергоносіїв.
4	Шапурова О.О. [13]	Механізми стабілізації	своєчасна ідентифікація загроз для сталого розвитку підприємств, що обумовлені несприятливими змінами параметрів зовнішнього та недоліків внутрішнього середовища організації, розробка і впровадження профілактичних заходів, спрямованих на недопущення в майбутньому по'яви кризових проявів

*Джерело: систематизовано автором

Провівши аналіз наукової літератури (табл.1) виявлена відсутність формування трактування поняття «механізми стабілізації розвитку», то ж пропонує визначити дане поняття, тож механізми стабілізації розвитку – це узгоджена система заходів, в основі якої лежить ефективне використання напрямків розвитку діяльності підприємства з метою ідентифікації загроз розвитку підприємства, які виникають при несприятливих умовах внутрішнього та зовнішнього середовища, й запобіганню їх розвитку.

В даний час АПК країни є розвинутим комплексом сьогодення, незважаючи на виниклі проблеми, який забезпечує потреби держави та попит населення шляхом виготовлення якісних продуктів, відбувається саме покращення експортного потенціалу, спостерігається інноваційний розвиток комплексу.

Стратегічний розвиток АПК з метою підвищення конкурентоспроможності комплексу в цілому, покращення його ефективності включає інноваційні методи вирішення проблем, що пов'язані саме з напрямками ресурсовикористання.

Важливо зазначити, що відповідно до світової практики з метою підвищення конкурентоспроможності важливо звернути увагу на регіональну структурну політику, так як в даний час регіони отримали повноваження, що надають можливість опосередковано впливати на розвиток галузі з застосуванням методів стимулювання, пріоритетності й відповідно формування аграрно промислового портфелю регіону, що в свою чергу дозволить виявити переваги регіонів та доцільно спрямовувати підтримку.

З метою формування стратегій розвитку аграрно-промислового комплексу на державному рівні повинні бути розроблені ефективні інструменти та механізми реалізації. Важливо зазначити, що без постійної активності держави майже відсутня можливість своєчасно вирішити термінові виявлені задачі соціально-економічного характеру, які в свою чергу залежать від ринкового середовища, тому від держави залежить економічна свобода всіх суб'єктів господарювання, створення методів та механізмів надійного захисту населення від стихій ринку. Головні політичні, економічні й соціальні реформи все таки залежить від державної системи.

База розвитку АПК взаємопов'язані з інвестиційною забезпеченістю, а саме власними коштами, державними пільгами та субсидіями, залученими інвестиціями. Саме для ефективного розвитку АПК повинна бути сформована єдина згрупована система механізмів за допомогою яких буде реалізована стратегія [3]. Пропонуємо за допомогою рисунку 1 відобразити основні механізми стабілізації розвитку АПК, які включають діагностику діяльності АПК й самі механізми розвитку



Рис. 1. Концептуальні підходи до розвитку АПК*

*Джерело: систематизовано автором за даними [10, 11, 13]

Важливо зазначити, що одним з концептуальних механізмів розвитку АПК України, що відображені на рис 1 є саме забезпечення продовольчої та екологічної безпеки, створення сучасних умов для стабілізації та з метою нарощування виробництва продукції. Та важливого значення набуває при розвитку АПК свобода

вибору організаційно-правових форм господарювання, в основі яких лежить удосконалення земельних та майнових відносин власності [11].

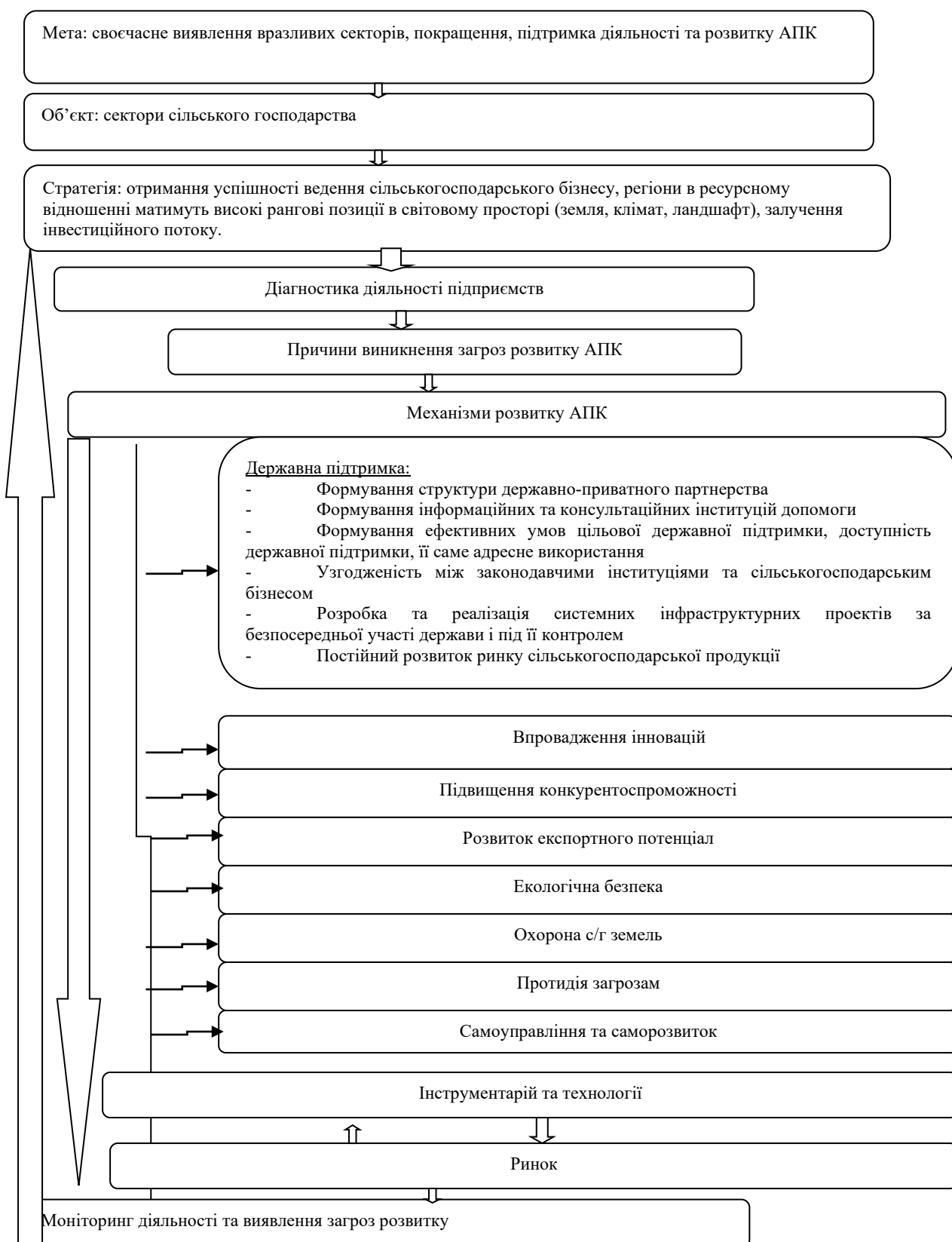
В сучасний час реформування механізмів в сільськогосподарстві пов'язані з специфікою кожного окремого регіону та існуючими ризиками, до яких відносяться: недосконалість ринкової конкуренції (де присутня монополістичність), недостатність досвіду ОТГ, ризики виникнення рейдерства, невистачання власних коштів й ризик залучення інвестицій.

Розвиток АПК включає узгодженість між всіма його галузями, та розвиток науково-дослідного прогресу з врахуванням світового досвіду, ефективних технологій, розгалуження інфраструктурної мережі, впровадження найефективніших форм економіки й організації виробничого процесу. Так як основною складовою АПК є сільське господарство, яке в свою чергу виступає системоутворюючою складовою економіки країни й впливає на формування продовольчої, екологічної та енергетичної безпеки, й відповідно впливає на соціально-економічний розвиток.

Зауважимо, що саме від розвитку АПК залежить якість життя населення, соціально-економічне становище населення й продовольча безпека країни. Агропромисловий комплекс України потребує в розробці організаційно-економічних умов з метою покращення ефективного розвитку агропромислового сектору, які будуть побудовані на основі врахування соціальних, економічних та екологічних інтересів суспільства.

Основними причинами отримання негативних результатів розвитку є відсутність нових ефективних підходів до управління діяльністю підприємства, яке залежить від кваліфікованого персоналу (менеджерів), які в свою чергу повинні мати такі навички: загальні та специфічні знання діяльності, досвід роботи, розумові й навички володіння сучасними ефективними технологіями управління, мотивації й використання сучасних методів управління.

В сучасних умовах розвитку АПК приділяється увага проблемам пов'язаними з використанням сучасного оснащення, недостатнього стану та умов праці робітників, та пошук конкурентоспроможних ринків збуту, та відсутність інноваційної активності та інновацій. Зауважимо, що саме життєздатність економіки визначається розмірами та якістю накопичених інновацій, тобто: використання нових технологій, виробів, управлінських методів. Основним причинами відсутності інновацій є відсутність фінансування, відсутність матеріально-технічної бази, відсутність державного потенціалу в розробці й зменшення наукових кадрів (див. Табл.2).

В агропромисловому комплексі за останні 29 років незалежності відбувались вагомі зміни, що привели до перебудови земельних та майнових відносин, підвищена інвестиційна привабливість, але й ряд окремих проблем до яких відносяться: досить низький показник ефективності діяльності сільськогосподарських підприємств, нераціональне використання земельної забезпеченості, погіршеність основних фондів й зменшення їх продуктивності, зменшена забезпеченість соціальної сфери сільського господарства.

Таблиця 2

Причини запобігання розвитку та механізми стабілізації розвитку*

Причини запобігання розвитку	Механізми стабілізації розвитку
Значний знос основних засобів	Оновлення основних фондів за рахунок власних коштів (або інвестиційні вкладення в підприємство). Реалізація невикористаного (неефективного) обладнання. Оренда більш сучасного ефективного обладнання.
Несвоєчасне надходження сировини та матеріалів, комплектуючих	Налагодження системи логістики та забезпечення потреб діяльності підприємств
Значна плінність кадрів	Розробка соціально-психологічних, культурно-побутових, організаційних, мотиваційних механізмів по зменшенню плінності праці
Збільшення заборгованості підприємства	Використання факторингу для отримання коштів, що дозволять зменшити заборгованість. Пролонгація короткострокових фінансових кредитів. Прискорення інкасації дебіторської заборгованості.
Погіршення показників ліквідності, рівня рентабельності, ділової активності	Використання високоліквідної частини довгострокових фінансових інструментів інвестиційного портфелю

*Джерело: систематизовано автором за даними [10,13]

Якщо зазначені в таблиці 2 причини не будуть своєчасно усунено, це призведе до зменшення виробничого процесу, кадрової відсутності, до погіршення стану показників економіки, так як: використання застарілих основних засобів призводить до збільшення собівартості продукції, а й відповідно зменшення попиту; в результаті зростання заборгованості виникає нестабільність діяльності що впливає на зростання плінності кадрів.

Пропонуємо за допомогою рис. 2 навести основні принципи стимулювання розвитку АПК України, що були визначені в Проекті ЗУ «Про стимулювання розвитку АПК України» від 03.11.2015 р.

З метою розвитку агропромислового комплексу існує потреба в створенні умов для розвитку інвестиційної привабливості, а й відповідно її підвищення в окремих регіонах. В сучасний час при реформуванні агропромислового комплексу виникають проблеми при залученні іноземних інвестицій, надмірне податкове навантаження, повільні темпи розвитку аграрної науки, відсутність узгодженості дій між різними органами державного управління. Тобто дії Міністерства аграрної політики та продовольства

Україні потребують в співпраці з Міністерством економічного розвитку й торгівлі України з метою об'єднання зусиль, щодо покращення показника конкурентоспроможності української аграрно-промислової продукції на зовнішніх ринках збуту.



Рис. 2. Взаємозв'язок принципів та напрямів стимулювання розвитку АПК*

*Джерело: систематизовано автором на підставі [12]

Велика кількість науковців виділяють головні аспекти реалізації продукції агропромислового комплексу на європейських ринках, до яких відносяться підвищення якості продукції до європейських стандартів, контролююча сертифікація продукції й відповідно безмитна торгівля. Але варто зауважити, що при виході агропромислової продукції на європейський ринок підвищились витрати з метою дотримання всіх європейських стандартів, дотримання санітарних, технічних, митних й податкових вимог.

Для розвитку підприємств сільського господарства, з метою впровадження нових ефективних технологій виробництва, збільшення транспортної інфраструктури використовують в якості фінансування діяльності власні або запозичені фінансові ресурси, тобто використання інвестицій й кредитів.

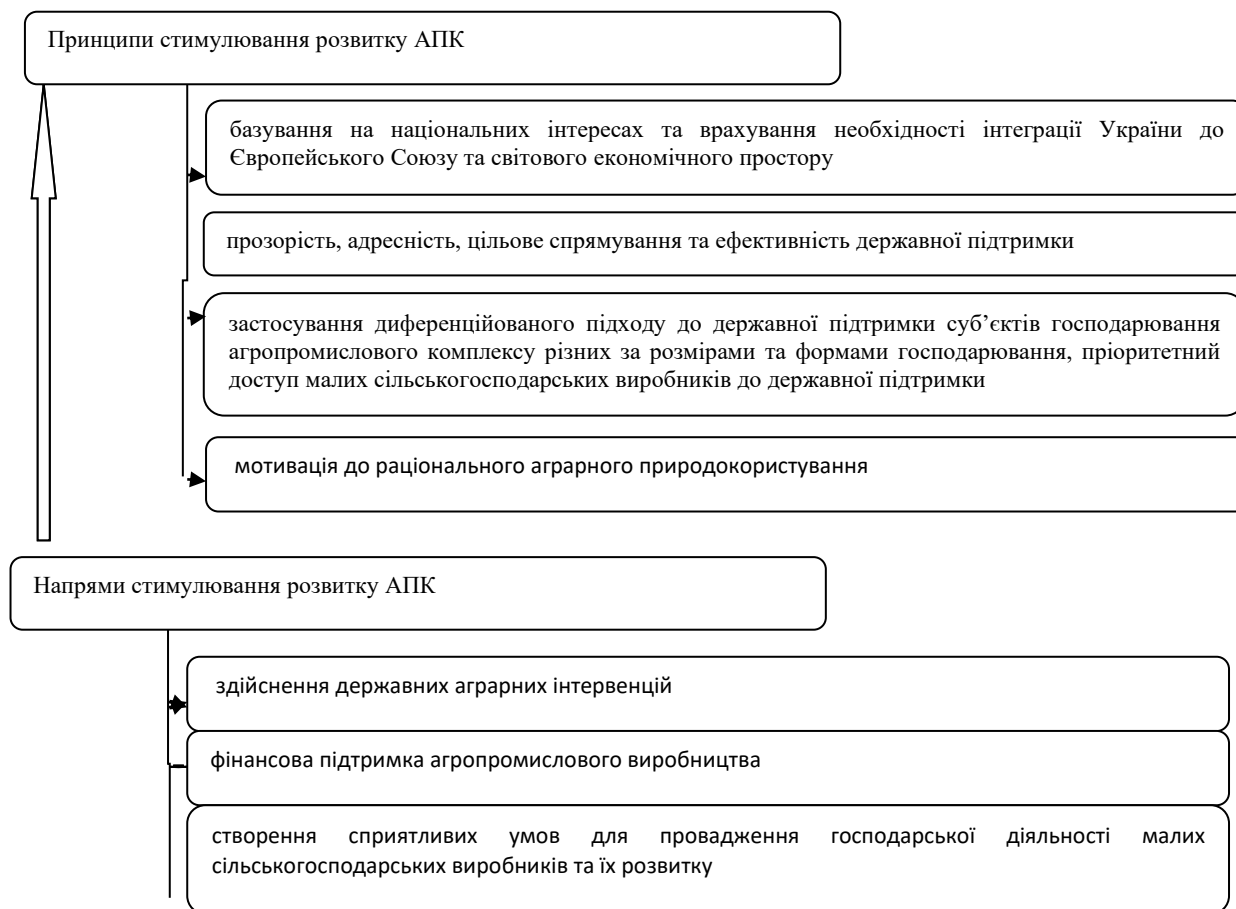
Висновки. Доцільно зазначити, що саме АПК є одним з основних комплексів внутрішнього економічного розвитку країни, яка впливає на розвиток експортного потенціалу країни, використання ефективних технологій виробництва й ресурсів. Зазначимо, що саме показники експортування сільськогосподарської продукції є основною частиною експортування АПК, показники якого підвищуються за умов плідної співпраці з країнами Європейського союзу, Азії, Африки. До головних напрямів підвищення конкурентоспроможності на міжнародному ринку є своєчасна модернізація економіки країни, ефективне залучення імпортних ресурсів, устаткування, й відповідно розширення сприятливого інвестиційного клімату.

При розробці механізмів розвитку АПК потрібно враховувати відмінності та особливості кожного сектору розвитку, ризиків які властиві саме даному регіону, й розробляти методи управління кожного окремого суб'єкта господарювання.

Зауважимо, що саме сільськогосподарська галузь потребує впровадження високих ефективних технологій виробництва, розширення технічного оснащення, що потребуються з метою підвищення продуктивності виробничого процесу. Так як саме від даної галузі залежить розвиток цукрової й м'ясо-молочної промисловості продукція яких використовується в якості сировини для інших галузей.

Нестабільність та проблемність розвитку на селі залежить від:

- відсутності фінансово-економічних механізмів;

- відсутністю підтримки з боку держави, яка включає підтримку паритету цін, що впливає на розвиток сільськогосподарських товаровиробників.

Розвиток агропромислового комплексу повинен бути заснований на оптимізації показників експорту аграрно-промислової продукції відповідно до вимог продовольчої безпеки. Зауважимо, що для розвитку АПК існує потреба в розробці та реалізації конкурентних переваг процесу виробництва окремих видів продукції з метою покращення показника зовнішньоторговельного балансу.

З метою більших інвестиційних залучень існує потреба в заохоченні кращими умовами бізнесу іноземних інвесторів, зменшенні податкового навантаження на АПК, об'єднанні або ліквідації неефективних організацій, підвищенні конкурентоспроможності, вдосконаленні системи підготовки працівників та їх кваліфікаційних можливостей з метою покращення продуктивності. Інвестиційна привабливість повинна бути зосереджена саме на розвитку агропромислового виробництва, але зауважимо що існує залежність від сприятливого зовнішнього середовища, від інвестиційного клімату, що в свою чергу є важливими факторами для залучення інвесторів в АК.

Основними механізмами стабілізації розвитку АПК є: оновлення виробничого оснащення більш сучасними ефективними устаткуваннями, залучення довгострокових кредитів, розробка та використання соціально-психологічних, культурно-побутових механізмів по усуненню плінності кадрів.

Література

1. Бабенко А.Г. Державне регулювання та підвищення конкурентоспроможності аграрного сектору. Економіка АПК. 2008. № 5. С. 85–88.
2. Мацибора Т.В. Світовий досвід у поліпшенні інвестиційної привабливості аграрного сектору України. Економіка АПК. 2017. № 7 С. 101.
3. Хоружний М.Й. Економіка села в контексті організаційно-економічних трансформацій. Економіка АПК. 2010. Вип. 11. С. 136–139.
4. Пужай-Черета А.В. Проблеми та перспективи реформування галузі АПК в Україні. Теоретичні і практичні аспекти економіки та інтелектуальної власності : зб. наук. праць. Маріуполь, 2016. Вип. 1. Т. 1. С. 41–48.
5. Бородина О., Прокоп І. Сільський розвиток в Україні: проблеми становлення. Економіка України. 2009. № 5. С. 59–64
6. Варченко О.М. Складові економічного механізму сталого розвитку сільського господарства. Економіка та управління АПУ. 2012. Вип. 8. С. 5–10.
7. Гребеннікова А.А. Розвиток сільського господарства на інноваційній основі. Ефективна економіка. 2016. Вип. 12. URL: <http://www.minagro.gov.ua>. (дата звернення: 02.02.2018).
8. Васенко В.К. Внутрішні механізми фінансової стабілізації підприємств України. Вісник Східноєвропейського університету економіки і менеджменту. 2008. Вип.1(3).с.44-52.
9. Словopedia. Економічна енциклопедія. URL: <http://slovopectia.org.ua/> (дата звернення: 02.02.2018).
10. Костюк І.В. Поняття стратегії економічного розвитку країни: соціальний вимір. Науковий вісник НЛТУ України. 2014. Вип. 24(10) URL: https://nv.nltu.edu.ua/Archive/2014/24_10/38.pdf (дата звернення: 02.02.2018).
11. АПК України: напрямки розвитку та шляхи подолання. URL: https://ru.osvita.ua/vnz/reports/econom_theory/22284/ (дата звернення: 02.02.2018).
12. Про стимулювання розвитку АПК України. Проект ЗУ від 03.11.2015 р. URL: <https://agro.me.gov.ua/ua/npa/proekt-zakonu-ukraini-pro-stimulyvannya-rozvitku-agropromislovogo-kompleksu-ukraini> (дата звернення: 02.02.2018).
13. Шапурова О.О. Механізми стабілізації кризи на підприємствах. Інвестиції: практика та досвід. 2009. №4. с. 61-64.

References

1. Babenko A.G. (2008) State regulation and increasing the competitiveness of the agricultural sector. Economics of agro-industrial complex, No. 5, pp. 85–88.
2. Matsibora T.V. (2017) World experience in improving the investment attractiveness of the agricultural sector of Ukraine. Economics of agro-industrial complex, No. 7, pp. 101.
3. Khoruzhny M.Y. (2010) Rural economy in the context of organizational and economic transformations. Economics of agro-industrial complex, vol. 11, pp. 136–139.
4. Puzhai-Chereta A.V. (2016) Problems ta perspective reformuvannia haluzi APK v Ukraine. Teoretychni i praktychni aspekty ekonomics ta intelektualnoi vlasnosti : zb. nauk. prats. Mariupol, vol. 1. T. 1, pp. 41–48.
5. Borodina O., Prokop I. (2009) Rural development in Ukraine: problems of formation. Ukraine economy, No. 5, pp. 59–64.
6. Varchenko O.M. (2012) Components of the economic mechanism of sustainable development of agriculture. Economics and management of the UBA, vol. 8, pp. 5–10.
7. Grebennikova A.A. (2016) Development of agriculture on an innovative basis. Efficient economy, vol. 12. Retrieved from: <http://www.minagro.gov.ua>. (accessed: 02.02.2018).
8. Vasenko V.K. (2008) Internal mechanisms of financial stabilization of Ukrainian enterprises. Bulletin of the Eastern European University of Economics and Management, No.1 (3), pp. 44-52.
9. Word therapy. Economic Encyclopedia Retrieved from: <http://slovopectia.org.ua/> (accessed: 02.02.2018).

10. Kostyuk I.V. (2014) The concept of economic development strategy of the country: the social dimension. Scientific Bulletin of NLTU of Ukraine. No. 24(10) Retrieved from: https://nv.nltu.edu.ua/Archive/2014/24_10/38.pdf (accessed: 02.02.2018).
11. AIC of Ukraine: directions of development and ways of overcoming. Retrieved from: https://ru.osvita.ua/vnz/reports/econom_theory/22284/ (accessed: 02.02.2018).
12. On Stimulating the Development of the AIC of Ukraine dated November 3, 2015 Retrieved from: <https://agro.me.gov.ua/ua/npa/proekt-zakonu-ukraini-pro-stimulyvannya-rozvitku-agropromislovogo-kompleksu-ukraini> (accessed: 02.02.2018).
13. Shapurova O.O. (2009) Mechanisms of crisis stabilization at enterprises. Investments: practice and experience, No. 4, pp. 61-64.

Надійшла / Paper received: 13.10.2018
Надрукована / Paper Printed : 06.12.2018

УДК 330

DOI: 10.31891/2307-5740-2018-264-6(3)-76-81

АРЕФ'ЄВА О. В.,
Національний авіаційний університет
МАЗУР А. М.

Університет державної фіскальної служби України

ЕКОНОМІЧНИЙ МЕХАНІЗМ ПІДТРИМАННЯ ФІНАНСОВОЇ БЕЗПЕКИ ПІДПРИЄМСТВА ЧЕРЕЗ АНТИКРИЗОВЕ УПРАВЛІННЯ ТА РЕІНЖИНІРИНГ

Динамічність у процесах розвитку підприємства зумовлюють формування складних систем, серед яких основне місце займають системи підтримки належного стану безпеки фінансових ресурсів та економічних відносин. Зміни, що відбуваються у економіці країни у сучасному вимірі набувають постійного характеру та визначають необхідність пошуку нових механізмів забезпечення належного рівня функціонування суб'єктів економічних відносин, зокрема й підприємств. Досягнення належного рівня фінансової безпеки сьогодні є одним із основних завдань менеджменту підприємств, для якого вони можуть використовувати різні механізми антикризового управління чи інструменти реінжинірингу.

Основою дослідження є наукові праці закордонних та вітчизняних науковців. У процесі виконання статті були застосовані наступні наукові методи: узагальнення й аналізу теоретичних підходів до сутності понять «фінансова безпека підприємства», «управління фінансовою безпекою», «антикризове управління» та інші; метод графічного зображення результатів для пояснення загальної концепції економічного механізму підтримки фінансової безпеки підприємства та інші.

Метою статті є дослідження економічного механізму підтримання фінансової безпеки підприємства через антикризове управління та реінжиніринг в умовах змін та адаптації до них.

Результати. У статті розглянута загальна концепція економічного механізму підтримки фінансової безпеки підприємства; запропоновано використовувати методологію реінжинірингу не лише у кризових ситуаціях, але й для розробки та підтримки фінансової безпеки підприємства шляхом формування відповідного механізму.

Практична значущість. Антикризове управління та реінжиніринг, що ґрунтуються на принципах ефективного проведення, спрямовані на забезпечення перебудови механізму управління фінансовою безпекою для її постійної підтримки у протистоянні негативним змінам для досягнення належного рівня розвитку.

Ключові слова: фінансова безпека, підприємство, антикризове управління, бізнес-процеси, реінжиніринг, економічний механізм

AREFIEVA O.

National Aviation University

MAZUR A.

University of the State Fiscal Service of Ukraine

ECONOMIC MECHANISM FOR MAINTAINING THE FINANCIAL SECURITY OF AN ENTERPRISE THROUGH CRISIS MANAGEMENT AND RE-ENGINEERING

The dynamism of enterprise development processes leads to the development of complex systems, among which the maintenance of an adequate state of financial resources and economic relations is the main focus. The changes taking place in the country's economy in its present-day dimension are becoming permanent and make it necessary to find new mechanisms to ensure the proper functioning of economic agents, including enterprises. Achieving an adequate level of financial security is now a major management challenge for enterprises, for which they can use various crisis management or re-engineering tools.

Research is based on the scientific work of foreign and domestic scientists. During the implementation of the article the following scientific methods were used: generalization and analysis of theoretical approaches to the essence of concepts «financial security of the enterprise», «financial security management», «anti-crisis management» and others; a graphical method of results to explain the general concept of an economic mechanism to support the financial safety of an enterprise, etc.

The purpose of the article is to study the economic mechanism for maintaining the financial safety of the enterprise through crisis management and reorganization under conditions of change and adaptation to them.

Results. The article discusses the general concept of an economic mechanism to support the financial security of an enterprise; it proposes the use of a methodology for reengineering not only in crisis situations, but also to develop and support the financial security of the enterprise through the establishment of an appropriate mechanism.

Practical significance. Crisis management and re-engineering based on the principles of effective management, to ensure that the financial security management mechanism is restructured in order to sustain its support in confronting negative changes to achieve an appropriate level of development.

Keywords: financial security, enterprise, crisis management, business processes, re-engineering, economic mechanism

Постановка проблеми. Сучасні умови розвитку підприємства зумовлюють формування на підприємстві складних, забезпечуючих його функціонування, систем, серед яких основне місце посідають системи підтримки належного стану безпеки фінансових ресурсів та економічних відносин. Зміни, що відбуваються у економіці країни, та у діяльності підприємств, у сучасному вимірі набувають постійного характеру та визначають необхідність пошуку нових механізмів забезпечення належного рівня функціонування суб'єктів економічних відносин, зокрема й підприємств. Від стану фінансової безпеки підприємства залежить його здатність швидко реагувати та протистояти викликам та загрозам, що несуть у собі постійні зміни. Досягнення належного рівня фінансової безпеки сьогодні є одним із основних завдань

менеджменту підприємств, для якого вони можуть використовувати різні механізми антикризового управління чи інструменти реінжинірингу.

Аналіз останніх досліджень і публікацій. Проблеми пошуку забезпечення належного рівня фінансованої безпеки підприємств, механізмів її реалізації у своїх працях досліджували науковці Майборода Ю. [1], Чібісова І., Івашина Є. [2], Мельник С. [3], Оніщенко М. [4], Мойсеєнко І. [5]. Розкриття сутності антикризового управління його впливу на забезпечення фінансової стійкості підприємств розглядали Пілецька С. [6], Яремко А. [8], Штангрет А. [9], Ареф'єв С. [7] та інші. Реінжиніринг, як інструмент управління бізнес-процесами, у економічній теорії почав активно досліджуватись після публікації М. Хаммера та Дж. Чампі [11]. Вітчизняні науковці-економісти, такі як Черчика Л. [10], Шолойко А. [14], Кривоконь М. [13] та інші також проводять його дослідження у своїх працях. Проте залишається нерозкритим питання використання реінжинірингу та антикризового управління у контексті підтримання фінансової безпеки підприємства.

Метою статті є дослідження економічного механізму підтримання фінансової безпеки підприємства через антикризове управління та реінжиніринг в умовах змін та адаптації до них.

Викладення основного матеріалу дослідження. Діяльність підприємств у будь-якому випадку пов'язана із його фінансово-ресурсним забезпеченням та впливами зовнішніх умов на нього. Сьогодні економічна безпека підприємства є провідною підсистемою функціонування підприємства за нестабільних та загрозованих умов постійних некерованих змін.

Фінансова безпека посідає особливе місце в системі економічної безпеки, впливаючи абсолютно на всі сфери діяльності підприємства. Це пояснюється тим, що рівень фінансової безпеки будь-якого підприємства визначає його можливості забезпечувати інші складові економічної безпеки, а зміни в будь-якій сфері підприємства в кінцевому результаті відображаються на його фінансовій безпеці [1]. Нині, фінансова безпека асоціюється із ресурсним забезпеченням діяльності підприємства, адже саме фінансові ресурси є передумовами функціонування підприємства і саме через можливість надати їм необхідний рівень безпеки визначається подальша спроможність підприємства до підтримки належного рівня безпеки інших складових економічної безпеки.

Чібісова І. та Івашина Є. характеризують фінансову безпеку підприємства як «складову економічної безпеки підприємства, яка полягає у наявності такого його фінансового стану, який характеризується: збалансованістю і якістю фінансових інструментів, технологій і послуг; стійкістю до загроз; здатністю підприємства забезпечувати реалізацію фінансових інтересів, а також місії і завдань достатніми обсягами фінансових ресурсів; а також спрямованістю на ефективний і сталий розвиток» [2]. Мельник С. також трактує фінансову безпеку підприємства як ключову складову частину економічної безпеки підприємства, проте розглядає її з кількох позицій:

- з погляду статистики – характеристика фінансового стану, що визначається необхідним рівнем стійкості до негативного впливу дестабілізуючих факторів;
- з позицій динаміки – діяльність спрямована на захист та досягнення фінансових інтересів;
- передбачає зменшення рівня фінансових ризиків та протидію зовнішнім та внутрішнім загрозам;
- спрямована на збільшення ефективності використання фінансових ресурсів та зменшення фінансових втрат і ймовірності банкрутства [3].

Як і будь-яка складова функціонування підприємства фінансова безпека потребує управління та механізмів підтримки належного стану. Управління фінансовою безпекою є складними управлінськими процесами, що передбачають використання методів, інструментів, та способів досягнення цілей. Розглянемо декілька підходів до визначення механізму управління фінансової безпеки підприємства. Для початку, механізм управління економічною безпекою підприємства – це сукупність економічних, мотиваційних, організаційних і правових процедур прийняття управлінських рішень щодо забезпечення захисту фінансових інтересів, які дозволять узгодити інтереси взаємодіючих сторін, об'єктів і суб'єктів управління [4], тобто автор визначає, що захист фінансових інтересів має стати основною метою механізму управління економічної безпеки. Дещо інший, більш загальний підхід до визначення має Мойсеєнко І., який під механізмом управління фінансово-економічною безпекою розглядає сукупність станів та процесів, з яких складається управління щодо протидії небезпекам, загрозам та ризикам. Як компоненти цього механізму варто розглядати принципи, методи, функції управління, систему управління та прийняття управлінських рішень [5]. Мельник С. досліджує механізм управління фінансовою безпекою підприємств як систему, яка, будучи сформованою із базових елементів, до числа яких доцільно віднести суб'єкти та об'єкти безпеки, взаємодія між якими здійснюється на основі принципів та функцій, із застосуванням інструментів, методів та важелів, передбачає реалізацію захисних заходів щодо протидії зовнішнім та внутрішнім загрозам для досягнення пріоритетних фінансових інтересів підприємства [3].

Вважаємо, що «механізм управління» передбачає підтримку належного стану фінансової безпеки на підприємстві, і загальна його концепція представлена на рисунку 1.

Принципи визначають вимоги, що пред'являються до управління системою безпеки та будуються на виявлених закономірностях її функціонування. Методи розкривають шляхи протидії виявленим та прогнозованим небезпекам, загрозам та ризикам у конкретних умовах та у визначений термін часу. Також

методи відображають безпосередній стан захищеності підприємства. Процеси визначають порядок здійснення функцій та етапів реалізації механізму управління безпекою (захисту підприємства від виявлених чи прогнозованих загроз) [5]. Рішення щодо механізму управління фінансовою безпекою підприємства приймаються на основі відповідної концепції чи стратегії, яка має уточнити сутність його дії. Ефективне управління фінансовою безпекою та підтримка її на належному рівні обов'язково передбачає діагностику стану фінансово-економічних показників, яка може бути одним із основних завдань механізму управління фінансовою безпекою. Така діагностика є частиною антикризового управління підприємством.



Рис. 1. Загальна концепція економічного механізму підтримки фінансової безпеки підприємства

Економічний механізм підтримки фінансової безпеки підприємства дозволяє:

- ідентифікувати зовнішні і внутрішні небезпеки та загрози фінансовому стану підприємства та розробляти заходи для їх вчасного усунення;
- забезпечити оптимальне залучення та ефективне використання фінансових ресурсів підприємства;
- забезпечити фінансову стійкість, платоспроможність, ліквідність та достатню фінансову незалежність підприємства у довгостроковому періоді;
- забезпечувати достатню гнучкість при ухваленні фінансових рішень;
- забезпечувати достатню фінансову незалежність підприємства;
- забезпечувати захищеність фінансових інтересів власників підприємства;
- самостійно розробляти та впроваджувати фінансову стратегію [2].

У найбільш загальному значенні підтримка належного рівня фінансової безпеки підприємства можлива завдяки вчасному та адаптивному до змін управлінню через систему антикризового управління та завдяки використанню інноваційних методів, таких як реінжиніринг бізнес-процесів.

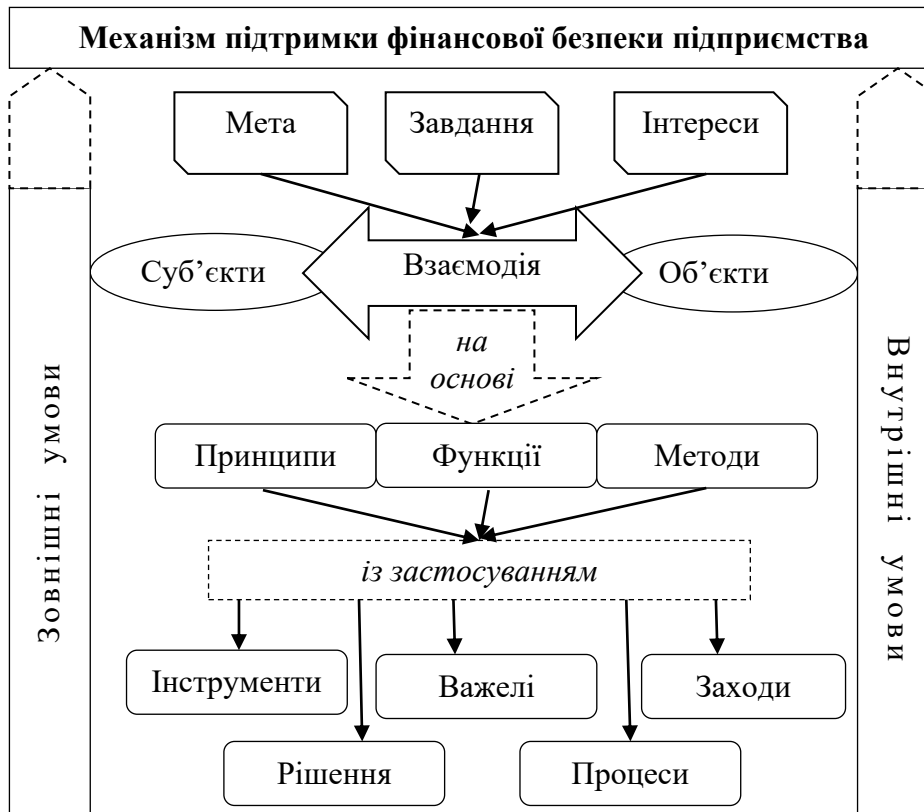
Антикризове управління підприємства – це система методів та прийомів ідентифікації ознак кризових процесів, що виникають на підприємстві під впливом зовнішнього та внутрішнього середовища; розробку заходів щодо їх подолання, мінімізації негативних наслідків в результаті використання наявного потенціалу, ефективної внутрішньої і зовнішньої політики з метою відновлення, забезпечення або підвищення економічної стійкості, а у випадку катастрофічної економічної стійкості – на проведення заходів і процедур, передбачених чинним законодавством [6]. Таке визначення антикризового управління передбачає забезпечення належного рівня стійкості на підприємстві, в т. ч. й фінансової.

Деякого іншого характеру дослідження Ареф'єва С., який розглядає антикризове управління через призму стратегічних перетворень, тобто його можна визначити як реалізацію внутрішньо фірмових потенційних можливостей до перебудови або підвищення рівня функціонування елементів підприємства за допомогою зв'язкових ланцюгів урахування впливу негативних чинників із зовнішнього загрозового

середовища для стабілізації та інтенсифікації розвитку [7]. Тобто антикризове управління має бути направлена не лише на підтримку фінансової стійкості підприємства, але і на стратегічний розвиток.

Нинішні умови діяльності підприємств вимагають розробку підходів із залученням дієвих інструментів та методів для підтримки належного стану фінансової безпеки з метою забезпечення потенціалу конкурентоспроможності. Необхідне удосконалення діяльності підприємства доцільно представити через реалізацію положень адаптивного антикризового управління потенціалом на підставі розробки стратегії формування антикризового потенціалу та моделі механізму її реалізації, яка проявляє себе в динаміці при комплексному впливі різно направлених чинників зовнішнього середовища. Менеджмент на підприємстві має набути розуміння того, що в залежності від економічного стану підприємств, якості ресурсів, товарів (послуг), їхнього потенціалу розвитку, здатності протидіяти кризовим явищам, доцільно пропонувати їм стратегічну і (або) тактичну платформи адаптивного управління антикризовим потенціалом відповідно до перспектив напрямів бізнесу [8].

Глобальний характер нестабільності вимагає зміни характеру антикризового управління підприємством. Вітчизняні й зарубіжні дослідники звертають увагу на те, що криза надає можливість змінити структуру виробництва, темпи і рівень соціально-економічного розвитку, забезпечити вищий його рівень. Водночас, у сучасній практиці антикризового управління пріоритет віддається механізмам безпосереднього реагування, які усувають деякі негативні прояви криз, пом'якшують їх наслідки, але не створюють умов для економічної стійкості підприємства. Негативна динаміка, що склалася, свідчить, що існуючий організаційно-економічний механізм антикризового управління підприємством не відповідає змінам в економічній ситуації, практично не працює і малоефективний. Характер кризових процесів вимагає використання нових механізмів антикризового управління, які можуть не лише зумовити й пом'якшити негативні наслідки криз, але й використати їх можливості для кардинальної зміни існуючої системи управління та забезпечити економічну стійкість [6, с. 52]. Оскільки, в сучасних реаліях економічні зміни відбуваються різко, а нормальне функціонування підприємства може раптово стати незадовільним, то й нормалізувати його традиційними способами стає важко, а інколи взагалі неможливо. Слід зауважити, що у напрямі використання нових дієвих інструментів забезпечення антикризового управління, а отже, й підтримки фінансової безпеки, можна використовувати методи реінжинірингу.

Доцільність та ефективність реінжинірингу бізнес-процесів визначається отриманням довготермінових конкурентних переваг та забезпечення конкурентоспроможності загалом, а метою реінжинірингу є підвищення якості системи управління підприємством в ключових сферах діяльності задля формування конкурентних переваг, збільшення рівня конкурентоспроможності, економічної ефективності та розвитку [10].

Розробники концепції реінжинірингу, М. Хаммер та Дж. Чампі визначають його як методологію перебудови підприємства, його бізнес-процесів «з нуля», зокрема вони наголошували на необхідності видалення цілих процесів, які не мали (або не приносили) цінності для фірми [11]. Такі удосконалення бізнес-процесів передбачали зростання конкурентних позицій підприємств, їх вартості та безпеки. Вважаємо, що економічний механізм підтримки фінансової безпеки підприємств можна удосконалити завдяки використанню методології реінжинірингу. Механізм управління фінансовою безпекою підприємства має базуватися на основі основних принципів ефективного реінжинірингу М. Хаммера (рис. 2)

Принцип 1. Організація досягнення результатів, а не виконання завдань
Принцип 2. Забезпечити виконання процесів, тими, хто використовує його результати
Принцип 3. Інтегрувати роботу по обробці інформації в реальну роботу, яка виробляє інформацію
Принцип 4. Розглядати географічно розкидані ресурси як централізовані.
Принцип 5. Об'єднання паралельних заходів замість інтеграції їх результатів.
Принцип 6. Встановити точку прийняття рішення у процесі роботи, і вмонтувати контроль в процес .
Принцип 7. Отримати інформацію відразу і в джерелі.

Рис. 2. Принципи ефективного реінжинірингу у забезпеченні фінансової безпеки підприємства

Проте, дослідження М. Хаммера та Дж. Чампі щодо використання реінжинірингу передбачало радикальні одноразові зміни у структурі фірми та, як виявилось згодом не передбачало довгострокових

заходів щодо забезпечення діяльності фірми, а скоріше визначало реінжиніринг як потужний інструмент антикризових заходів.

На основі декількох підходів до визначення поняття реінжинірингу у сучасних наукових доробках розрізняють два види реінжинірингу: кризовий (революційний) та реінжиніринг розвитку (еволюційний). Перший передбачає повну заміну існуючих процесів із знищенням існуючих та впровадженням нових. Він повністю співпадає із першою методологією М. Хаммера та Дж. Чампі [11]. Сьогодні більшість вчених, пропонують використовувати революційний реінжиніринг лише в умовах кризи, коли бізнес-процеси є абсолютно неефективними, а підприємство знаходиться на межі банкрутства. Еволюційний реінжиніринг впливає із більш «помірного» бачення Т. Девенпорта [12], який вимагав аналізувати існуючі процеси та покращувати їх. Цей підхід пропонується використовувати для підприємств, які мають більш-менш стабільне положення на ринку, але прагнуть його покращити. Основною відмінністю другого виду реінжинірингу від першого є необхідність визначення основних недоліків та вад існуючої системи, причин та особливостей їх виявлення, а також виокремлення передумов створення поточної ситуації на підприємстві [13].

У сучасних умовах та у контексті забезпечення фінансової безпеки реінжиніринг передбачає перехід від управління функціями (традиційний, вертикальний підхід) до управління процесами (інноваційний, горизонтальний підхід). Об'єктивна необхідність переходу від функціонального управління до управління процесами за допомогою реінжинірингу пояснюється тим, що в умовах економічної нестабільності, жорсткої конкуренції, постійних змін йде боротьба підтримку оптимального рівня фінансової безпеки [14]. Тобто, реінжиніринг передбачає зміни в управлінні підприємством, зокрема й в управлінні фінансовою безпекою у напрямі змін у бізнес-процесах.

Таким чином, сутність застосування реінжинірингу у економічному механізмі забезпечення фінансової безпеки підприємств полягає у впровадженні інновацій та застосування горизонтального підходу до управління бізнес-процесами. Тобто менеджмент має забезпечити зміну поглядів на сутність управління саме через бізнес-процеси, а не через функції, оскільки бізнес-процеси є більш адаптивними до змін у зовнішньому середовищі.

Використання антикризового управління та реінжинірингу можливе за різних умов зміни зовнішнього середовища (рис.3).



Рис. 3. Застосування антикризового управління та реінжинірингу

Так, заходи антикризового управління можна використовувати при виникненні та посиленні кризових явищ та змін, а реінжиніринг доцільніше застосовувати задля впровадження нових технологій перебудови структури підприємства, що впливатиме не лише на його фінансове забезпечення, але й на інші ресурсні складові (трудові, маркетингові, матеріальні, виробничі). Заходи антикризового управління доцільно проводити відповідно до архітектури підприємства, та супроводжувати контролінгом. Використання реінжинірингу після жорсткого антикризового управління має бути спрямоване на:

- поточне функціонування усіх складових системи забезпечення роботи підприємства;
- впровадження та забезпечення нових стратегій, які дозволять змінити структуру ресурсного забезпечення;
- моніторинг їх впровадження та скорочення витрат.

Висновки. Синергія двох розглянутих інструментів щодо підтримки фінансової безпеки дозволить підприємству вносити зміни не лише в його управління, але й посилить опір зовнішнім загрозам та викликам. Важливою характеристикою для вітчизняних підприємств у використанні реінжинірингу та

інструментів антикризового управління має стати постійний характер їх застосування, а не лише як одноразових заходів.

Саме завдяки поєднанню антикризового управління та реінжинірингу, управління фінансовою безпекою підприємства у сучасних умовах динамічних змін дозволить забезпечити її оптимальний рівень, як за умов кризових явищ та загроз так, і для подальшого розвитку та забезпечення конкурентних переваг на ринку.

Література

1. Майборода Ю. В., Фещенко Д. А., Управління фінансово-економічною безпекою підприємства [Електронний ресурс] Матеріали Інтернет-конференції ХНУМГ ім. О.М. Бекетова. 2019 С. 135-137 URL: <http://eprints.kname.edu.ua/54914/1/%D0%9E-%D0%90%D0%97%D0%A1%D0%A4-%D0%95%D0%91%D0%86-%D0%9A%D0%A2%D0%90%D0%9C202019-135-137.pdf>
2. Чібісова, І. В., Івашина, С. М. Механізм забезпечення фінансової безпеки підприємства. Проблеми підвищення ефективності інфраструктури. – 2019.- №31(31)
3. Мельник, С. І. Формування механізму управління фінансовою безпекою підприємства. Бізнес-навігатор. – 2019. – №2. – С. 84-87.
4. Оніщенко, М.Л. Особливості механізму управління економічною безпекою підприємства [Електронний ресурс] Економіка та суспільство. – 2018. – № 16. – URL: <http://economyandsociety.in.ua>
5. Мойсеєнко І. П., Шолок О. О. Механізм управління фінансово-економічною безпекою підприємства [Електронний ресурс] / Науковий вісник НЛТУ України. – 2011. – №2. URL: <https://cyberleninka.ru/article/n/mehanizm-upravlinnya-finansovo-ekonomichnoyu-bezpekoju-pidpriemstva>
6. Пілецька С.Т. Антикризове управління економічною стійкістю промислового авіапідприємства [Текст] : монографія. Київ : Центр учбової літератури, 2014. 320 с.
7. Ареф'єв С. О. Ефективність процесів антикризового управління під час перетворень / С. О. Ареф'єв // Збірник наукових праць Донецького державного університету управління. Серія : Економіка. - 2013. - Т. 14, Вип. 266. - С. 10-18.
8. Яремко, А. Д. Стратегічна і тактична платформи адаптивного управління антикризовим потенціалом підприємств. Проблеми системного підходу в економіці. – (2019) . – №1 (2), С.145-153.
9. Штангет А.М., Копилок О.І. Антикризове управління підприємством : навч. посібник. Київ : Знання, 2007. 335 с.
10. Черчик Л. М. Реінжиніринг бізнес-процесів як інструмент управління стратегічними змінами Економічні науки. Сер. : Економіка та менеджмент. - 2013. - Вип. 10. - С. 233-239.
11. Хаммер М., Чампи Дж. X Реінжиніринг корпорації: Манифест революції в бізнесі. Пер. с англ. — СПб.: Издательство С.-Петербургского университета, 1997. — 332 с.
12. Davenport T. H. Process innovation: reengineering work through information technology. – Boston, Mass.: Harvard Business School Press, 1993. – 337 p.
13. Кривоконь М. О. Реінжиніринг виробництва в антикризовому управлінні: дис. ... канд. екон. наук : спец. 08.00.04 / Марина Олександрівна Кривоконь ; наук. керівник Міщенко В. А. ; Нац. техн. ун-т "Харків. політехн. ін-т". – Харків, 2020. – 250 с.
14. Шолойко А. С. Роль реінжинірингу бізнес-процесів при формуванні фінансової безпеки страховика. Інвестиції: практика та досвід. 2016. – № 21. – С. 58–62.

References

- Mayboroda YU. V. & Feshchenko D. A. (2019) Management of financial and economic security of the enterprise Materialy Internet-konferentsiyi KHNUMH im. O.M. Beketova., 135-137 URL: <http://eprints.kname.edu.ua/54914/1/%D0%9E-%D0%90%D0%97%D0%A1%D0%A4-%D0%95%D0%91%D0%86-%D0%9A%D0%A2%D0%90%D0%9C202019-135-137.pdf>
- Chibisova, I. V., & Ivashyna, YE. M. (2019). The mechanism of ensuring the financial security of the enterprise. Problemy pidvyshchennya efektyvnosti infrastruktury, 31(31).
- Melnyk, S. I. (2019). Formation of the mechanism of management of financial safety of the enterprise. Biznes-navihator, (2), 84-87.
- Onishchenko, M.L. (2018) Features of the mechanism of economic security management of the enterprise Ekonomika ta suspil'stvo. (16) URL: <http://economyandsociety.in.ua>
- Moysyeyenko I. P. & Sholok O. O. (2011) Mechanism of financial and economic security of the enterprise. Naukovyy visnyk NLTU Ukrainy. (2). URL: <https://cyberleninka.ru/article/n/mehanizm-upravlinnya-finansovo-ekonomichnoyu-bezpekoju-pidpriemstva>
- Piletska S.T. (2014) Anti-crisis management of economic stability of industrial aviation enterprise: monograph. Kyiv. Tsentr uchbovoyi literatury, 320
- Arefyev S. O. (2013) Efficiency of anti-crisis management processes during transformations. Zbirnyk naukovykh prats' Donets'koho derzhavnoho universytetu upravlinnya. Seriya : Ekonomika. T. 14(Vyp. 266.), 10-18.
- Yaremko, A. D. (2019). Strategic and tactical platforms of adaptive management of anti-crisis potential of enterprises. Problemy systemnoho pidkhodu v ekonomitsi, (1 (2)), 145-153.
- Shtanhret A.M. & Kopylyuk O.I. (2007) Anti-crisis management of the enterprise: textbook. manual. Kyiv: Znannya, 335.
- Cherchuk L. M. (2013) Re-engineering of business processes as a tool for managing strategic changes Ekonomichni nauky. Ser. : Ekonomika ta menedzhment. (10), 233-239.
- Michael Hammer & James Champy (1997) Reengineering the Corporation: A Manifesto for Business Revolution. SPb.: Izdatel'stvo S.-Peterburgskogo universiteta, 332
- Davenport T. H. (1993) Process innovation: reengineering work through information technology. – Boston, Mass.: Harvard Business School Press, 337
- Kryvokon M. O. (2020) Reengineering of production in crisis management: dys. ... kand. ekon. nauk : spets. 08.00.04 / Maryna Oleksandrivna Kryvokon' ; nauk. kerivnyk Mishchenko V. A. ; Nats. tekhn. un-t "Kharkiv. politekhn. in-t". Kharkiv, 250
- Sholoyko A. S. (2016) The role of business process reengineering in the formation of financial security of the insurer. Investytsiyi: praktyka ta dosvid. (21), 58–62.

Надійшла / Paper received: 13.10.2018
Надрукована / Paper Printed : 06.12.2018

УДК 504.062

DOI: 10.31891/2307-5740-2018-264-6(3)-82-87

ЗЯБІНА Є. А.

Сумський державний університет

АЛЬТЕРНАТИВНІ ДЖЕРЕЛА ЕНЕРГІЇ ЯК ОСНОВА ВУГЛЕЦЕВО-НЕЙТРАЛЬНОЇ ЕКОНОМІКИ: НОРМАТИВНО-ПРАВОВІ АСПЕКТИ

В статті представлений аналіз нормативно-правової бази регулювання стимулювання розвитку альтернативних джерел енергії як основи переходу до вуглецево-нейтральної економіки України в порівнянні з країнами ЄС.

У статті проаналізовано нормативно-правова база регулювання розвитку альтернативних джерел енергії як основи для переходу до вуглецево-нейтральної економіки в Україні. Автором систематизовано досвід країн ЄС у формуванні нормативно-правового забезпечення розвитку альтернативних джерел енергії. Визначено, що національна економіка має потужний науковий потенціал, необхідний для розвитку енергоефективних технологій, проведення досліджень для підвищення ефективності альтернативних джерел енергії. При цьому, нерегульована законодавча база та нестабільність національної економіки сповільнюють цей процес. Слід зазначити, що країни Європейського Союзу постійно вдосконалюють нормативно-правову базу регулювання зеленої енергетики та стимулюють її розповсюдження з метою виконання зобов'язань Кіотського протоколу та переходу до вуглецево-нейтральної економіки. Результати дослідження показують, що основні принципи регулювання енергоефективності та енергозбереження в ЄС та Україні суттєво відрізняються. Як результат, Україні потрібно використовувати досвід зарубіжних країн у сфері розвитку альтернативних джерел енергії як драйверу переходу до вуглецево-нейтральної економіки.

Ключові слова: альтернативні джерела енергії, енергозбереження, енергоефективність, вуглецево-нейтральна економіка, правове регулювання, зелена енергетика.

ZIABINA Y.

Sumy State University, Sumy, Ukraine

PROSPECTS FOR THE DEVELOPMENT OF ALTERNATIVE ENERGY SOURCES AS THE BASIS OF THE TRANSITION TO THE CARBON-NEUTRAL ECONOMY: REGULATORY ASPECTS

The development of alternative energy sources, increasing energy efficiency and energy saving are key factors in ensuring the fuel and energy independence of the national economy. Traditionally, scientists define that energy conservation is an organizational, scientific and informational activity aimed at rational and environmentally and economically sound use of primary and transformed energy and natural energy resources in the national economy [1]. The results of systematization of scientific developments in this area show that the uninterrupted supply of energy sources to the national economy is one of the main conditions for the development of a carbon-neutral national economy and energy security of the country. At the same time, the level of energy security affects the country's competitiveness on the world market and its investment climate. Today, the main directions in energy saving countries are the development and green investment in alternative energy sources, as well as the use of green technologies that increase energy efficiency.

The article presents an analysis of the regulatory framework for regulating the development of alternative energy sources as a basis for the transition to a carbon-neutral economy of Ukraine in comparison with EU countries. Ukraine has inexhaustible scientific potential necessary for the development of energy efficient technologies, conducting research to improve the efficiency of alternative energy sources.

At the same time, limited investment resources, unregulated legal framework and instability of the national economy slows down this process. It should be noted that the countries of the European Union are constantly improving the regulatory framework for the regulation of green energy and stimulating its spread in order to meet the obligations of the Kyoto Protocol and the transition to a carbon-neutral economy.

The results of the study show that the basic principles of regulating energy efficiency and energy saving in the EU and Ukraine differ significantly. As a result, Ukraine needs to use the experience of foreign countries in the field of green economy development and improve its energy saving and energy efficiency system.

Keywords: alternative energy, energy conservation, energy efficiency, carbon-neutral economy, regulation, green energy.

Вступ. Розвиток альтернативних джерел енергії, підвищення рівнів енергоефективності та енергозбереження є ключовими факторами забезпечення паливно-енергетичної незалежності національної економіки. Традиційно вчені визначають, що енергозбереження являє собою організаційну, наукову та інформаційну діяльність, яка спрямована на раціональне та еколого-економічне обґрунтоване використання первинної та перетвореної енергії і природних енергетичних ресурсів в національному господарстві [1]. Результати систематизації наукових напрацювань у даній сфері свідчать, що безперерйне забезпечення джерелами енергії народного господарства країни – це одна з головних умов розвитку вуглецево-нейтральної національної економіки та забезпечення енергобезпеки країни. При цьому рівень енергозабезпеченості впливає на конкурентоздатність країни на світовому ринку та її інвестиційний клімат. На сьогоднішній день головними напрямками в енергозбереженні країн є розвиток та зелене інвестування в альтернативні джерела енергії, а також використання зелених технологій, що забезпечують підвищення рівня енергозбереження.

Слід відмітити, що вітчизняна економіка заснована на паливно-енергетичних ресурсах, не ефективне використання яких призводить до зростання екодеструктивного навантаження на навколишнє

природне середовище та загострення екологічних конфліктів у країні. З таблиці 1 можемо побачити динаміку викидів забруднюючих речовин на одиницю площі України.

Таблиця 1

Викиди основних забруднюючих речовин на одиницю площі країни, т/км²

	2008	2009	2010	2011	2012	2013	2014	2015	2016	2017
Діоксид сірки (SO ₂)	2,2	2,1	2,0	2,3	2,4	2,3	2,0	1,5	1,9	1,3
Оксиди азоту (NO ₂)	1,1	0,9	1,0	1,0	1,0	1,0	0,9	0,8	0,7	0,7
Неметанові леткі органічні сполуки	0,6	0,6	0,6	0,6	0,6	0,5	0,5	0,4	0,4	0,4
Аміак (NH ₃)	0,03	0,04	0,04	0,04	0,04	0,04	0,04	0,03	0,03	0,03
Оксид вуглецю (CO)	5,3	4,6	4,9	4,8	4,7	4,6	4,0	3,4	3,5	3,4

Джерело: сформовано автором на основі [2]

Необхідно зазначити, що найбільша питома вага викидів припадає на оксид вуглецю (CO), але завдяки поступовому впровадженню альтернативних джерел енергії в виробництві та використанню енергоефективних та очисних технологій показник зменшується.

У зв'язку з цим необхідним є зсув акцентів із традиційних (паливно-енергетичних ресурсів) ресурсів на альтернативні. У свою чергу це вимагає оновлення відповідного нормативно-правового забезпечення в Україні. Слід зазначити, що Україна розпочала процес реформування паливно-енергетичного сектор. У 2003 році прийнято Закон України «Про альтернативні джерела енергії» від 13.04.2017 року [3], в якому регулюються питання впровадження альтернативних джерел енергії у виробництві та народному господарстві. Однак, євроінтеграційний вектор розвитку національної економіки вимагає прискорення даного процесу. Так, питання в правовому регулюванні енергозбереження є не врегульованими, а наявне нормативне забезпечення не синхронізоване з європейськими нормативним регулюванням. Основні аспекти правового регулювання розкриті в працях вітчизняних та зарубіжних науковців: С. А. Свірко, С. Б. Барбелюк, Т. В. Пімоненко [4], С. Г. Голікова, П. С. Шпак, В. А. Толбатов, В. Г. Дідик, О. С. Матвійчук, Н. І. Соколовська, С. Д. Білоцький, М.М. Кузьміна [5], О. Ю. Битяк, О. Ю. Чигрин [6], О. Оржель, Г. Шмідт, О. Б. Кишко-Єрлі, проте питання нормативно-правового регулювання енергетичної системи України залишаються недостатньо дослідженими.

Основні результати дослідження. Законодавча база з енергозбереження почала формуватися з 1993 року, першим кроком до правового регулювання в енергозбереженні стало прийняття Закону України «Про енергозбереження» [1], в якому були визначені інституційні, економічні та регуляторні механізми створення системи керування ефективним використанням енергії в країні.

У 1995 році було створено Державний комітет України з енергозбереження (Указом Президента України від 26.07.1995 р. №666, оновлена редакція від 09.03.2000 р. №399/2000) [7], що повинен був здійснювати державне управління і проводити єдину державну політику в сфері енергозбереження, регулювати та підвищувати ефективність раціонального використання паливно-енергетичних ресурсів. Відповідно Указом Президента України «Про положення про Державний комітет України з енергозбереження» від 06.10.1995р. №918 (остання редакція від 05.04.2004 р. №391/2004) було визначено основні функції Комітету [9].

У 1996 році Постановою Кабінету Міністрів України від 29.05.1996 №575 (втратив чинність) створено Державну інспекцію з енергозбереження з метою контролю за дотриманням нормативів та стандартів з ефективного використання енергії [8]. Причиною цього стало постійне зростання рівня енергоємності ВВП, динаміка якого відображена на рисунку 1.



Рис. 1. Динаміка енергоємності ВВП в цінах 2015 року, кг.н.е./дол.США [10]

До складу Державної інспекції входили 2 регіональні та 23 обласні інспекції з енергозбереження. Основними функціями даних інспекцій було проведення технічних експертиз, контроль за впровадженням енергоефективних технологій, встановлення норм використання енергії для промисловості та кожного виду продукції та контролювання встановлених норм виробником. Вже в 2000 році Постанова від 29.06.2000 р.

№1039 «Питання Державної інспекції з енергозбереження» [11] затвердила Державну інспекцію, як урядовий орган державного управління в складі Державного комітету України з енергозбереження.

У рамках адміністративної реформи 2005 року Президент України підписав Указ «Про ліквідацію Державного комітету України з енергозбереження» 20.04.2005 р. №678/2005 [12] та зобов'язав Міністерство палива та енергетики залучити Державний комітет з енергозбереження до свого складу, а також стати відповідальним за стратегію енергозбереження в Україні. В наслідок чого, вже в кінці 2005 року було створено Національне агентство України з питань забезпечення ефективного використання енергетичних ресурсів [13] Указом Президента України від 31.12.2005 № 1900/2005 [14]. В 2011 році Указом Президента України від 13.04.2011 № 462/2011 «Про Державне агентство з енергоефективності та енергозбереження України» (втратив чинність) Державне агентство з енергоефективності та енергозбереження України стало правонаступником Національного агентства України з питань забезпечення ефективного використання енергетичних ресурсів. У 2014 році Постановою Кабінету Міністрів України від 26.11.2014 № 676 були затверджені основні положення про Державне агентство з енергоефективності та енергозбереження України [13].

Станом на 2019 рік Державне агентство з енергоефективності та енергозбереження України функціонує на базі Наказів, Постанов Кабінету Міністрів України, Законів України (Закон України «Про енергозбереження» [1], Закон України «Про альтернативні джерела енергії» [3], Закон України «Про альтернативні види палива» [15], Закон України «Про комбіноване виробництво теплової та електричної енергії (когенерацію) та використання скидного енергопотенціалу» [16], Закон України «Про ринок електричної енергії» [17], Закон України «Про запровадження нових інвестиційних можливостей, гарантування прав та законних інтересів суб'єктів підприємницької діяльності для проведення масштабної енергомодернізації» [18], та інші), та видає власні Накази Держенергоефективності.

Як зазначалося раніше, основні політичні та економічні принципи регулювання енергозбереження представлені в Законі України «Про енергозбереження» [1]. Систематизація принципів державної політики енергозбереження представлено на рисунку 2.



Рис. 2. Основні принципи державної політики розвитку альтернативних джерел енергії
Джерело: сформовано автором на основі [8]

Україна має невичерпний науковий потенціал необхідний для розроблення енергоефективних технологій, проведення досліджень щодо підвищення ефективності використання альтернативних джерел енергії. При цьому обмеженість інвестиційних ресурсів, неврегульованість законодавчої бази та не стабільність національної економіки сповільнює даний процес.

Слід відмітити, що країни Європейського Союзу постійно удосконалюють нормативне правове забезпечення регулювання зеленої енергетики та стимулювання її поширення з метою виконання зобов'язань Кіотського протоколу та переходу до вуглецево-нейтральної економіки.

Основні нормативно-правові акти, які слугували фундаментом для розвитку енергозбереження в країнах ЄС є: Рекомендація Ради №76/495/ЄЕС від 4.05.1976 року «Про раціональне використання енергії у міському пасажирському транспорті» [19], Рекомендація Ради 76/492/ЄЕС від 4.05.1976 року «Про раціональне використання енергії шляхом поширення термоізоляції будинків» [20], Рекомендація Ради 77/713/ЄЕС від 25.10.1977 року «Про раціональне використання енергії на промислових підприємствах»

[21], Резолюція Ради від 09.06.1980 року «Про нові напрями дій Співтовариства у сфері енергозбереження» [22], Директива Ради 2003/30/ЄС від 13.09.1993 року «Про сприяння використанню біопалива або іншого відновлювального палива для транспорту» [23], Рекомендація Ради 82/604/ЄС від 28.07.1982 року «Про заохочення інвестицій у раціональне використання енергії» [24] та інші.

Базовим нормативно-правовим актом регулювання енергозбереження у країнах ЄС є Повідомлення Комісії від 29.04.1998 року «Енергетична ефективність у Європейському Співтоваристві – на шляху до раціонального використання енергії». Даним документом задекларовано основні стратегічні завдання щодо підвищення енергоефективності економіки ЄС, а також містить коротко- та середньострокові прогнози досягнення таргетованого рівня енергоефективності відповідно до вимог Кіотського протоколу. Прийняття даного документу стало каталізатором законотворчого процесу у сфері енергозбереження та розвитку зеленої енергетики в ЄС. Так були прийняті наступні нормативні акти: Резолюція Ради від 07.12.1998 року «Про енергоефективність у Європейському Співтоваристві», Рішення Ради 2001/469/ЄС від 14.05.2001 року «Про висновки до угоди, укладеної від імені Європейського Співтовариства, між Сполученими Штатами Америки та Європейським Співтовариством про координацію програм щодо маркування енергоефективної офісної техніки» [25], Директива Комісії «План дій щодо підвищення енергоефективності в Європейському Співтоваристві».

Результати аналізу європейського досвіду нормативного регулювання у енергетичній сфері свідчать, що країни ЄС впроваджують сегментне регулювання енергоспоживання, використовуючи індивідуальний підхід до кожною галузі виробництва, шляхом активного залучення зелених інвестицій на енергозбереження та розвиток альтернативних джерел енергії.

Україна суттєво відстає як в економічному так і в правовому полі від країн ЄС. Окрім важливого фактору часу, так як нормативно-правова база з енергозбереження та використання альтернативної енергетики почала розроблятися лише після 1993 року, а в країнах ЄС з 1976 року, національна економіка втратила майже 20 років. Основною проблемою є якість (ефект) правових актів.

Так, наприклад, Рішення Ради або Повідомлення Комісії ЄС, мають більш конструктивний характер, з чітким планом заходів та рекомендаціями щодо енергозбереження та енергоефективності. Мінімальна кількість нормативних документів, щодо створення наглядових комісій, органів контролю за видами діяльності тощо. В Україні ж навпаки, велика кількість нормативно-правових актів, половина з яких лише регламентує роботу державних служб виконавчої влади, при чому мінімальна кількість Актів пов'язаних з чіткими кроками щодо підвищення рівнів енергозбереження та енергоефективності національної економіки.

Висновки та рекомендації. Результати дослідження свідчать, що основні принципи регулювання енергоефективності та енергозбереження країн ЄС та України суттєво відрізняються. Основними принципами країн ЄС є розумне та раціональне використання природних ресурсів, залучення новітніх технологій, перехід на альтернативні джерела енергії, зменшення викидів в атмосферне повітря. При цьому дані принципи підкріплені соціальною відповідальною поведінкою суспільства.

В Україні принципи регулювання енергоефективності та енергозбереження є пріоритетними у галузі видобування, переробки, вироблення та використання паливно-енергетичних ресурсів. Є позитивні зміни щодо використання альтернативних джерел енергії, але на даному етапі окрім потужних інвестицій, вітчизняній економіці необхідно розробити поетапний системний план дій, щодо переходу до альтернативних джерел енергії з метою забезпечення енергетичної безпеки національної економіки.

Література

1. Про енергозбереження: Закон України від 08.06.2017 р. №2095-VIII. Відомості Верховної Ради України. 2017. № 32. Ст.344.
2. Державна служба статистики України [Електронний ресурс] : [Веб-сайт]. –Режим доступу: <http://www.ukrstat.gov.ua/>
3. Про альтернативні джерела енергії: Закон України від 13.04.2017 р. №2019-VIII. Відомості Верховної Ради України. 2017. № 27-28. Ст.312.
4. Пімоненко, Т.В. Зелене інвестування: досвід ЄС для України [Текст] / Т.В. Пімоненко, К.В. Лушук // Вісник Сумського державного університету. Серія Економіка. - 2017. - № 4. - С. 121-127.
5. Кузьміна М. М. Окремі проблеми правового регулювання виробництва енергії з альтернативних джерел в умовах адаптації до права ЄС [Текст] / М. М. Кузьміна // Адаптація до права ЄС регулювання економіки України в сучасних умовах. – 2015. - Харків. – С. 34-38.
6. Чигрин О.Ю. Аналіз проблеми впровадження екологічно чистого виробництва в Україні/ О.Ю. Чигрин, А.С. Щербак// Механізм регулювання економіки - 2011. - № . - С. 235-241.
7. Про утворення Державного комітету України з енергозбереження: Указ Президента України від 09.03.2000 р. №399/2000 [Електронний ресурс] : – Режим доступу: <https://zakon.rada.gov.ua/laws/show/666/95#Text>
8. Дідика В. Г. Правове регулювання енергозбереження в Європейському Союзі та в Україні // За заг. ред. к.е.н. В.Г.Дідика. – К., 2007. – 165

9. Про положення про Державний комітет України з енергозбереження: Указ Президента України від 05.04.2004 р. №391/2004 [Електронний ресурс] : – Режим доступу: <https://zakon.rada.gov.ua/laws/show/918/95#Text>

10. Платформа ефективного регулювання: Бібліотека – Зелена книга «Стимулювання промислових підприємств до енергоефективності та захисту клімату» [Електронний ресурс] : – Режим доступу: <https://regulation.gov.ua/>

11. Питання Державної інспекції з енергозбереження: Постанова Кабінету Міністрів України від 29.06.2000 р. №1039 [Електронний ресурс] : – Режим доступу: <https://zakon.rada.gov.ua/laws/show/1039-2000-%D0%BF#Text>

12. Про ліквідацію Державного комітету України з енергозбереження: Указ Президента України від 20.04.2005 р. №678/2005 [Електронний ресурс] : – Режим доступу: <https://zakon.rada.gov.ua/laws/show/678/2005#Text>

13. Державне агентство з енергоефективності та енергозбереження України – Електронний ресурс – [Режим доступу] - <http://saee.gov.ua/uk>

14. Про утворення Національного агентства України з питань забезпечення ефективного використання енергетичних ресурсів: Указ Президента України від 31.12.2005 р. № 1900/2005 [Електронний ресурс] : – Режим доступу: <https://zakon.rada.gov.ua/laws/show/1900/2005/ed20051231#Text>

15. Про альтернативні види палива: Закон України від 01.11.2016 р. №1713-VIII. Відомості Верховної Ради України. 2016. № 51. Ст.834.

16. Про комбіноване виробництво теплової та електричної енергії (когенерацію) та використання скидного енергопотенціалу: Закон України від 13.04.2017 р. №2019-VIII. Відомості Верховної Ради України. 2017. № 27-28. Ст.312.

17. Про ринок електричної енергії: Закон України від 23.11.2018 р. №2628-VIII. Відомості Верховної Ради України. 2018. № 49. Ст.399.

18. Про запровадження нових інвестиційних можливостей, гарантування прав та законних інтересів суб'єктів підприємницької діяльності для проведення масштабної енергомодернізації: Закон України від 23.03.2017 р. №1980-VIII. Відомості Верховної Ради України. 2017. № 18. Ст.220.

19. Про раціональне використання енергії у міському пасажирському транспорті: Рекомендація Ради від 4.05.1976 р. №76/495/ЄС [Електронний ресурс] : – Режим доступу: https://minjust.gov.ua/m/str_45833

20. Про раціональне використання енергії шляхом поширення термоізоляції будинків: Рекомендація Ради від 4.05.1976 р. №76/492/ЄС [Електронний ресурс] : – Режим доступу: https://minjust.gov.ua/m/str_45833

21. Про раціональне використання енергії на промислових підприємствах: Рекомендація Ради від 25.10.19977 р. №77/713/ЄС [Електронний ресурс] : – Режим доступу: https://minjust.gov.ua/m/str_45833

22. Про нові напрями дій Співтовариства у сфері енергозбереження: Резолюція Ради від 09.06.1980 р. [Електронний ресурс] : – Режим доступу: https://minjust.gov.ua/m/str_45833

23. Про сприяння використанню біопалива або іншого відновлюваного палива для транспорту: Директива Ради 2003/30/ЄС Європейського Парламенту та Ради від 8 травня 2003 року URL: http://saee.gov.ua/documents/dyrektyva_2003_30_ES.pdf

24. Про заохочення інвестицій у раціональне використання енергії: Рекомендація Ради від 28.07.1982 р. №82/604/ЄС [Електронний ресурс] : – Режим доступу: https://minjust.gov.ua/m/str_45833

25. Про висновки до угоди, укладеної від імені Європейського Співтовариства, між Сполученими Штатами Америки та Європейським Співтовариством про координацію програм щодо маркування енергоефективної офісної техніки: Рішення Ради від 14.05.2001р. №2001/469/ЄС [Електронний ресурс] : – Режим доступу: https://minjust.gov.ua/m/str_45833

References

1. Pro enerhoberezhennia: Zakon Ukrainy vid 08.06.2017 r. №2095-VIII. Vidomosti Verkhovnoi Rady Ukrainy. 2017. № 32. St.344.
2. Derzhavna sluzhba statystyky Ukrainy [Elektronnyi resurs] : [Veb-sait]. –Rezhym dostupu: <http://www.ukrstat.gov.ua/>
3. Pro alternatyvni dzherela enerhii: Zakon Ukrainy vid 13.04.2017 r. №2019-VIII. Vidomosti Verkhovnoi Rady Ukrainy. 2017. № 27-28. St.312.
4. Pimonenko, T.V. Zelene investuvannia: dosvid YeS dlia Ukrainy [Tekst] / T.V. Pimonenko, K.V. Lushchik // Visnyk Sumskoho derzhavnogo universytetu. Serii Ekonomika. - 2017. - № 4. - S. 121-127.
5. Kuzmina M. M. Okremi problemy pravovoho rehulivannia vyrobnytstva enerhii z alternatyvnykh dzherel v umovakh adaptatsii do prava YeS [Tekst] / M. M. Kuzmina // Adaptatsiia do prava YeS rehulivannia ekonomiky Ukrainy v suchasnykh umovakh. – 2015. - Kharkiv. – S. 34-38.
6. Chyhryn O.Iu. Analiz problemy vprovadzhennia ekolohichno chystoho vyrobnytstva v Ukraini/ O.Iu. Chyhryn, A.S. Shcherbak// Mekhanizm rehulivannia ekonomiky - 2011. - № . - S. 235-241.
7. Pro utvorennia Derzhavnogo komitetu Ukrainy z enerhoberezhennia: Ukaz Prezydenta Ukrainy vid 09.03.2000 r. №399/2000 [Elektronnyi resurs] : – Rezhym dostupu: <https://zakon.rada.gov.ua/laws/show/666/95#Text>
8. Didyka V. H. Pravove rehulivannia enerhoberezhennia v Yevropeiskomu Soiuzi ta v Ukraini // Za zah. red. k.e.n. V.H.Didyka. – K., 2007. – 165
9. Pro polozhennia pro Derzhavnyi komitet Ukrainy z enerhoberezhennia: Ukaz Prezydenta Ukrainy vid 05.04.2004 r. №391/2004 [Elektronnyi resurs] : – Rezhym dostupu: <https://zakon.rada.gov.ua/laws/show/918/95#Text>

10. Platforma efektyvnoho rehuliuвання: Biblioteka – Zelena knyha «Stymuliuвання promyslovykh pidpryemstv do enerhoefektyvnosti ta zakhystu klimatu» [Elektronnyi resurs] : – Rezhym dostupu: <https://regulation.gov.ua/>
11. Pytannia Derzhavnoi inspektsii z enerhozberezhennia: Postanova Kabinetu Ministriv Ukrainy vid 29.06.2000 r. №1039 [Elektronnyi resurs] : – Rezhym dostupu: <https://zakon.rada.gov.ua/laws/show/1039-2000-%D0%BF#Text>
12. Pro likvidatsiiu Derzhavnogo komitetu Ukrainy z enerhozberezhennia: Ukaz Prezydenta Ukrainy vid 20.04.2005 r. №678/2005 [Elektronnyi resurs] : – Rezhym dostupu: <https://zakon.rada.gov.ua/laws/show/678/2005#Text>
13. Derzhavne ahentstvo z enerhoefektyvnosti ta enerhozberezhennia Ukrainy – Elektronnyi resurs – [Rezhym dostupu] - <http://sae.gov.ua/uk>
14. Pro utvorennia Natsionalnoho ahentstva Ukrainy z pytan zabezpechennia efektyvnoho vykorystannia enerhetychnykh resursiv: Ukaz Prezydenta Ukrainy vid 31.12.2005 r. № 1900/2005 [Elektronnyi resurs] : – Rezhym dostupu: <https://zakon.rada.gov.ua/laws/show/1900/2005/ed20051231#Text>
15. Pro alternatyvni vydy palyva: Zakon Ukrainy vid 01.11.2016 r. №1713-VIII. Vidomosti Verkhovnoi Rady Ukrainy. 2016. № 51. St.834.
16. Pro kombinovane vyrobnytstvo teplovoi ta elektrychnoi enerhii (koheneratsiiu) ta vykorystannia skydnoho enerhopotentsialu: Zakon Ukrainy vid 13.04.2017 r. №2019-VIII. Vidomosti Verkhovnoi Rady Ukrainy. 2017. № 27-28. St.312.
17. Pro rynek elektrychnoi enerhii: Zakon Ukrainy vid 23.11.2018 r. №2628-VIII. Vidomosti Verkhovnoi Rady Ukrainy. 2018. № 49. St.399.
18. Pro zaprovadzhenia novykh investytsiinykh mozhlyvosti, harantuvannia prav ta zakonnykh interesiv subiektiv pidpryiemnytskoi diialnosti dlia provedennia masshtabnoi enerhomodernizatsii: Zakon Ukrainy vid 23.03.2017 r. №1980-VIII. Vidomosti Verkhovnoi Rady Ukrainy. 2017. № 18. St.220.
19. Pro ratsionalne vykorystannia enerhii u miskomu pasazhyrskomu transporti: Rekomendatsiia Rady vid 4.05.1976 r. №76/495/IeES [Elektronnyi resurs] : – Rezhym dostupu: https://minjust.gov.ua/m/str_45833
20. Pro ratsionalne vykorystannia enerhii shliakhom poshyrennia termoizolatsii budynkiv: Rekomendatsiia Rady vid 4.05.1976 r. №76/492/IeES [Elektronnyi resurs] : – Rezhym dostupu: https://minjust.gov.ua/m/str_45833
21. Pro ratsionalne vykorystannia enerhiina promyslovykh pidpryiemstvakh: Rekomendatsiia Rady vid 25.10.1997 r. №77/713/IeES [Elektronnyi resurs] : – Rezhym dostupu: https://minjust.gov.ua/m/str_45833
22. Pro novi napriamy dii Spivtovarystva u sferi enerhozberezhennia: Rezoliutsiia Rady vid 09.06.1980 r. [Elektronnyi resurs] : – Rezhym dostupu: https://minjust.gov.ua/m/str_45833
23. Pro spriannia vykorystanniu biopalyva abo inshoho vidnovliuvanoho palyva dlia transportu: Dyrektyva Rady 2003/30/IeES Yevropeiskoho Parlamentu ta Rady vid 8 travnia 2003 roku URL: http://sae.gov.ua/documents/dyrektyva_2003_30_ES.pdf
24. Pro zaokhochennia investytsii u ratsionalne vykorystannia enerhii: Rekomendatsiia Rady vid 28.07.1982 r. №82/604/IeES [Elektronnyi resurs] : – Rezhym dostupu: https://minjust.gov.ua/m/str_45833
25. Pro vysnovky do uhody, ukladenoї vid imeni Yevropeiskoho Spivtovarystva, mizh Spoluchenymy Shtatamy Ameryky ta Yevropeiskym Spivtovarystvom pro koordynatsiiu prohram shchodo markuvannia enerhoefektyvnoi ofisnoi tekhniki: Rishennia Rady vid 14.05.2001r. №2001/469/IeES [Elektronnyi resurs] : – Rezhym dostupu: https://minjust.gov.ua/m/str_45833

Фінансування: публікація містить результати досліджень, проведених у рамках НДР «Форсайт-прогнозування стійкості національної економіки: від соціо-еколого-економічних протиріч до конвергентної моделі» (№ 0117U003932).

Надійшла / Paper received: 07.10.2018
Надрукована / Paper Printed : 06.12.2018

УДК: 338.43

DOI: 10.31891/2307-5740-2018-264-6(3)-88-92

ВАРГАТЮК М. О.

Чернігівський національний технологічний університет

КОНЦЕПТУАЛЬНІ ПОЛОЖЕННЯ ДЕРЖАВНОЇ ПОЛІТИКИ ІНСТИТУЦІЙНО-АНАЛІТИЧНОГО ЗАБЕЗПЕЧЕННЯ РОЗВИТКУ АГРАРНОГО СЕКТОРУ

У статті досліджено концептуальний підхід до формування системи інституційно-аналітичного забезпечення розвитку аграрного сектору, який представляє собою комплекс теоретично обґрунтованих методів і моделей раціоналізації структури та функцій інститутів аграрного сектору на основі централізовано-децентралізованого принципу формування архітектури інституційно-аналітичного забезпечення розвитку аграрного сектору та його узгодження із методологією проектування систем е-урядування; це сприяє формуванню наукового підґрунтя для реалізації Національної програми інформатизації в частині інституційно-аналітичного забезпечення розвитку аграрного сектору.

Ключові слова: аграрний сектор, розвиток, державна політика, інституційно-аналітичне забезпечення.

VARGATYUK M.

Chernihiv National University of Technology

CONCEPTUAL PROVISIONS OF THE STATE POLICY OF INSTITUTIONAL AND ANALYTICAL SUPPORT OF AGRICULTURAL SECTOR DEVELOPMENT

The article examines the conceptual approach to the formation of the system of institutional and analytical support of the agricultural sector, which is a set of theoretically sound methods and models of rationalization of the structure and functions of agricultural sector institutions based on the centralized-decentralized principle of forming the architecture of institutional and analytical with the methodology of designing e-government systems; this contributes to the formation of a scientific basis for the implementation of the National Informatization Program in terms of institutional and analytical support for the development of the agricultural sector. Such theoretical provisions should be transformed into a model of automation of agricultural sector entities and procedures, including analytical ones, which serves as a basis for institutional and analytical support for the development of the agricultural sector. The architecture of the relevant procedures should be built regardless of the existing architecture of the agricultural sector and its stakeholders, which will streamline such processes and the way it is organized in the context of the implementation of e-government. It is established that the complex impact of state regulation instruments in terms of institutional and analytical support of the agricultural sector is best implemented within the relevant state policy, namely a set of legal, organizational, economic and other measures aimed at improving the efficiency of the agricultural sector and its development, solving social problems of the rural population and ensuring sustainable development of rural areas. To determine the relationship between public policy and the formation of a system of institutional and analytical support for the development of the agricultural sector in the work substantiated the relevant conceptual provisions, which provide that their coordination is ensured through the basic components of the following areas: essential characteristics, objects and subjects of regulation; goals of state policy, principles and conditions for the implementation of state policy in the field of institutional and analytical support for the development of the agricultural sector.

Keywords: agricultural sector, development, state policy, institutional-analytical support.

Постановка проблеми. Аграрний сектор України характеризується динамічним розвитком, здійснює вагомий внесок у функціонування національної економіки, насамперед в частині формування продовольчої безпеки, забезпечення суб'єктів господарювання інших галузей переробної промисловості сировиною тощо. Однією з умов розвитку в сучасних умовах є використання можливостей інформаційного суспільства, яке формує єдиний глобальний інформаційний простір та характеризується мінливою й високою інтенсивністю інформаційно-аналітичних процесів. Ефективний сталий розвиток аграрного сектору в такому випадку можливе лише на основі становлення якісно нових систем інституційно-аналітичного забезпечення, завдяки яким можливим вбачається досягнення повноти і точності інформації, своєчасне прийняття управлінських рішень та реалізація функцій на всіх рівнях інституційного регулювання галузі. У свою чергу, недосконалість та нерозвиненість інституційного забезпечення розвитку аграрного сектора потребує досягнення стратегічної мети і реалізації завдань державної аграрної політики, що сприятиме формуванню ряду структурних реформ.

Аналіз останніх досліджень. Проблеми функціонування та розвитку аграрного сектора економіки досліджувалися у працях таких науковців як В. Андрійчук, В. Андросов, П. Гайдуцький, О. Гудзинський, О. Гудзь, М. Дем'яненко, А. Діброва, М. Кісіль, О. Крисальний, М. Кропивко, М. Ксенофонов, Є. Майовець, М. Малік, І. Маркіна, І. Михасюк, П. Музика, Т. Осташко, Б. Пасхавер, Б. Погріщук, Н. Прокопенко, П. Саблук, О. Сенишин, О. Шпикуляк, О. Шпичак, В. Юрчишин.

Однак, сучасні тенденції і проблемні аспекти функціонування національної економіки в інформаційному суспільстві, зокрема її аграрної складової, потребують розробки нових підходів до визначення пріоритетних напрямів і шляхів розвитку аграрного сектора, формування інституційно-аналітичного забезпечення його розвитку.

Постановка завдання. Метою статті є поглиблення теоретичних засад та розробка практичних рекомендацій щодо формування системи інституційно-аналітичного забезпечення розвитку аграрного сектору.

Виклад основного матеріалу. Трансформаційні процеси у національній економіці викликали глибокі та масштабні інституціональні зміни в аграрному секторі. Ринкові трансформації вітчизняного аграрного сектору мають суперечливий характер і поки що є незавершеними. На сьогодні однією з найбільш глобальних проблем для сучасного аграрного сектору є інституційно-аналітичне забезпечення у контексті впливу зовнішнього середовища, яке безперервно змінюється. Сформульовано авторський підхід до тлумачення поняття «інституційно-аналітичне забезпечення розвитку аграрного сектору» як системи впорядкованих організаційно-економічних дій стейкхолдерів (органів державної влади, суб'єктів аграрного бізнесу, громадськості, наукового сектору, інформаційно-комунікаційного сектору) на основі сучасних інформаційно-комунікаційних технологій, яка передбачає збір, обробку, аналіз інформації з метою отримання відповідних даних, які є основою для прийняття рішень щодо їх прямого й непрямого впливу на розвиток аграрного сектору.

Дослідження особливостей інституційно-аналітичного забезпечення розвитку аграрного сектору у науковій літературі здійснюється крізь призму таких основних підходів: системний, синергетичний, еволюційний, інституціонально-когнітивний та експертно-аналітичний. Поєднання таких підходів дає змогу: 1) шляхом включення до наукового аналізу всіх можливих інститутів адекватно представити взаємовідносини між стейкхолдерами аграрного сектору; 2) обґрунтувати тенденції інституційної трансформації та розкрити аналітичний інструментарій забезпечення розвитку аграрного сектору; 3) забезпечити розуміння ролі держави, громадськості, наукового сектору та інформаційно-комунікаційного секторів у інституційно-аналітичному забезпеченні розвитку аграрного сектору [1-2].

Визначено, що інституційно-аналітичне забезпечення розвитку аграрного сектору має реалізовуватися в рамках відповідної системи паралельно з реалізацією проектів е-урядування. Під системою інституційно-аналітичного забезпечення розвитку аграрного сектору запропоновано розглядати сукупність архітектур інституційного середовища, які на основі інформаційно-комунікаційних технологій залучають комплекс методів збору і обробки інформації з внутрішніх та зовнішніх джерел, для забезпечення суб'єктів аграрного сектору та його стейкхолдерів вичерпною інформацією, необхідною для прийняття й реалізації управлінських рішень щодо розвитку аграрного сектору. Структуру системи інституційно-аналітичного забезпечення розвитку аграрного сектору розглянуто з позицій архітектурного підходу, що сприяє визначенню засобів конституювання інституційно-аналітичного забезпечення в системний об'єкт (рис.1).

Нерозвиненість інституційно-аналітичного забезпечення розвитку аграрного сектора потребує встановлення стратегічної мети та напрямів реалізації завдань державної політики розвитку аграрного сектору. У свою чергу особлива увага повинна бути сконцентрована на узгодження відповідних заходів інституційно-аналітичного забезпечення розвитку аграрного сектора за соціально-економічними та екологічними напрямами. Визначено, що базовими елементами державної політики у сфері підтримки інституційно-аналітичного забезпечення розвитку аграрного сектору є: змістовна характеристика (механізми державного регулювання, які охоплюють цілі, завдання, заходи, принципи, орієнтовані на інституційно-аналітичне забезпечення розвитку аграрного сектора), об'єкт державної політики розвитку аграрного сектору (суб'єкти аграрного бізнесу; галузі аграрного сектора й суміжні сектори економіки; споживачі продовольчої продукції та сільські території; суб'єкт державної політики (органи законодавчої і виконавчої влади; суб'єкти аграрного сектора; громадськість та інші інституції); цілі державної політики (тактичні, проміжні, стратегічні); принципи (законність; критеріальність; пріоритетність; прозорість; єдність методології і сумісність, виправдана уніфікація, повнота і точність, комплексність, ефективність, протекціонізм); умови реалізації (підвищення ефективності інтеграції національного аграрного сектора у продовольчі сегменти світового аграрного ринку; сталий розвиток ключових параметрів функціонування аграрного сектора; розробка політики щодо формування позитивного іміджу аграрної продукції на міжнародних ринках) [3-4].

Доведено, що перевагою інституційно-аналітичного забезпечення розвитку аграрного сектору на основі державної політики є уможливлення поєднання соціо-еколого-економічних компонент розвитку галузі, сільських територій та забезпечення продовольчої безпеки держави. Пріоритетним напрямом реалізації державної політики інституційно-аналітичного забезпечення розвитку аграрного сектору залишається стратегічне планування, яке ґрунтується на середньо- й довгострокових програмах розвитку, визначених цінностях, а також на порівнянні ключових показників пов'язаних із прийняттям відповідного плану. Систематизовано заходи реалізації ефективної державної політики інституційно-аналітичного забезпечення розвитку аграрного сектору, які повинні бути спрямовані перш за все на розробку та впровадження механізмів у сфері виявлення викликів й загроз в аграрному секторі, встановлення причин, що їх обумовлюють та впровадження дієвих механізмів щодо їх попередження і протидії у забезпеченні продовольчої безпеки держави [5].



Рис. 1. Концептуальний конструкт системи інституційно-аналітичного забезпечення розвитку аграрного сектору*

*Джерело: розроблено авторкою

Встановлено, що розвиток аграрного сектору в Україні стримується обмеженнями, які здебільшого характеризуються суттєвими недоліками інституційного забезпечення, зокрема, зменшення кількості підприємств різних організаційно-правових форм господарювання, змінами у структурі власності земельного фонду, стану динаміки перерозподілу сільськогосподарських угідь серед існуючих підприємств у напрямку інтегрованих компаній-агрохолдингів, зниження рівня розораності земель сільськогосподарського призначення тощо. Притаманні й інші гострі диспропорції щодо розвитку

вітчизняного аграрного сектору економіки у територіальному та галузевому аспектах. Так, у структурі виробництва продукції рослинництва значно переважають зернові, зернобобові і технічні культури, овочі, картопля та баштанні продовольчі культури. Хоча й за останні роки спостерігається зростання урожайності основних сільськогосподарських культур, однак міжнародні порівняння такого показника підтверджують, що в Україні рівень урожайності є одним з найнижчих. Зазначено, що орієнтація суб'єктів аграрного сектору на вирощування рентабельних зернових та олійних культур не сприяє забезпеченню збалансованості постачання на ринок різноманітної продукції харчування [6].

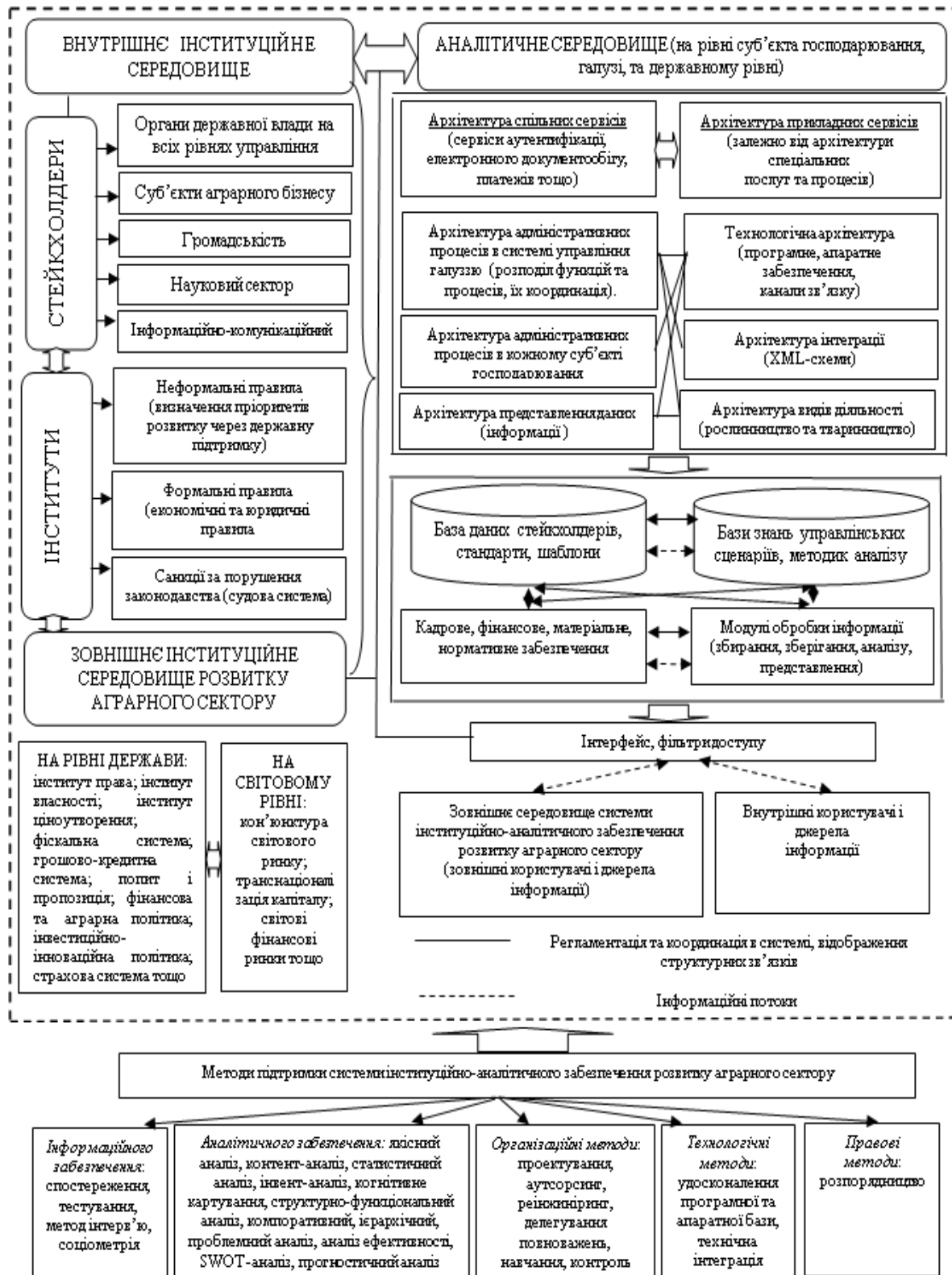
Аргументовано, що стратегічним пріоритетом державної політики щодо формування інституційно-аналітичного забезпечення функціонування аграрного сектору в Україні є його стійкий розвиток, орієнтований на забезпечення продовольчої безпеки, ефективне виробництво продуктів харчування, розвиток сільських територій, гідний рівень якості життя сільського населення. Обґрунтовано, що інституційно-аналітичне забезпечення розвитку аграрного сектору складається з трьох невід'ємних та тісно взаємопов'язаних частин: 1) інституційно-правової (формальні та неформальні правила); 2) інституційно-організаційної (управлінський та ресурсний блок); 3) інституційно-методичної (методи аналізу). Сформульовано концептуальне бачення інституційно-аналітичного забезпечення розвитку аграрного сектору в Україні, яке передбачає вдосконалення існуючої нормативно-правової бази у напрямку підвищення ефективності функціонування саморегульованих організацій в аграрному секторі, розвитку системи сільськогосподарського дорадництва, удосконалення механізмів налагодження співпраці всіх стейкхолдерів (держави, бізнесу, науки, громадськості та інформаційно-аналітичного сектору), розвитку дрібнотоварного аграрного виробництва та інформаційної системи аграрної логістики, підвищення результативності використання інструментів регулювання вітчизняного аграрного ринку [7].

Висновки. Запропоновано концептуальні положення формування системи інституційно-аналітичного забезпечення розвитку аграрного сектору, які виходять із відповідних задач й принципів та визначають, що провідними теоретичними засадами функціонування такої системи мають бути положення методології управління проектами в аграрному секторі і проектування інформаційних систем. Такі теоретичні положення повинні бути трансформовані в моделі автоматизації діяльності суб'єктів аграрного сектору та процедур, в тому числі аналітичних, яка виступає базисом для інституційно-аналітичного забезпечення розвитку аграрного сектору. Архітектура відповідних процедур повинна будуватися безвідносно існуючої архітектури аграрного сектору та його стейкхолдерів, що дозволить раціоналізувати такі процеси та спосіб її організації у контексті реалізації системи е-урядування. Встановлено, що комплексний вплив інструментів державного регулювання в частині інституційно-аналітичного забезпечення розвитку аграрного сектору якнайкраще реалізується в рамках відповідної державної політики, а саме комплексу нормативно-правових, організаційно-економічних та інших заходів, орієнтованих на підвищення результативності функціонування аграрного сектору та його розвитку, вирішення соціальних проблем сільського населення і забезпечення сталого розвитку сільських територій. Для визначення взаємозв'язків державної політики та формування системи інституційно-аналітичного забезпечення розвитку аграрного сектору у роботі обґрунтовані відповідні концептуальні положення, які передбачають, що їх узгодження забезпечується через базові складові елементи таких сфер: сутнісні характеристики, об'єкти та суб'єкти регулювання, цілі державної політики, принципи та умови реалізації державної політики у сфері інституційно-аналітичного забезпечення розвитку аграрного сектору.

Література

1. Малік М. Й. До питання сталого розвитку сільських територій. Економіка АПК. 2008. № 5. С.51–55.
2. Карасова Н.А. Реновація основних засобів сільськогосподарських галузі та галузі лізингових умов. Економіка: проблеми теорії та практики, 2008. №244. С.539-546.
3. Череп А. В. Управління інноваційними процесами на підприємстві: сучасні підходи та перспективи. Формування ринкових відносин в Україні: збірник наукових праць. 2014. № 4. С. 43–46.
4. Довгань Л.Є. Стратегічне управління [Текст]: навч. посіб. / Л.Є. Довгань, Ю.В. Каракай, Л. П.Артеменко 2-ге вид. К.: Центр учбової літератури, 2011. 440 с.
5. Щербата М.Ю. Управління оборотними активами молокопереробних галузі АПК. Бізнес-навігатор. 2014. № 1. С. 155-159.
6. Митяй О.В. Альтернативні джерела підтримки та зміцнення економічної безпеки галузі агропродовольчої сфери. Науковий вісник Херсонського державного університету. Серія: "Економічні науки". Вип. 9-1. Ч.1. 2014. С. 57-60.
7. Никифоров А. Є. Інноваційна діяльність: теорія і практика державного управління : монографія / А. Є. Никифоров. К.: КНЕУ, 2010. 420с.

References

1. Malik M. Y. (2008). Do pytan'nia staloho rozvytku sil'skykh terytorii [On Sustainable Development of Rural Areas]. Ekonomika APK – Economy of agroindustrial complex. no. 5. pp.51–55.

2. Karasova N.A. (2008). Renovatsiya osnovnykh zasobiv sil'skohospodars'kykh pidpryyemstv v umovakh lizynhu [Renovation of fixed assets of agricultural enterprises under leasing conditions]. *Economics: problems of theory and practice*, 244, 539-546.
3. Cherep, A.V. (2014), "Management of innovative processes in the enterprise: modern approaches and perspectives", *Formuvannia rynkovykh vidnosyn v Ukraini: zbirnyk naukovykh prats'*, vol. 4, pp. 43-46.
4. Dovhan L.Ie., Karakai Yu.V., Artemenko L. P. (2011). *Stratehichne upravlinnia* [Strategic management]: K.: Tsentr uchbovoi literatury.
5. Shcherbata M.Iu. (2014). *Upravlinnia oborotnymy aktyvamy molokopererobnykh pidpryyemstv APV* [Management of working assets of dairy processing enterprises]. *Biznes-navihator – Business Navigator*, no.1. pp. 155-159.
6. Mytiai O.V. (2014). *Alternatyvni dzherela pidtrymky ta zmitsnennia ekonomichnoi bezpeky pidpryyemstv ahroprodovolchoi sfery* [Alternative sources of support and strengthening of economic safety of enterprises in the agro-food sector]. *Naukovyi visnyk Khersonskoho derzhavnoho universytetu. Serii: "Ekonomichni nauky" – Scientific Herald of Kherson State University. Series: "Economic Sciences"*, vyp. 9-1. Ch.1. pp. 57-60.
7. Nykyforov, A.Ye. (2010), *Innovatsijna diial'nist': teoriia i praktyka derzhavnoho upravlinnia* [Innovative activity: theory and practice of public administration], KNEU, Kyiv, Ukraine.

Надійшла / Paper received: 17.10.2018
Надрукована / Paper Printed : 06.12.2018

УДК 331.5

DOI: 10.31891/2307-5740-2018-264-6(3)-93-95

РУДИК О. А.

Хмельницький національний університет

ФОРМУВАННЯ СОЦІАЛЬНО-ТРУДОВИХ ВІДНОСИН ВИРОБНИЧИХ СИСТЕМ ЗА УМОВ ТРАНСФОРМАЦІЙНИХ ЗМІН

Досліджено основні підходи до трактування сутності соціально-трудо­вих відносин як економічної категорії. Охарактеризовано поняття сфери соціально-трудо­вих відносин. Розглянуто теоретичні засади формування соціально-трудо­вих відносин виробничих систем.

Ключові слова: соціально-трудо­ві відносини, сутність, формування, сфера соціально-трудо­вих відносин

RUDYK O.

Khmelnitsky National University

THEORETICAL BASIS FOR THE PRODUCTION SYSTEMS' SOCIAL-LABOR RELATIONS FORMATION

Social-labor relations are an important element of any production system and occupy a prominent place in the vital activity system of modern society. The work of individuals serves as a basis for expanded reproduction and ensuring their growing needs. A person with its peculiarities, interests, and motivations of behavior determines the dynamism, intensity of socio-economic development or, conversely, its instability. That is why the question of the production systems social-labor relations forming does not lose its relevance. Especially in the context of scientific and technological progress, the wide introduction of information technologies and innovations, this completes them with new elements and sets new tasks.

Social and labor relations forming by right can be considered one of the most researched problems of the economic sphere, but it is in the part of labor activity. At the same time, the dynamism of the economic environment, the increase of the technologies and informatization application level of the economy, the deepening of globalization processes and the need to form competitive human capital at the level of each enterprise, capable of providing sustainable economic development in the long run, require further study of the issues of the social-labor relations forming exactly in modern conditions.

The aim of the article is to study the theoretical foundations of the production systems' social-labor relations essence and formation in modern conditions. So, in the study are investigated the main approaches to the interpretation of the essence of social-labor relations as an economic category. Described the concept of social-labor relations sphere. Considered the theoretical principles of social-labor relations forming in production systems.

Keywords: social and labor relations, essence, formation, sphere of social-labor relations

Вступ. Соціально-трудо­ві відносини є, безперечно, важливим елементом будь-якої виробничої системи і посідають чільне місце в системі життєдіяльності сучасного суспільства. Трудова діяльність індивідів слугує базисом для розширеного відтворення та забезпечення їх зростаючих потреб. Людина з її особливостями, інтересами, мотиваціями поведінки визначає динамічність, інтенсивність соціально-економічного розвитку чи, навпаки, його нестійкість. Саме тому питання формування соціально-трудо­вих відносин виробничих систем не втрачають своєї актуальності, особливо в контексті науково-технічного прогресу, широкого впровадження інформаційних технологій і інновацій, що доповнює їх новими елементами та ставить нові завдання.

Мета дослідження. Дослідити теоретичні засади сутності та формування соціально-трудо­вих відносин виробничих систем в сучасних умовах.

Аналіз літературних джерел з даної тематики. Формування соціально-трудо­вих відносин по праву може вважатися однією із найбільш досліджуваних проблем економічної сфери, однак саме в частині трудової діяльності. Що ж стосується соціального аспекту, то в цьому напрямі здійснюються поглиблені дослідження лише протягом кількох останніх десятиліть. Зокрема, варто відзначити праці Л. Беззубко, Д. Богині, Д. Дмитренко, Т. Заславської, М. Колесникова, Е. Лібанової, О. Лук'яченко, О. Неходи та ін.

В той же час, динамічність економічного середовища, підвищення рівня застосування технологій та інформатизації економіки, поглиблення глобалізаційних процесів та необхідність формування на рівні кожного підприємства конкурентоспроможний людський капітал, здатний забезпечувати сталий економічний розвиток у довгостроковому періоді, вимагають подальшого дослідження питань формування соціально-трудо­вих відносин саме в сучасних умовах.

Постановка завдання. В економічній літературі нерідко поняття «соціально-трудо­ві відносини» ототожнюють з поняттям «трудо­ві відносини». Так, М. Колесников стверджує, що «соціально-трудо­ві відносини являють собою складну систему відносин, які виникають між людьми у процесі як виробничої, так і господарсько-економічної, соціальної, політичної та інших форм суспільної діяльності, спрямованих на забезпечення високого рівня якості життя людини, трудового колективу та суспільства [1, с. 42].

Т. Заславська стверджує, що під соціально-трудо­вими відносинами варто розуміти сукупність усталених і масових легальних і нелегальних взаємодій між працівниками і роботодавцями з приводу

наймання, виконання правових норм, взаємних зобов'язань у період зайнятості, а також звільнення робочих місць [2, с. 219].

Тобто, дослідниками досить часто або ж змішуються поняття трудових і соціально-трудових відносин або ж просто підміняються одне одним.

Б. Генкін також у своєму визначенні не здійснює чіткого розмежування трудових і соціально-трудових відносин, зазначаючи, що соціально-трудові відносини – це відносини, що характеризують економічні, психологічні та правові аспекти взаємозв'язків індивідів і соціальних груп у процесах, зумовлених трудовою діяльністю [3, с. 347].

Інші науковці, навпаки, пропонують чітко розмежовувати трудові та соціально-трудові відносини, виходячи з того, що трудовими є відносини, які виникають безпосередньо у процесі праці, а соціально-трудовими – ті, відносини, які безпосередньо пов'язані з працею [4, с. 93]. До них, зокрема, відносять відносини, пов'язані з підвищенням кваліфікації, умовами праці, організацією побуту і відпочинку працівників, підбором кадрів тощо. В основі таких тверджень лежить підхід, за яким соціально-трудові відносини не співпадають з відносинами у сфері праці, проте містять важливі соціальні аспекти, серед яких, наприклад, система соціального захисту працівників.

Ми ж дотримуємося думки, що соціально-трудові відносини, як економічна категорія, є симбіозом соціальних і трудових відносин, оскільки в сучасних умовах процеси трудової діяльності є неможливими поза соціальною сферою. Іншими словами, трудові відносини слід розглядати лише як окремих напрям соціально-трудових відносин.

Отже, поняття соціально-трудових відносин є значно ширшим і, при цьому, орієнтованим на забезпечення нарощування потенціалу та розвитку індивідів. Зокрема, функціональне призначення соціально-трудових відносин в економічній сфері – забезпечити індивідів економічно доцільними робочими місцями, що дозволять реалізувати їх потреби, досягти високої продуктивності праці та отримати гідний заробіток, тобто, можливість забезпечувати не лише проживання своє чи всієї родини, але й особистісний розвиток. Функціональне призначення соціально-трудових відносин у соціальній сфері – орієнтованість на розвиток людини як вищої цінності. Цілеспрямований розвиток індивідів забезпечує більш активну і продуктивну їх участь у діяльності виробничих систем, нарощування особистісного потенціалу та конкурентоспроможності на ринку праці, що неминуче призводить до зростання рівня конкурентоспроможності людського капіталу країни в цілому.

У трудові відносини вступають робітники, різноманітні соціально-професійні групи працівників, управління, найманий персонал, а в соціально-трудові відносини, окрім працівників – роботодавці, профспілки, державні і муніципальні органи влади, органи місцевого самоврядування, об'єднання профспілок, об'єднання роботодавців та інші інституції, які тим чи іншим чином приймають участь у регулюванні цих відносин.

Сферою формування соціально-трудових відносин є безпосередньо ринок праці і виробничі системи. При цьому, суб'єктами формування соціально-трудових відносин виступають:

- органи державної влади різних рівнів;
- профспілки та їх об'єднання;
- роботодавці та їх об'єднання.

При цьому, основна роль належить державі, оскільки саме вона, в особі відповідних органів державної влади та законодавчих інституцій, формує перелік конституційних прав і свобод громадян у соціально-трудовій сфері, визначає нормативно-правові засади організації і здійснення соціально-трудових відносин, організує та координує процеси регулювання соціально-трудової сфери.

Також держава може виступати як незалежний регулятор соціально-трудових відносин, встановлюючи юридичні рамки, котрі захищають права профспілок і працівників та закладають організаційний і процедурний базис колективних перемовин та вирішення трудових конфліктів. При виникненні трудових конфліктів внаслідок проведення перемовин і трактування положень угод і договорів держава бере на себе функцію арбітра – сприяє вирішенню спорів за допомогою погоджувальних і арбітражних процедур [5, с. 14].

Професійні спілки, являючись добровільними суспільними об'єднаннями людей, пов'язаних спільними інтересами у певній сфері діяльності, також є активними суб'єктами формування соціально-трудових відносин, так як можуть здійснювати вплив на роботодавців певної сфери діяльності в питаннях поліпшення умов праці, підвищення рівня її оплати та ін.

Власне роботодавці та їх об'єднання здійснюють формування соціально-трудових відносин на локальному рівні, тобто на рівні окремих виробничих систем чи їх об'єднань. Тобто, вони, спираючись на законодавчі норми та профспілкові вимоги, формують сферу соціально-трудових відносин в межах конкретних виробничих систем. При цьому, основними її складовими є наступні:

- колективний та трудовий договори;
- оплата праці;
- безпека праці;
- гігієна праці;

- дисципліна праці;
- умови праці;
- соціальний захист працівників;
- організація і нормування праці;
- кадрова політика;
- забезпечення ефективності праці.

Слід відзначити, що на рівні виробничих систем соціально-трудова відносина, маючи спільні складові, істотно відрізняються в залежності від конкретних особливостей функціонування виробничої системи, наявної у ній політики корпоративної соціальної відповідальності, рівня її залежності від профспілкового впливу тощо.

Висновки. Соціально-трудова відносина формуються і реалізуються у соціально-трудова сфері як вираз соціально-економічних інтересів індивідів у процесі трудової діяльності. Соціально-трудова відносина різнобічні і багатоаспектні, що вимагає відповідного державного регулювання. Тому саме держава є основним суб'єктом формування нормативного поля функціонування соціально-трудова відносин, встановлення державних соціальних гарантій, вирішення трудових спорів тощо. Натомість, до компетенції виробничих систем відноситься формування локальних соціально-трудова відносин у конкретній організації, на конкретному підприємстві та ін. На сьогодні немає єдиного уніфікованого підходу до формування соціально-трудова відносин виробничих систем, проте є визначений перелік чинників, які здійснюють вплив на цей процес, а, отже, саме фактори формування соціально-трудова відносин повинні стати напрямом для подальших досліджень окресленого питання.

Література

1. Колесников Н. Е. Социально-трудовые отношения : современные проблемы теории и практики. СПб.: Изд-в РАН, 2013. 121 с.
2. Заславская Т. И. Социальная трансформация российского общества : деятельностно-структурные концепции, 2-е изд., испр. М. : Дело, 2013. 568 с.
3. Генкин Б. М. Экономика и социология труда : учеб. для вузов, 3-е изд., доп. М. : НОРМА, 2011. 448 с.
4. Колмакова И. Д. Социально-трудовые отношения как составная часть социально-трудова сферы и их регулирование. Вестник Челябинского государственного университета. 2016. № 3. С. 92–98.
5. Беззубко Л. В., Нехода Е. В. Социально-трудовые отношения : результаты исследований в России и Украине. Томск : Томский государственный университет, 2013. 372 с.

References

1. Kolesnykov N. E. Sotsyalno-trudovye otnosheniya : sovremennye problemi teoryy u praktyky. SPb.: Yzd-v RAN, 2013. 121 s.
2. Zaslavskaya T. I. Sotsyalnaya transformatsiya rossyiskogo obshchestva : deyatelnosno-strukturnye kontseptsyy, 2-e yzd., uspr. M. : Delo, 2013. 568 s.
3. Henkin B. M. Ekonomika y sotsyologiya truda : ucheb. dlia vuzov, 3-e yzd., dop. M. : NORMA, 2011. 448 s.
4. Kolmakova Y. D. Sotsyalno-trudovye otnosheniya kak sostavnaya chast sotsyalno-trudovoi sfery y ykh rehulyrovanye. Vestnyk Cheliabynskoho gosudarstvennogo unyversyteta. 2016. № 3. S. 92–98.
5. Bezzubko L. V., Nekhoda E. V. Sotsyalno-trudovye otnosheniya : rezultaty yssledovaniy v Rossyy u Ukrayne. Tomsk : Tomskiy gosudarstvennyy unyversytet, 2013. 372 s.

Надійшла / Paper received: 19.10.2018
Надрукована / Paper Printed : 06.12.2018

УДК 352.075

DOI: 10.31891/2307-5740-2018-264-6(3)-96-102

КРАЇВСЬКА І. А.

Харківський національний університет міського господарства ім. О.М. Бекетова

ОЦІНКА ВПЛИВУ СОЦІАЛЬНО ЕКОНОМІЧНОГО РОЗВИТКУ НА РЕАЛІЗАЦІЮ НАЦІОНАЛЬНИХ ІНТЕРЕСІВ ТА ЕКОНОМІЧНУ БЕЗПЕКУ ДЕРЖАВИ

В роботі досліджено вплив соціально-економічного розвитку на реалізацію національних інтересів та економічну безпеку держави, шляхом застосування науково-методичного інструментарію діагностики розвитку підприємств/установ соціальної інфраструктури в інтегральному оцінюванні економічної безпеки держави, що дозволяє здійснювати прогнозування їх впливу в процесі середньострокового планування заходів забезпечення економічної безпеки підприємств/установ соціальної інфраструктури. Обґрунтовано методичний підхід до діагностики стану економічної безпеки підприємств та установ соціальної інфраструктури, розроблено модель моніторингу економічної безпеки підприємств та установ соціальної інфраструктури та його інформаційно-аналітичне забезпечення.

Ключові слова: національні інтереси, загрози, , соціально-економічний розвиток, економічна безпека.

KRAIVSKA I.

O. M. Beketov National University of Urban Economy in Kharkiv

ASSESSMENT OF THE IMPACT OF SOCIO-ECONOMIC DEVELOPMENT ON THE REALIZATION OF NATIONAL INTERESTS AND ECONOMIC SECURITY OF THE STATE

The paper examines the impact of socio-economic development on the realization of national interests and economic security of the state through the use of scientific and methodological tools for diagnosing the development of enterprises / institutions of social infrastructure in integrated assessment of economic security, which allows forecasting their impact in the medium term. security of enterprises / institutions of social infrastructure. The methodical approach to diagnostics of a condition of economic safety of the enterprises and establishments of a social infrastructure is substantiated, the model of monitoring of economic safety of the enterprises and establishments of a social infrastructure and its information and analytical maintenance is developed.

Key words: national interests, threats,, socio-economic development, economic security.

Вступ

Процеси, які відбуваються в економіці України в останнім часом, визначають нові тенденції в соціально-економічному розвитку. соціальної інфраструктури. Зростаюча її роль в прискоренні соціально-економічного розвитку України, у формуванні трудового потенціалу, у підвищенні рівня життя населення обумовлює актуальність наукових досліджень щодо проблем теорії, методології, практики забезпечення економічної безпеки підприємств та установ соціальної інфраструктури. Світові тенденції до посилення загроз природного та техногенного характеру, підвищення рівня терористичних загроз, збільшення кількості та підвищення складності кібератак, а також пошкодження інфраструктурних об'єктів у східних та південних регіонах України внаслідок збройної агресії Російської Федерації зумовили актуалізацію питання захисту систем, об'єктів і ресурсів, які є критично важливими для функціонування суспільства, соціально-економічного розвитку держави та забезпечення національної безпеки.

Конституція української держави визначає, що найвищою соціальною цінністю є людина, її життя та здоров'я, а також безпека. Особлива роль у створенні системи безпечної життєдіяльності належить галузям соціальної сфери. Саме ці галузі формують найближче соціальне оточення та слугують джерелом задоволення основних соціальних потреб, прав та інтересів громадян України. Зростаюча її роль в прискоренні соціально-економічного розвитку України, у формуванні трудового потенціалу, у підвищенні рівня життя населення та забезпеченні нормальної життєдіяльності людей обумовлює актуальність наукових досліджень щодо проблем теорії, методології, практики забезпечення економічної безпеки підприємств та установ соціальної інфраструктури.

Експериментальна частина

Аналіз останніх досліджень чи публікацій. Проблеми соціально-економічного розвитку суспільства, моніторинг і контроль за досягненням цілей безпеки на макрорівні та управління цим процесом потребують чіткого визначення ключових принципів. Стан економічної безпеки є головним критерієм оцінки ефективності державної політики і діяльності владних структур під час реформування й розвитку економічної системи держави, і зокрема, регулювання розвитком її соціальної інфраструктури. Проблеми економічної та фінансової безпеки суб'єктів різного рівня ієрархії управління стали предметом досліджень багатьох зарубіжних і вітчизняних учених-економістів, серед яких варто виділити праці О. Барановського, О. Білоруса, Г. Блакити, І. Бланка, З. Варналія, Т. Васильців. Теоретичним аспектам поняття оцінки рівня економічної безпеки держави приділяли увагу в своїх працях наступні автори: Е. Коротков, Б. Литвак, П.

Кононенко, Д. Хан, Н. Данилочкіна, М. Кизим, Ю. Харазішвілі, В. Забродський, О. Олексюк, І. Плікус та інші. За останні роки в наукових роботах поширюється тенденція до введення територіального (регіонального) аспекту в управління розвитком соціальної інфраструктури. Проблема розміщення та розвитку об'єктів соціальної інфраструктури присвячені роботи Б. Данилишина, С. Дорогунцова, Я. Олійника, У. Садової, Л. Чернюк та інших дослідників. Проте поза увагою залишається методичне забезпечення процесу моніторингу економічної безпеки підприємств та установ соціальної інфраструктури, що актуалізує проведення подальших досліджень. Невизначеність зазначених питань зумовлює необхідність розв'язання наукового завдання, яке полягає в розробці теоретико-прикладних інструментів моніторингу економічної безпеки підприємств та установ соціальної інфраструктури соціальної інфраструктури як важливої складової забезпечення національної безпеки України.

Постановка завдання.

Метою даної статті є дослідження теоретико-методичних положень і практичних рекомендацій щодо моніторингу економічної безпеки підприємств та установ соціальної інфраструктури в системі національної безпеки держави.

Основними задачами є:

- визначити стратегічні орієнтири державної політики забезпечення соціально-економічного розвитку та безпеки підприємств та установ соціальної інфраструктури в системі національної безпеки;
- розробити методичний підхід до діагностики стану економічної безпеки підприємств та установ соціальної інфраструктури, що базується на використанні моделі інтегральної оцінки економічної безпеки держави та дозволяє комплексно оцінити стан економічної безпеки підприємств та установ соціальної інфраструктури, визначити умови їх розвитку для забезпечення національної безпеки держави.

Виклад основного матеріалу

Проблеми соціально-економічного розвитку суспільства, моніторинг і контроль за досягненням цілей безпеки на макrorівні та управління цим процесом потребують чіткого визначення ключових принципів. Стан економічної безпеки є головним критерієм оцінки ефективності державної політики і діяльності владних структур в процесі реформування й розвитку економічної системи держави, і зокрема, регулювання розвитком її соціальної інфраструктури.

Нині у світі відсутній загальноприйнятий науково обґрунтований кількісний показник (індекс), який би об'єктивно вимірював загальний стан національної безпеки. Проте багатьма країнами світу та міжнародними організаціями досить широко використовуються різноманітні методики, які дозволяють опосередковано, через аналіз кількісних показників окремих аспектів суспільно-політичного, економічного, соціокультурного, екологічного та іншого життя країни виходити на загальну оцінку стану забезпечення національної безпеки як окремої країни, так і регіону в цілому.

На сьогодні Україна представлена більш ніж у трьох десятках різноманітних глобальних світових рейтингах, які визначають її місце серед інших країн світу майже за сотнею параметрів, що характеризують ситуацію практично в усіх сферах людської життєдіяльності.

Економіка України протягом останніх 10 років не забезпечувала досягнення національних економічних інтересів. Упродовж 2010–2019 років стан економічної безпеки оцінювався як незадовільний із погіршенням показників практично за усіма складовими до небезпечного рівня у 2012 та 2014–2015 роках. Середнє значення рівня економічної безпеки за цей період становило 40 % (зона рівня незадовільного стану). У 2019 році рівень економічної безпеки України склав 43 %, а за підсумками 2020 року – 41 % відповідно. Загалом рівні всіх основних складових економічної безпеки залишались низькими, що зберігає високими ризики прояву масштабних дестабілізаційних явищ у розвитку економіки у довгостроковій перспективі.

Останнім часом Україна дещо посилсила свої позиції у ключових міжнародних рейтингах, що дає усі підстави говорити про певну стабілізацію обстановки у країні в цілому, відчутне покращення ситуації з податковим навантаженням, економічною свободою, конкурентоспроможністю вітчизняних інституцій, гендерною рівністю тощо. Аналіз динаміки показників ключових міжнародних індексів опосередковано свідчить про неухильне поступове зростання стійкості української держави і суспільства у сфері економічної безпеки. Проте, показники соціально-економічного розвитку України в розрізі регіонів за результатами щорічного моніторингу, що проводить Міністерство економічного розвитку і торгівлі України ще значно відстають від найкращих світових тенденцій якості проживання населення.

Встановлено, що українська молодь в освіті не має можливостей для того, щоб вирости продуктивними дорослими. Дитина, що тільки-но народилася, у нашій країні може отримати тільки досягнення у 63% продуктивності дорослої людини з достатнім рівнем освіти.

У Всесвітньому банку зазначають, що цей показник вищий серед країн з подібним рівнем економічного зростання, але водночас він нижче за показники Європи та Центральної Азії.

Доведено, що в Україні розмір видатків на розвиток інфраструктури має зростаючу тенденцію, але такі темпи зростання є недостатніми. Для розв'язання цієї проблеми, потрібні досить великі інвестиції в освіту, охорону здоров'я та соціальний захист населення.

Економічна безпека підприємств/установ соціальної інфраструктури в системі національної безпеки – це стан підприємств/установ, за якого досягаються основні національні економічні інтереси. Разом з тим економічна стійкість підприємств/установ соціальної інфраструктури – їх здатність витримувати вплив шоків, зокрема тих, які виникають внаслідок реалізації внутрішніх чи зовнішніх загроз, та продовжувати підтримувати стає економічне зростання.

Доведено, що основними засадами державної політики у сфері забезпечення економічної безпеки підприємств/установ соціальної інфраструктури є:

1. забезпечення стійкості від зовнішніх і внутрішніх викликів та загроз національним економічним інтересам держави та її громадян;
2. збереження та розвиток економічної потужності країни з урахуванням цілей сталого розвитку та позицій людиноцентризму;
3. гарантування національної економічної незалежності та здатності до захисту національних економічних інтересів, зокрема у високотехнологічних сферах.

Доведено, що державна політика у сфері забезпечення економічної безпеки направлена на упередження розбалансування економіки, підвищення її стійкості до впливу зовнішніх і внутрішніх викликів і загроз та створення умов для забезпечення підвищення конкурентоспроможності економіки України.

Система економічної безпеки підприємств/установ соціальної інфраструктури спрямована на зниження ймовірності реалізації внутрішніх викликів, які перешкоджають виведенню української економіки з депресивного стану, унеможливають її стає і динамічне зростання, підвищують уразливість до загроз. Вона також має надати відповідь на виклики та загрози, що наразі формуються – загальносвітовий тренд загострення боротьби за ринки, технології, кваліфікованих працівників та фінансові ресурси. Це обумовлює доцільність застосування проактивного підходу до забезпечення економічної безпеки підприємств (установ) соціальної інфраструктури, який має будуватись на поєднанні як безпекового напрямку, так і напрямку розвитку.

В політиці регіонального розвитку України відмічається зростання інфраструктурних і соціальних нерівностей. Динаміка видатків зведеного бюджету протягом аналізованого періоду (2014-2019 рр.) засвідчує їх зростання у 2,5 рази. Також зросли видатки на соціальний захист – в 2,1 рази, на забезпечення громадського порядку – в 3,0 рази, на обслуговування державного боргу – в 3,5 рази, на житлово-комунальне господарство – в 4,0 рази. Найменше в абсолютному значенні збільшилися видатки на охорону довкілля, охорону здоров'я та освіту, водночас показники структури зменшилися у 2019 р. порівняно із 2014 р.

Видатки бюджету відображають функції і завдання держави, рівень і напрям суспільного розвитку, взаємозалежність між економікою і фінансами країни, відносини даної країни з іншими країнами. Функціональна структура видатків може змінюватися залежно від політичної ситуації, узгоджених програмних цілей розвитку суспільства, вибору типу розвитку, необхідності вирішення соціальних, екологічних та інших проблем суспільства. Між галузями національного господарства є певна конкуренція за розподіл державних коштів на їх користь. Подібні тенденції простежуються і в питаннях державного фінансування сфер національної безпеки. Соціальна сфера національної безпеки, незважаючи на її пріоритетність для людини, не є пріоритетною серед сфер національної безпеки.

Встановлено, що однією з найбільш важливих стратегічних пріоритетів соціальної сфери є сфера соціального захисту населення. Соціальний захист населення визнано як стратегічний пріоритет у кожній другій області України. Держава великою мірою бере на себе функції із захисту соціальних прав, потреб та інтересів громадян, які не можуть бути виконані іншими суб'єктами і набувають ще більшого значення в період суспільних трансформацій.

Але соціальна інфраструктура на рівні місцевого самоврядування знаходиться на низькому рівні. Більшість сільських і селищних територіальних громад не здатні самостійно виконати покладені на них повноваження. Дотаційність більш ніж п'яти тисяч бюджетів місцевого самоврядування становить 70%. Крім того, 480 територіальних громад на 90% утримуються за рахунок коштів державного бюджету. У зв'язку з цим постає проблема реалізації принципів самостійності і збалансованості місцевих бюджетів.

Сучасний стан функціонування інфраструктури ряду регіонів свідчить про те, що вона перебуває в глибокій системній кризі, яка супроводжується деструктивними процесами, наприклад такими, як загальний дефіцит кадрів у ряді регіонів, дефіцит висококваліфікованих кадрів, «перевиробництво» фахівців за окремими напрямками підготовки тощо.

Механізми, які використовуються у світовій практиці для реалізації регіональної політики, досить різноманітні. Для становлення місцевого самоврядування Україна обрала шлях перерозподілу додаткових джерел доходів на місцевий рівень. Одночасно у зв'язку із забезпеченням життєдіяльності населення на самоврядних територіях визначені повноваження місцевих органів.

На базовий муніципальний рівень передані досить ресурсоємні повноваження: місцевого економічного розвитку, розвитку місцевої інфраструктури, зокрема доріг, мереж водо-, тепло-, газо-, електропостачання, об'єктів соціального та культурного призначення, благоустрою територій, управління закладами освіти, надання швидкої медичної допомоги, первинної охорони здоров'я, розвитку культури, організації пасажирських перевезень та ряд інших питань місцевого значення.

Розгляд у дослідженні дефініції територіальної громади як суб'єкту розвитку акцентує увагу на здійсненні органами місцевого самоврядування завдань і функцій, пов'язаних з організацією надання послуг закладами соціальної інфраструктури.

Пропонується багатостороння методологія інституціонального забезпечення розвитку соціальної інфраструктури регіону (територіальної громади) на основі комплексного застосування суб'єктно-функціонального і організаційно-цілісного підходів, програмного, нормативного, міжбюджетного і страхового інструментарію.

В Україні створено геоінформаційну базу даних усіх надавачів публічних послуг на рівні територіальних громад. Вона містить 26 мереж надання послуг (освітніх, медичних, адміністративних та ін.), 100 шарів геоданих. Для цього проінвентаризували 150 300 об'єктів соціальної інфраструктури. Крім того, до бази внесли дані щодо об'єктів соціальної інфраструктури, які необхідно створити. Тепер усі кошти, які передбачені держбюджетом на регіональних розвиток, мають використовуватися з урахуванням даних геоінформаційної бази та стандартів надання послуг в різних сферах. Це допоможе ефективніше використовувати ресурси і розвивати соціальну інфраструктуру для надання якісних послуг по всій території України.

Встановлено, що серед прогалів моніторингу економічної безпеки підприємств/установ соціальної інфраструктури було виділено відсутність визначення обсягу й порядку інформаційного забезпечення, критеріїв оцінки ризиків та порядку узагальнення впливів загроз. Для аналізу рівня економічної безпеки підприємств/установ соціальної інфраструктури пропонується використовувати метод фінансово-морфологічного аналізу, який передбачає:

1. формулювання цілей фінансово-морфологічного аналізу – встановлення каузальних зв'язків між компонентами та елементами системи економічної безпеки, а також параметрами, які їх характеризують;
2. виділення рівнів фінансово-морфологічної декомпозиції стану економічної безпеки підприємств/установ соціальної інфраструктури, у тому числі параметризація його елементів;
3. ідентифікування топологічних і метричних просторів стану економічної безпеки підприємств/установ соціальної інфраструктури;
4. синтезування результатів фінансово-морфологічного аналізу.

Таблиця 1.

Рівні фінансово-морфологічної декомпозиції стану економічної безпеки підприємств/установ СІ

Функціональні складові економічної безпеки	Фактори впливу на економічну безпеку	Показники, які характеризують рівень економічної безпеки
Ф	$\Phi 1$	$\Phi 1 = f(x_1, x_2, \dots, x_n)$
	$\Phi 2$	$\Phi 2 = f(y_1, y_2, \dots, y_n)$
	Φn	$\Phi n = f(z_1, z_2, \dots, z_n)$
М	$M 1$	$M 1 = f(a_1, a_2, \dots, a_n)$
	$M 2$	$M 2 = f(s_1, s_2, \dots, s_n)$
	$M n$	$M n = f(v_1, v_2, \dots, v_n)$
Т	$T 1$	$T 1 = f(d_1, d_2, \dots, d_n)$
	$T 2$	$T 2 = f(e_1, e_2, \dots, e_n)$
	$T n$	$T n = f(r_1, r_2, \dots, r_n)$
К	$K 1$	$K 1 = f(o_1, o_2, \dots, o_n)$
	$K 2$	$K 2 = f(l_1, l_2, \dots, l_n)$
	$K n$	$K n = f(p_1, p_2, \dots, p_n)$
І	$I 1$	$I 1 = f(w_1, w_2, \dots, w_n)$
	$I 2$	$I 2 = f(h_1, h_2, \dots, h_n)$
	$I n$	$I n = f(c_1, c_2, \dots, c_n)$
П	$P 1$	$P 1 = f(q_1, q_2, \dots, q_n)$
	$P 2$	$P 2 = f(u_1, u_2, \dots, u_n)$
	$P n$	$P n = f(m_1, m_2, \dots, m_n)$
Е	$E 1$	$E 1 = f(t_1, t_2, \dots, t_n)$
	$E 2$	$E 2 = f(q_1, q_2, \dots, q_n)$
	$E n$	$E n = f(j_1, j_2, \dots, j_n)$
F	$F 1$	$F 1 = f(p_1, p_2, \dots, p_n)$
	$F 2$	$F 2 = f(k_1, k_2, \dots, k_n)$
	$F n$	$F n = f(u_1, u_2, \dots, u_n)$

Умовні позначення: Ф – фінансова безпека; $\Phi 1, \Phi 2, \Phi n$ – фактори впливу на фінансову безпеку; М – маркетингова (ринкова) безпека; $M 1, M 2, M n$ – фактори впливу на маркетингову (ринкову) безпеку; Т – техніко-економічна безпека; $T 1, T 2, T n$ – фактори впливу на техніко-економічну безпеку;

К – кадрова безпека; K_1, K_2, K_n – фактори впливу на кадрову безпеку; І – інформаційна безпека; I_1, I_2, I_n – фактори впливу на інформаційну безпеку; П – політико-правова безпека; P_1, P_2, P_n – фактори впливу на політико-правову безпеку; Е – екологічна безпека; E_1, E_2, E_n – фактори впливу на екологічну безпеку; F – фізична безпека; F_1, F_2, F_n – фактори впливу на фізичну безпеку. Для проведення морфологічного аналізу рівня економічної безпеки підприємств/установ СІ виділено рівні морфологічної декомпозиції (табл. 1), і в їхніх межах конкретизовано елементи множин, які формують локальні топо-логічні і метричні простори. топологічний простір включає континуум (над-множину) і систему підмножин. Фрагмент морфологічного графу фінансової безпеки підприємств/установ СІ наведено на рис. 1.



Рис. 1 – Фрагмент морфологічного графу фінансової безпеки, як функціональної складової підприємств/установ СІ

На рис. 1 пунктирною лінією виділено локальний топологічний простір побудованого фінансово-морфологічного графу. Параметри системи забезпечення економічної безпеки підприємств/установ СІ утворюють певні топологічні і метричні простори, у межах яких можна локалізувати фактори, які впливають на кількісні і якісні характеристики функціональних складових економічної безпеки. Фінансово-морфологічна декомпозиція ідентифікованих факторів забезпечує відслідковування причинно-наслідкових зв'язків між факторними і результативними ознаками параметрів системи економічної безпеки підприємств/установ СІ. Синтезування результатів фінансово-морфологічного аналізу як інструментарію інформаційно-потокowego підходу в сучасному менеджменті є інструментарієм для виокремлення резервів підвищення ефективності рівня економічної безпеки підприємств/установ СІ та аргументування рішень щодо її забезпечення.

Методичний підхід до стратегічного моніторингу економічної безпеки, що базується на структурно-логічній моделі та включає взаємопов'язані блоки: перший – ідентифікація зацікавлених осіб та дослідження факторів впливу на економічну безпеку, другий – визначення рівня економічної безпеки та реалізація моделі стратегічного моніторингу економічної безпеки підприємств соціальної інфраструктури. Здійснюється побудова галузевого і суб-галузових радарів та інтерпретація отриманих результатів на основі розробленої шкали значень рівня економічної безпеки підприємств/установ соціальної інфраструктури. Удосконалено методичний підхід до оцінки реалізації ризиків та їх вплив на систему національної безпеки держави.

Апробацію запропонованого підходу здійснено на прикладі оцінки рівня економічної безпеки підприємств/установ соціальної інфраструктури. За результатами оцінки стану економічної безпеки підприємств та установ соціальної інфраструктури побудовано профілі безпеки за галузевою приналежністю та результуючий за сферою соціальної інфраструктури України. За кожною результуючою компонентою представлено шкалу розподілу оцінок, що дозволяє проаналізувати компоненти управління оцінки рівня економічної безпекою підприємств та установ соціальної інфраструктури за функціональними параметрами, на які необхідно звернути увагу при прийнятті управлінських рішень.

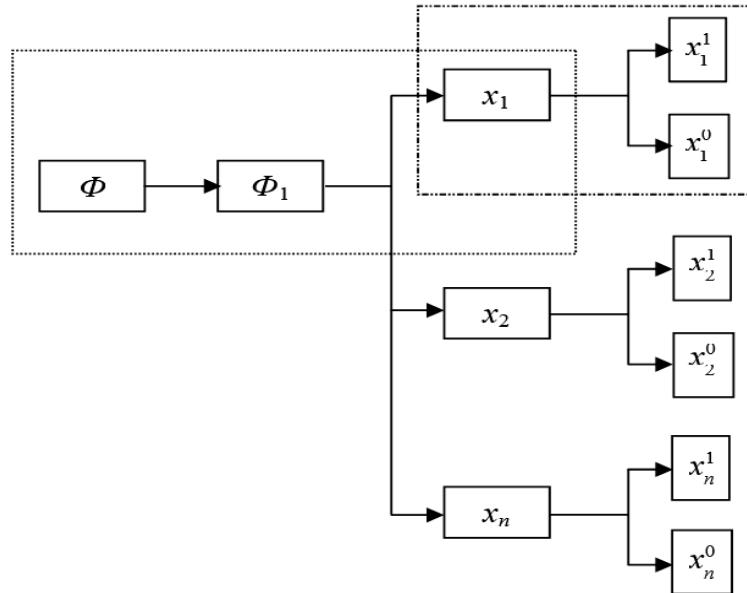
Доведено, що головними загрозами для підприємств та установ соціальної інфраструктури в сучасних умовах є загострення боротьби за ринки, технології, кваліфікованих працівників та фінансові ресурси. Спостерігається недостатність та низька якість забезпечення населення послугами підприємств та установ соціальної інфраструктури, що спричиняє негативний вплив на безпеку і якість життя. Аналітична складова моніторингу економічної безпеки підприємств/установ соціальної інфраструктури також включає оцінку впливу економічної безпеки підприємств/установ соціальної інфраструктури на національну безпеку

держави. Оцінка реалізації ризиків та їх впливу на систему національної безпеки держави що базується на формуванні переліку можливих подій та оцінок їх потенційних взаємовпливів за наступними критеріями: підпорядкованість один одному, взаємне виключення чи підсилення один одного, послідовність настання, оцінка варіантів реалізації тієї чи іншої послідовності, що в сукупності дає нам повний сценарій розвитку події. Для систематизації загроз будують матрицю взаємовпливів між факторами, що характеризують стан економічної безпеки підприємств соціальної інфраструктури та параметрами стабільності національної безпеки для досягнення цілей сталого розвитку, рівня життя населення та соціально-політичної стабільності, властивих економічно розвиненим країнам.



Рис. 2. Профіль економічної безпеки підприємств та установ соціальної інфраструктури за функціональними складовими

Таким чином, завданнями державної політики у сфері забезпечення економічної безпеки за безпековим напрямом є запровадження щорічної системної оцінки стану економічної безпеки та постійний моніторинг економічної стійкості, який проводиться на основі індикаторів стану економічної безпеки та їх критичних меж, вихід за які загрожує розвитком масштабних кризових процесів в економічній сфері; завданнями державної політики у сфері забезпечення національної безпеки за напрямом розвитку є досягнення визначених за основними складовими економічної безпеки цільових орієнтирів.

Висновки

Незважаючи на доволі складну внутрішню суспільно-політичну та економічну ситуацію, Україна має опікуватися своїм майбутнім, у тому числі на довгострокову перспективу. Це, у свою чергу, передбачає необхідність застосування комплексного підходу з дотриманням принципів сталого розвитку, обмежень безпеки та з урахуванням інституціональних деформацій, що несуть небезпеку Україні.

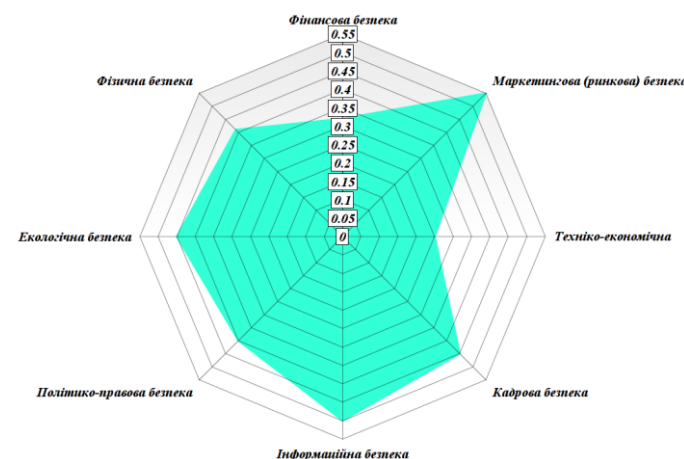
Проведений аналіз сучасного стану підприємств та установ соціальної інфраструктури в економіці країни дозволив детально розглянути проблеми галузі та перспективи майбутнього розвитку. На основі виявлених недоліків функціонування підприємств/установ соціальної інфраструктури із застосуванням можливостей зовнішнього оточення, запропоновані напрямки удосконалення їх розвитку на рівні держави, галузі та окремого підприємства. Встановлено, що першочерговими завданнями в галузі є розв'язання проблем модернізації та розвитку за допомогою покращення стану матеріальної бази підприємств із застосуванням комплексу інвестиційних проектів. Це має призупинити подальше старіння фондів і зростання вартості послуг, одночасно створивши стимули притоку інвестицій у галузь. Запізнення з удосконаленням соціальної інфраструктури в ряді регіонів перешкоджає конкурентоспроможному зростанню економіки країни. Ризики функціонування соціальної інфраструктури є наслідками низької якості послуг і управлінської діяльності (бездіяльності) суб'єктів (органів), які здійснюють надання та управління процесом надання послуг освіти, охорони здоров'я та культури на макро- і мезорівнях на рівні місцевих утворень і в установах соціальної інфраструктури.

Досліджено вплив соціально-економічного розвитку на реалізацію національних інтересів та економічну безпеку держави, шляхом застосування науково-методичного інструментарію діагностики розвитку підприємств/установ соціальної інфраструктури в інтегральному оцінюванні економічної безпеки держави, що дозволяє здійснювати прогнозування їх впливу в процесі середньострокового планування заходів забезпечення економічної безпеки підприємств/установ соціальної інфраструктури. Обґрунтовано взаємопов'язаність безпеки рівня життя (відсутність загроз для соціуму) та національної безпеки держави. Рівень національний небезпеки є дзеркальним відображенням рівня життя населення України.

Література

1. Пастернак-Таранушенко, Г. Екологічна безпека держави. Статика процесу забезпечення : підруч. / Г. Пастернак-Таранушенко ; за ред.проф. Б. Кравченка. – К. : Кондор, 2002. – 302 с.

2. Экономическая и национальная безопасность : учеб. / под ред. Е. А. Олейникова. – М. : Экзамен, 2004. – 768 с.
3. Ярочкин, В. И. Теория безопасности / В. И. Ярочкин, Я. В. Бузанова. – М. : Акад. проект: Фонд «Мир», 2005. – 176 с.
4. Рикардо, Д. Начала политической экономии и налогового обложения /Д. Рикардо. – М. : Госполитиздат, 1941. – 288 с.
5. Азаров, О. М. Тенденція інтернаціоналізації господарського життя і проблеми створення системи правового регулювання світогосподарських відносин / О. М. Азаров // Проблеми законності. – Х. : НЮАУ. – 2002. – Вип. 57.
6. Про основні норми зовнішньої політики України. Постанова Верховної Ради України // Відом. Верхов. Ради України. – 1993. – № 37.
7. Ren-David, D. Trade, income disparity and poverty / D. Ren-David, H. Nordsnrom, L. A. Winters. – Geneva : WTO, 2000.
8. Сорос, Дж. Кризис глобального капитализма : пер. с англ. / Дж. Сорос.– М. : ИНФРА, 1998. Шумпетер, Й. Теория экономического развития (Исследование предпринимательской прибыли, капитала, кредита, процента и цикла конъюнктуры) / Й. Шумпетер. – М. : Прогресс, 1982. – 455 с.
9. Райзенберг, Б. А. Современный экономический словарь / Б. А. Райзенберг, Л. Ш. Лозовский, Е. Б. Стародубцева. – М. : ИНФРА-М, 2007. – 495 с.
10. Кінаш, І. П. Фактори впливу на формування соціальної інфраструктури сталого розвитку України / І. П. Кінаш // Вісник Вінницького політехнічного інституту. – 2012. – № 3. – С. 48-51.
11. Ковальська, Л. Л. Чинники формування соціальної інфраструктури регіону [Електронний ресурс] /Л.Л.Ковальська, О. М. Салівончик. – Режим доступу:http://archive.nbuv.gov.ua/portal/soc_gum/ekfor/2011_3/15.pdf.
12. Салівончик, О. М. Механізм удосконалення територіальної організації соціальної інфраструктури / О. М.Салівончик // Економічні науки. - Серія «Регіональна економіка». Збірник наукових праць. Луцький національний технічний університет. – Випуск 8 (31). Частина 2. – Луцьк, 2011. – С. 167-172.

References

1. Pasternak-Taranushenko, G. Environmental security of the state. Statics of the security process: textbook. / G. Pasternak-Taranushenko; for ed. prof. V. Kravchenko. - K.: Кондор, 2002. - 302 с.
2. Economic and national security: textbook. / ed. EA Oleynikov. - М.: Экзамен, 2004. - 768 с.
3. Yarochkin, VI Theory of security / VI Yarochkin, Ya. V. Buzanova. - М. : Акад. project: Mir Foundation, 2005. - 176 p.
4. Ricardo, D. The beginnings of political economy and taxation / D. Ricardo. - М. : Госполитиздат, 1941. - 288 с.
5. Azarov, OM Tendency of internationalization of economic life and problems of creating a system of legal regulation of world economic relations / OM Azarov // Problems of legality. - H.: НЮАУ. - 2002. - Vip. 57.
6. On the basic norms of Ukraine's foreign policy. Resolution of the Verkhovna Rada of Ukraine // Vidom. Verkhov. Council of Ukraine. - 1993. - № 37.
7. Ren-David, D. Trade, income disparity and poverty / D. Ren-David, H. Nordsnrom, L. A. Winters. - Geneva: WTO, 2000.
8. Soros, J. The crisis of global capitalism: trans. with English / J. Soros.– М. : INFRA, 1998. Schumpeter, J. Theory of economic development (Study of entrepreneurial profit, capital, credit, interest and business cycle) / J. Schumpeter. - М.: Progress, 1982. - 455 с.
9. Reisenberg, BA Modern economic dictionary / BA Reisenberg, L. Sh. Lozovsky, EB Starodubtseva. - М.: ИНФРА-М, 2007. - 495 с.
10. Kinash, IP Factors influencing the formation of social infrastructure of sustainable development of Ukraine / I. P. Kinash // Visnyk of Vinnytsia Polytechnic Institute. - 2012. - № 3. - P. 48-51.
11. Kovalska, LL Factors of formation of social infrastructure of the region [Electronic resource] / L. L. Kovalska, O. M. Salivonchuk. - Access mode: http://archive.nbuv.gov.ua/portal/soc_gum/ekfor/2011_3/15.pdf.
12. Salivonchuk, OM The mechanism of improving the territorial organization of social infrastructure / O. M. Salivonchuk // Economic Sciences. - Series "Regional Economy". Collection of scientific works. Lutsk National Technical University. - Issue 8 (31). Part 2. - Lutsk, 2011. - P. 167-172.

Надійшла / Paper received: 13.10.2018
Надрукована / Paper Printed : 06.12.2018

УДК 004.056.5

DOI: 10.31891/2307-5740-2018-264-6(3)-103-109

ЯРОВЕНКО Г. М.

Сумський державний університет

АНАЛІЗ ВИДІВ ЗАГРОЗ ТА ЇХ НАСЛІДКІВ ЩОДО ЗАБЕЗПЕЧЕННЯ ІНФОРМАЦІЙНОЇ БЕЗПЕКИ ДЕРЖАВИ

Стаття присвячена питанню аналізу видів інформаційних загроз та їх наслідків щодо визначення їх впливів у середовищі інформаційної безпеки. Для цього було побудовано концептуальну модель забезпечення інформаційної безпеки держави з урахуванням загроз та їх наслідків. Вона передбачає логіку функціонування інформаційної безпеки на макрорівні у вигляді послідовного ланцюга: фінансування заходів інформаційної безпеки – запровадження заходів інформаційної безпеки – виникнення загроз – їх вплив на об'єкти інформаційної безпеки – поява наслідків цього впливу – фінансування витрат та витрат на відновлення інформації. Головним елементом моделі є загрози або інформаційні загрози, які було визначено, як сукупність незаконних цілеспрямованих дій по відношенню до осіб або держави. В статті було проаналізовано такі загрози, як інформаційна та кібервійна, інформаційний та кібертероризм, інформаційне та кібершпигунство, масштабні кіберзлочини, хактивізм та атаки на електронний уряд. Також було визначено їх наслідки впливу на життєдіяльність суспільства. Результати проведеного дослідження доцільно використовувати в процесі формування системи інформаційної безпеки держави, а саме для розробки та удосконалення стратегії інформаційної безпеки та підвищення ефективності її управління.

Ключові слова: загроза, заходи безпеки, інформаційна безпека, інформаційна загроза, концептуальна модель, наслідки, фінансування.

YAROVENKO HANNA

Sumy State University

ANALYSIS OF THREATS TYPES AND THEIR CONSEQUENCES FOR ENSURING THE STATE INFORMATION SECURITY

The article is devoted to the topical issue of analyzing the types of information threats and their consequences to determine their impact in the information security environment. For this purpose, a conceptual model of ensuring the state information security was built taking into account threats and their consequences. It provides for the logic of the functioning of information security at the macro level in the form of a sequential chain: financing information security measures - introducing information security measures - the emergence of threats - their impact on information security objects - the emergence of the consequences of this impact - financing of losses and costs of information recovery. The main element of the model is threats or information threats, which have been identified as a set of illegal targeted actions against individuals or the state. The article analyzed such threats as information and cyber warfare, information and cyberterrorism, information and cyber espionage, large-scale cybercrime, hacktivism and attacks on e-government. The conceptual model provides for the definition of consequences, among which the most critical for the state are the destabilization of economic, social, political spheres of society, the emergence of military conflicts, reducing the country's image in the international arena. To prevent information threats, measures to protect information and knowledge, as well as the information system, should be organized. But this is possible only by financing preventive, current and future measures, as well as costs and losses associated with the recovery of lost data. The results of the study should be used in the process of forming the information security system of the state, namely to develop and improve the information security strategy and increase the efficiency of its management.

Keywords: threat, security measures, information security, information threat, conceptual model, consequences, financing.

Постановка проблеми у загальному вигляді

В останнє десятиліття набуває актуальності проблема інформаційної безпеки, як для окремих індивідів, так й для держави в цілому. Це пов'язано із зростанням впливу окремих країн на міжнародній арені, для чого деякі з них вдаються до кіберзлочинних заходів. Тобто створюються ситуації, які призводять до негативних наслідків у інформаційному середовищі. Вони ідентифікуються як загрози або інформаційні загрози, або кіберзагрози, які виступають головним тригером, що ініціює необхідність формування системи інформаційної безпеки держави. Результат їх виникнення є критичним саме для тих суб'єктів, на об'єкти яких вони були спрямовані. Це завершується не тільки втратами інформації та даних, але й у більшості випадків фінансовими витратами, пов'язаними на їх відновлення та компенсацію втрат. Для зниження рівня інформаційних загроз слід застосовувати спеціальні заходи інформаційної безпеки, які дозволять їх вчасно виявляти та попереджати. Організація цих засобів потребує фінансових коштів, які інвестуються у придбання, розробку та впровадження інструментів безпеки. При чому обсяг фінансування буде залежати від цінності втраченої інформації для суб'єкта. Саме тому необхідно розуміти, як відбувається вплив інформаційних загроз та який буде результат цього впливу. Також це треба враховувати з позиції структурних елементів системи інформаційної безпеки. З цією метою детально проаналізуємо, як це повинно відбуватися на державному рівні.

Аналіз останніх досліджень і публікацій

Проблематикою інформаційної безпеки почали займатися ще в 60-х роках 20-го сторіччя, але найбільшу увагу цій сфері в наукових працях стали приділяти тільки в останнє десятиліття, що пов'язано із

стрімким зростанням кіберзлочинності у світі. Так, можна відмітити таких закордонних науковців та фахівців-практиків, які досліджували питання інформаційної безпеки, як Шрайер Ф. [1], Стьюарт П., Вольф Дж. [2], Гілберт Д. [3], Накашима С. [4], Вайнер Р. [5], Галлахер С. [6], та інші. Серед вітчизняних вчених найбільший внесок у вирішення проблематики, пов'язаної із різними аспектами інформаційної безпеки, зробили: Богуш В., Кривуца Г., Кудін А. [7], Остроухов В., Петрик В. [8], Юськів Б. [9], Мудра І. [10], та інші.

Серед наукових досліджень спірним питанням залишається поняття інформаційної загрози, оскільки саме вона є тригером формування системи інформаційної безпеки будь-якого суб'єкта. Так, «Великий тлумачний словник сучасної мови» надає визначення загрози, як «можливість або неминучість виникнення чогось небезпечного, прикрого, тяжкого для кого-, чого-небудь» та «те, що може заподіювати яке-небудь зло, якусь неприємність» [11]. «Фізико-технічний словник-мінімум» пропонує більш уточнююче поняття загрози, як «потенційно можливу будь-яку несприятливу дію на інформацію, що може призвести до порушень хоча б однієї з фундаментальних властивостей захищеної інформації» [12]. Тобто визначення, надане словником, пов'язує загрозу із інформацією та її захистом, що вже вказує на її відношення до інформаційної безпеки. Поняття «загроза» наведено також у офіційному нормативно-правовому акті – «Інструкції з проведення аналізу ризиків у Державній прикордонній службі України», яка затверджена Наказом Міністерства внутрішніх справ України № 1007 від 11.12.2017. Згідно даного документа загроза – це «наявні та потенційно можливі явища і чинники, що негативно впливають на сферу безпеки державного кордону» [13], хоча дане визначення більше асоціюється із національною безпекою, ніж із інформаційною. «Термінологічний навчальний довідник із інформаційної безпеки» надає визначення загрози, як «будь-якої обставини або події, що виникають у зовнішньому середовищі, які можуть бути причиною порушення політики безпеки інформації і (або) нанесення збитків автоматизованій системі» [7, с. 177]. Також автори Богуш В.М., Кривуца В.Г., Кудін А.М. виділяють поняття: «загроза безпеці інформації – загроза викрадення, зміни або знищення інформації» [7, с. 177]; «загроза для інформації – витік, порушення цілісності інформації або відмова в авторизованому доступі до неї»; «інформаційна загроза – вплив з боку дестабілізуючих факторів на стан інформованості, що піддає небезпеці інтереси життєво важливі особистості, суспільства і держави» [7, с. 179]; «загроза інформаційній безпеці – сукупність умов і факторів, що створюють небезпеку інтересам життєво важливим особистості, суспільства і держави в інформаційній сфері» [7, с. 180].

Виходячи з представлених визначень, сформуємо уточнене поняття інформаційної загрози, яке буде використовуватися в подальшому у даній роботі та яке буде асоціюватися саме із інформаційною безпекою. Інформаційна загроза – це сукупність цілеспрямованих дій, які ініціюють сторонні особи або групи осіб або уряд однієї країни з метою здійснення несприятливого або незаконного впливу на інформацію (інформаційну систему, знання та дані), що призводять до несанкціонованого її використання, розкриття, порушення цілісності, модифікації, викривлення або знищення, та тим самим створюють небезпеку інтересам особистості, економічним агентам та державі в цілому.

Формулювання цілей статті

Метою даного дослідження є проведення аналізу видів загроз та пов'язаних із ними наслідків щодо забезпечення інформаційної безпеки на рівні держави.

Виклад основного матеріалу

В залежності від суб'єкта інформаційної безпеки, тобто того, для кого її організація є важливим атрибутом збереження інформації та даних, розрізняються й інформаційні загрози. Так, для держави можна виділити такі загрози, як інформаційна та кібервійна, інформаційне та кібершпигунство, інформаційний та кібертероризм, масштабні кіберзлочини, хактивізм, атаки на електронний уряд. Їх вплив у системі інформаційної безпеки окремої держави представлено на рисунку 1.

На рисунку 1 представлена концептуальна модель забезпечення інформаційної безпеки держави з урахуванням загроз та їх наслідків, на якій можна побачити, що різного роду загрози впливають на інформацію, знання та інформаційні системи, результатом чого є негативні наслідки для країни. Для попередження загроз повинні існувати відповідні заходи інформаційної безпеки, організація яких пов'язана із джерелами фінансування. Відповідно до представленої моделі впливу інформаційних загроз, проведемо характеристику окремих її компонентів.

В сучасних умовах серед країн, які домінують на світовій суспільно-політичній та економічній арені, широкого розповсюдження набуває такий вид інформаційної зброї, як інформаційна війна, яка представляє собою «вид протистояння між різними суб'єктами (державами, неурядовими структурами, економічними агентами, тощо), який здійснюється з метою досягнення односторонніх воєнних, соціально-політичних чи економічних переваг над супротивником». [8, с. 137] Цей термін вперше було використано Томасом Роном у звіті «Системи зброї й інформаційна війна», де було зазначено, що «інформаційна структура є ключовим компонентом американської економіки», при цьому – це найбільш вразлива ціль, як у військовий, так й у мирний час [9]. В основному, до даної загрози вдаються країни, які при цьому застосовують економічну, психологічну, хакерську, електронну, кібернетичну, розвідувальну, командно-управлінську її форми [10, с. 41]. Для реалізації інформаційної війни використовуються такі інструменти, як

пропаганда, чутки, поширення фейків, дезінформація, блокування теле- та радіоэфірів. Її наслідки є відчутними у різних сферах – економічній, політичній, соціальній, та полягають у: появі недовіри у населення до дій уряду, що може привести до його розколу та масової еміграції; накладанні міжнародних санкцій на урядові особи або компанії, наслідком чого може бути міжнародна ізоляція країни; розв'язанні інформаційної війни у відповідь з боку іншої країни.



Рис. 1. Концептуальна модель забезпечення інформаційної безпеки держави з урахуванням загроз та їх наслідків
Джерело: побудовано автором самостійно

Інформаційна війна є узагальненим поняттям. Оскільки її основна мета – це викривлення, знищення або викрадення інформації, то будь-яка інша форма буде формою її прояву. Так, окремим її випадком є кібервійна, яка представляє собою масово скоординований цифровий напад однієї країни або великих груп громадян на комп'ютерну периферію та мережі іншої нації з метою заподіяння шкоди чи зриву [1, с. 16]. Для її ведення використовуються наступні інструменти: кібератаки на об'єкти інфраструктури, важливої для здійснення життєдіяльності суспільства та країни; втручання у роботу обладнання, яке виконує адміністративно-контрольні функції у громадських, урядових, комерційних та військових організаціях; порушення роботи програмного забезпечення та веб-сайтів; зламування серверів та веб-сторінок компаній та осіб з метою викрадення інформації [14, с.56–57]. В результаті кібервійн виводиться з ладу не тільки програмно-технічне обладнання, але це також призводить до втрат інформації. Тому можна вважати кібервійни підвидом інформаційних війн.

Наступним видом загроз є кібершпигунство або комп'ютерне шпигунство, під яким розуміють злочинну діяльність, яка відбувається у вигляді таємного збирання та передачі інформації, що є державною таємницею, представникам іншої держави. Також сюди можна віднести факти здійснення спостереження за окремим громадянами для збору інформації про їх повідомлення, поведінку, тощо. Як правило, це відбувається через соціальні мережі та профілі користувачів. Тут мова вже йде про інформаційне шпигунство. Кібершпигунство може здійснюватися також через хакерство та проникнення до комп'ютерів та мереж за допомогою шпигунських програм («кротів»). Дана загроза є досить небезпечною для держави, оскільки критично важлива інформація (військова, наукова, енергетична, тощо) опиняється у руках зловмисників, в результаті це може призвести до дестабілізації різних сфер. Ці види інформаційних загроз призводять до таких критичних наслідків, як соціальна дестабілізація, що проявляється у зміні настроїв

населення по відношенню до дій уряду, або різних економічних агентів. Також це може завдати критичних наслідків для політичної ситуації в країні, привести до змін в уряді, тощо. Економічні наслідки у випадку інформаційного та кібершпиунства будуть відчутними найбільш, оскільки вони, як правило, у більшості випадків націлені на збір інформації щодо фінансових потоків країни.

Наступною серйозною загрозою для суспільства та країни в цілому є інформаційний та кібертероризм. Під інформаційним та кібертероризмом розуміють навмисну атаку на інформацію та інформаційну систему, а також комп'ютерні мережі, яка має під собою певні політичні або економічні причини, що створює небезпеку для життя та здоров'я людини, або пов'язана із настанням різних тяжких наслідків, у випадку, якщо такі дії відбувалися з метою порушення безпеки населення, здійснення провокацій та створення військових конфліктів [15]. Не дивлячись на те, що інформаційний тероризм більше спрямований на загрозу інформації та інформаційним системам, а кібертероризм – на технічне забезпечення та мережі, їх мета – це встановлення незаконного контролю над певними об'єктами задля отримання економічних, політичних та інших переваг. У випадках, коли вимоги терористів не будуть виконані, це може призвести до важких наслідків, головним з яких може статися військовий конфлікт, блокування роботи уряду, прийняття несприятливих для країни рішень.

Масштабні кіберзлочини – це різновид хакерських атак, який набуває великих масштабів в межах однієї або декілька країн. Їх мета – це дестабілізація економічної, політичної, соціальної сфер. Вони здійснюються задля викрадення великого обсягу інформації про різні важливі об'єкти державної інфраструктури, а також для порушення їх роботи та виведення з ладу протягом певного періоду часу. Як правило, атаки відбуваються з метою враження певного напрямку діяльності, наприклад, на підприємства енергетичної галузі, або урядові органи, або оборонно-промисловий комплекс. При своєчасному їх попередженню такі види загроз можуть призвести до незначних втрат. Це можливо у випадку їх моніторингу по усім країнам світу за допомогою спеціальних сервісів та ресурсів, наприклад, «Лабораторії Касперського» [16].

В останні роки масовості набув такий вид загроз, як хактивізм, який пов'язаний із впливом на думку та обізнаність індивідумів через використання соціальних мереж. Деякі науковці вважають, що це є безкорисливе хакерство, яке здійснюється в політичних цілях [17, с. 345]. Але головна мета даного виду загроз – це порушення цілісності інформації, що призводить до її викривлення. В більшості випадків наслідки хактивізму приводять до дестабілізації політичної ситуації країни, що врешті-решт може вплинути й на інші сфери життєдіяльності суспільства.

Атаки на електронний уряд – це вид інформаційних загроз, які відбуваються з метою зламування урядових електронних ресурсів (веб-сайтів, баз даних, мобільних додатків тощо) для порушення стабільності їх роботи, організації витоку інформації, викривлення даних. Подібного роду атаки використовуються групою осіб однієї країни для втручання у керування іншої. Виникнення подібних інцидентів впливає практично на всі сфери життєдіяльності, а подолання їх наслідків може потребувати великі обсяги фінансових ресурсів та часу.

Перелічені в даній роботі інформаційні загрози за часту траплялися у реальному житті, тому приклад десяти найбільш відомих з них, а також відповідних ним інструментів, за допомогою яких вони були реалізовані, представлений у таблиці 1.

В таблиці 1 можна побачити, що географія об'єктів загроз є досить широкою, їх мета також є різною, інструменти здійснення також достатньо різноманітні. Це свідчить, що інформаційні загрози є масовим явищем, не залежно від країни виникнення. Але можна прослідкувати, що інструменти загроз є досить схожими, тому заходи безпеки можуть бути типовими для багатьох випадків інцидентів. Як правило, це може бути шість напрямів для їх формування (рис. 1):

- 1) правові заходи представляють собою норми законодавства, які передбачають різні види відповідальності за інформаційні та кіберзагрози, включаючи й кримінальну, що може бути серйозною перепорою для кіберзлочинців. Але дане питання потребує чіткої регламентації всіх норм;
- 2) програмні заходи є найбільш дієвими та поширеними, оскільки дозволяють попереджувати різні кіберінциденти без участі людини. Вони реалізуються із використанням спеціальних програм захисту та виявлення вірусних та кібернетичних атак, а також шахрайських дій кіберзлочинців. Даний напрям потребує розробки програм для захисту мережі, комп'ютерів, інформаційної системи, тощо;
- 3) технічні заходи представляють собою спеціалізовані технічні пристрої, які здійснюють захист інформації та інформаційної системи. Як правило, вони поєднуються із програмними заходами;
- 4) технологічні заходи організуються з метою удосконалення технології процесів для виявлення вразливостей в системі інформаційної безпеки. Їх реалізація – це спосіб попередження майбутніх інцидентів, тому від ефективності їх здійснення буде залежати й потенційна надійність системи захисту;
- 5) інформаційні заходи включають всі можливі напрямки удосконалення інформаційного забезпечення системи, що також є попереджувальним заходом. Вони повинні передбачати ймовірні злочинні дії із масивами та файлами даних та формувати способи їх розподіленого використання та шифрування;
- 6) організаційні заходи полягають у створенні відповідних органів реагування та виявлення інцидентів загроз, а також у розробці методичних інструкцій щодо регулювання процесів, пов'язаних із захистом інформації, даних та інформаційних систем.

Таблиця 1

**Десять випадків інформаційних загроз у державному секторі,
які мали найбільші наслідки**

Рік	Країна – об'єкт загрози	Інформаційна загроза	Інструмент загрози
2007	Естонія	Кібервійна з метою послаблення національної безпеки країни [18]	Кібератаки проти урядових сайтів, серверів, служб
2008	Грузія	Кібервійна з метою послаблення національної безпеки країни [19]	Кібератаки щодо відмови в обслуговуванні урядових веб-сайтів та засобів масової інформації; DoS-атаки великих підприємств
2008	США	Інформаційне шпигунство з метою викрадення інформації з інформаційної системи Центрального командування Збройними силами США [2]	Вірусна атака, що відбувалася за допомогою комп'ютерного хробака "Agent.btz"
2013-2016	Україна	Російсько-українська кібервійна, направлена на дестабілізацію різних сфер діяльності в Україні [20]	Серія кібератак із використанням: комп'ютерного хробака "Змія"; DoS-атак на автоматизовану систему "Вибори"; троянської програми "BlackEnergy"; шкідливої програми "Прикормка"; троянської програми "KillDisk"
2015	Німеччина	Атака на електронний уряд – на інформаційну систему Бундестагу [3]	Хакерська кібератака, електронні листи із цільовим фішингом
2016	Україна	Атака на електронний уряд – урядовий сайт Держказначейства України [21]	Вірусна атака з використанням троянської програми "KillDisk"
2016	Бангладеш, США	Кіберзлочин з метою викрадення золотовалютних резервів Бангладеш, які знаходились у Федеральному резервному банку Нью-Йорка [22]	Хакерська кібератака, електронні листи із цільовим фішингом
2016	США	Інформаційне шпигунство з метою викрадення інформації з інформаційної системи Національного комітету Демократичної партії США [4]	Кібератака на мережу DNS
2017	США	Атака на електронний уряд – веб-сайт Державного департаменту [5]	Хакерська кібератака
2017	США	Масштабний кіберзлочин – атака на співробітників атомних електростанцій [6]	Електронні листи із цільовим фішингом

Формування дієвих заходів інформаційної безпеки потребує відповідного фінансування (рис. 1). Перший його напрямок – це інвестиції, які здійснюються у розвиток інструментів протидії загрозам. Як правило, він потребує економічного обґрунтування, оскільки заходи безпеки не є прибутковими для державних органів та економічних агентів. Другий напрям фінансування пов'язаний із розробкою превентивних заходів безпеки, тобто таких, впровадження яких забезпечить виявлення інцидентів загроз на початковому етапі, або не дозволить проникнення хакерів до комп'ютерів та мережі. Третій напрям необхідний для поточного фінансування заходів безпеки та підтримки їх в актуальному стані. Також можна окремо виділити фінансування тих витрат, які необхідно здійснити у разі відновлення втрачених даних, а також фінансування тих витрат, які понесла держава у разі виникнення інформаційних загроз, та попередження яких було невчасним.

Висновки з даного дослідження і перспективи подальших розвідок у даному напрямі

Таким чином, інформаційна безпека держави є одним з головних напрямів забезпечення її національної безпеки. Її формування на якісному рівні – це одна із пріоритетних та стратегічних задач уряду. Оскільки її основна мета – це попередження та виявлення загроз, то в процесі побудови ефективної системи інформаційної безпеки необхідно враховувати, які інциденти є можливими та які загрози їх викликають. Саме тому в даній роботі була запропонована концептуальна модель формування інформаційної безпеки держави з урахуванням впливу загроз та їх наслідків, яка передбачає логіку її функціонування: фінансування заходів інформаційної безпеки – запровадження заходів інформаційної безпеки – виникнення загроз – їх вплив на об'єкти інформаційної безпеки – поява наслідків цього впливу – фінансування витрат. Її ключовим елементом є загрози, в якості яких було виділено: інформаційна та кібервійна, інформаційний та кібертероризм, інформаційне та кібершпигунство, масштабні кіберзлочини, хактивізм та атаки на електронний уряд. Їх наслідки є критичними для будь-якої країни, що може проявлятися в дестабілізації економічної, соціальної, політичної сфер життєдіяльності суспільства, а також у виникненні воєнних конфліктів та зниження іміджу країни на міжнародній арені. Саме тому в процесі створення комплексної системи інформаційної безпеки необхідно враховувати, які існують види загроз та їх наслідки. Це повинно проявлятися у розробці відповідних інструментів захисту та попередження.

В наступних дослідженнях планується дослідити вплив рівня інформаційної безпеки на різні сфери – економічну, соціальну та політичну, а також визначити наступні заходи для підвищення ефективності національної системи інформаційної безпеки у відповідності із виявленими слабкими місцями.

Література

1. Schreier F. On Cyberwarfare [Electronic resource] // The Geneva Centre for the Democratic Control of Armed Forces. – 2018. – Access mode: <https://www.dcaf.ch/sites/default/files/publications/documents/OnCyberwarfare-Schreier.pdf>.
2. Stewart P. Old worm won't die after 2008 attack on military [Electronic resource] / P. Stewart, J. Wolf // The Thomson Reuters. – 2011. – Access mode: <https://www.reuters.com/article/us-usa-cybersecurity-worm-idUSTRE75F5TB20110617>.
3. Gilbert D. Angela Merkel hacked: Bundestag computers targeted with malware by Russian cyberattack [Electronic resource] / D. Gilbert // International Business Times. – 2018. – Access mode: <https://www.ibtimes.co.uk/angela-merkel-hacked-bundestag-computers-targeted-malware-by-russian-cybercriminals-1506131#>.
4. Nakashima E. Russian government hackers penetrated DNC, stole opposition research on Trump [Electronic resource] / E. Nakashima // The Washington Post. – 2016. – Access mode: https://www.washingtonpost.com/world/national-security/russian-government-hackers-penetrated-dnc-stole-opposition-research-on-trump/2016/06/14/cf006cb4-316e-11e6-8ff7-7b6c1998b7a0_story.html.
5. Weiner R. Hacker who sent 'kill list' of U.S. military personnel to ISIS: 'I feel so bad' [Electronic resource] / R. Weiner // The Washington Post. – 2016. – Access mode: https://www.washingtonpost.com/local/public-safety/hacker-who-sent-kill-list-of-us-military-personnel-to-islamic-state-i-feel-so-bad/2016/09/23/dc0ba0ea-8196-11e6-b002-307601806392_story.html.
6. Gallagher S. FBI-DHS "amber" alert warns energy industry of attacks on nuke plant operators [Electronic resource] / S. Gallagher // Ars Technica. – 2017. – Access mode: <https://arstechnica.com/information-technology/2017/07/dhs-fbi-warn-of-attempts-to-hack-nuclear-plants/>.
7. Богуш В. М. Інформаційна безпека: Термінологічний навчальний довідник / В. М. Богуш, В. Г. Кривуца, А. М. Кудін. – Київ: ООО «Д.В.К.», 2004. – 508 с.
8. Остроухов В. До проблеми забезпечення інформаційної безпеки України / В. Остроухов, В. Петрик // Політичний менеджмент. – 2008. – №4. – С. 135–141.
9. Юськів Б. М. Опорний конспект лекцій з дисципліни "Інформаційні війни" / Б. М. Юськів. – Рівне: РІС КСУ, 2003. – 55 с.
10. Мудра І. Інструменти інформаційної війни проти України в Інтернет-ЗМІ / І. Мудра, Є. Сінькова // Вісник Національного університету «Львівська політехніка». Серія: Журналістські науки. – 2017. – № 883. – С. 39–44. – DOI: <https://doi.org/10.23939/sjs2017.01.042>.
11. Загроза. Великий тлумачний словник сучасної мови [Електронний ресурс] // Slovnyk.me. – 2018. – Режим доступу до ресурсу: <https://slovnyk.me/dict/vts/%D0%B7%D0%B0%D0%B3%D1%80%D0%BE%D0%B7%D0%B0>.
12. Загроза. Фізико-технічний словник-мінімум [Електронний ресурс] // Slovnyk.me. – 2018. – Режим доступу до ресурсу: https://slovnyk.me/dict/phystech_terms/%D0%B7%D0%B0%D0%B3%D1%80%D0%BE%D0%B7%D0%B0.
13. Інструкція з проведення аналізу ризиків у Державній прикордонній службі України, затверджено Наказом Міністерства внутрішніх справ України № 1007 від 11.12.2017, зареєстровано в Міністерстві юстиції України № 91/31543 від 22.01.2018 [Електронний ресурс] // Верховна Рада України. – 2018. – Режим доступу до ресурсу: <https://zakon.rada.gov.ua/laws/show/z0091-18#Text>.
14. Курбан О. В. Сучасні інформаційні війни у мережевому он-лайнпросторі: навч. посіб. / О. В. Курбан. – Київ: ВІКНУ, 2016. – 286 с.
15. Голубев В. Кибертероризм как новая форма терроризма [Електронний ресурс] / В. Голубев // Центр исследования проблем компьютерной преступности. – 2018. – Режим доступу до ресурсу: http://www.crime-research.ru/library/Gol_tem3.htm.
16. Cyberthreat real-time map [Electronic resource] // Kaspersky. – 2018. – Access mode: <https://cybermap.kaspersky.com/>.
17. Панарин И. Н. Информационная война и выборы / И. Н. Панарин. – М.: ОАО «Издательский Дом «Городец»», 2003. – 416 с.
18. War in the fifth domain. Are the mouse and keyboard the new weapons of conflict? [Електронний ресурс] // The Economist. – 2018. – Access mode: <https://www.economist.com/briefing/2010/07/01/war-in-the-fifth-domain>.
19. Бараненко Р. В. Кібервійна як новий вид протистояння держав / Р. В. Бараненко, А. Ю. Задорожна. // Південноукраїнський правничий часопис. – 2017. – №1. – С. 53–56.
20. Російсько-українська кібервійна [Електронний ресурс] // Wikipedia. – 2018. – Режим доступу до ресурсу: https://uk.wikipedia.org/wiki/%D0%A0%D0%BE%D1%81%D1%96%D0%B9%D1%81%D1%8C%D0%BA%D0%BE-%D1%83%D0%BA%D1%80%D0%B0%D1%97%D0%BD%D1%81%D1%8C%D0%BA%D0%B0_%D0%BA%D1%96%D0%B1%D0%B5%D1%80%D0%B2%D1%96%D0%B9%D0%BD%D0%B0.

21. Некрасов В. Україна програє кібервійну. Хакери атакують державні фінанси [Електронний ресурс] / В. Некрасов // Економічна правда. – 2016. – Режим доступу до ресурсу: <https://www.epravda.com.ua/publications/2016/12/9/613957/>.

22. Bangladesh may soon get \$15.25 million of stolen reserve money [Electronic resource] // The Economic Times. – 2016. – Access mode: <https://economictimes.indiatimes.com/news/international/world-news/bangladesh-may-soon-get-15-25-million-of-stolen-reserve-money/articleshow/55295915.cms>.

References

1. Schreier F. On Cyberwarfare [Electronic resource] // The Geneva Centre for the Democratic Control of Armed Forces. – 2018. – Access mode: <https://www.dcaf.ch/sites/default/files/publications/documents/OnCyberwarfare-Schreier.pdf>.
2. Stewart P. Old worm won't die after 2008 attack on military [Electronic resource] / P. Stewart, J. Wolf // The Thomson Reuters. – 2011. – Access mode: <https://www.reuters.com/article/us-usa-cybersecurity-worm-idUSTRE75F5TB20110617>.
3. Gilbert D. Angela Merkel hacked: Bundestag computers targeted with malware by Russian cyberattack [Electronic resource] / D. Gilbert // International Business Times. – 2018. – Access mode: <https://www.ibtimes.co.uk/angela-merkel-hacked-bundestag-computers-targeted-malware-by-russian-cybercriminals-1506131#>.
4. Nakashima E. Russian government hackers penetrated DNC, stole opposition research on Trump [Electronic resource] / E. Nakashima // The Washington Post. – 2016. – Access mode: https://www.washingtonpost.com/world/national-security/russian-government-hackers-penetrated-dnc-stole-opposition-research-on-trump/2016/06/14/cf006cb4-316e-11e6-8ff7-7b6c1998b7a0_story.html.
5. Weiner R. Hacker who sent 'kill list' of U.S. military personnel to ISIS: 'I feel so bad' [Electronic resource] / R. Weiner // The Washington Post. – 2016. – Access mode: https://www.washingtonpost.com/local/public-safety/hacker-who-sent-kill-list-of-us-military-personnel-to-islamic-state-i-feel-so-bad/2016/09/23/dc0ba0ea-8196-11e6-b002-307601806392_story.html.
6. Gallagher S. FBI-DHS "amber" alert warns energy industry of attacks on nuke plant operators [Electronic resource] / S. Gallagher // Ars Technica. – 2017. – Access mode: <https://arstechnica.com/information-technology/2017/07/dhs-fbi-warn-of-attempts-to-hack-nuclear-plants/>.
7. Bohush V. M. Informatsiina bezpeka: Terminolohichni navchalnyi dovidnyk / V. M. Bohush, V. H. Kryvutsa, A. M. Kudin. – Kyiv: OOO «D.V.K.», 2004. – 508 s.
8. Ostroukhov V. Do problemy zabezpechennia informatsiinoi bezpeky Ukrainy / V. Ostroukhov, V. Petryk // Politychnyi menedzhment. – 2008. – №4. – S. 135–141.
9. Iuskiv B. M. Opornyi konspekt leksii z dysypliny "Informatsiini viiny" / B. M. Yuskiv. – Rivne: RIS KSU, 2003. – 55 s.
10. Mudra I. Instrumenty informatsiinoi viiny proty Ukrainy v Internet-ZMI / I. Mudra, Ye. Sinkova // Visnyk Natsionalnoho universytetu «Lvivska politekhnika». Seriya: Zhurnalistski nauky. – 2017. – № 883. – S. 39–44. – DOI: <https://doi.org/10.23939/sjs2017.01.042>.
11. Zahroza. Velykyi tlumachnyi slovnyk suchasnoi movy [Elektronnyi resurs] // Slovnyk.me. – 2018. – Rezhym dostupu do resursu: <https://slovyk.me/dict/vts/%D0%B7%D0%B0%D0%B3%D1%80%D0%BE%D0%B7%D0%B0>.
12. Zahroza. Fyzyko-tekhnichnyi slovnyk-minimum [Elektronnyi resurs] // Slovnyk.me. – 2018. – Rezhym dostupu do resursu: https://slovyk.me/dict/phystech_terms/%D0%B7%D0%B0%D0%B3%D1%80%D0%BE%D0%B7%D0%B0.
13. Instruksiiia z provedennia analizu ryzykiv u Derzhavnii prykordonnii sluzhbi Ukrainy, zatverdzheno Nakazom Ministerstva vnutrishnikh sprav Ukrainy № 1007 vid 11.12.2017, zareiestrovano v Ministerstvi yustytisii Ukrainy № 91/31543 vid 22.01.2018 [Elektronnyi resurs] // Verkhovna Rada Ukrainy. – 2018. – Rezhym dostupu do resursu: <https://zakon.rada.gov.ua/laws/show/z0091-18#Text>.
14. Kurban O. V. Suchasni informatsiini viiny u merezhevomu on-lainprostorii: navch. posib. / O. V. Kurban. – Kyiv: VIKNU, 2016. – 286 s.
15. Holubev V. Kyberteroryzm kak novaia forma terroryzma [Elektronnyi resurs] / V. Holubev // Tsentri yssledovaniia problem kompiuternoii prestupnosti. – 2018. – Rezhym dostupu do resursu: http://www.crime-research.ru/library/Gol_tem3.htm.
16. Cyberthreat real-time map [Electronic resource] // Kaspersky. – 2018. – Access mode: <https://cybermap.kaspersky.com/>.
17. Panaryn Y. N. Ynformatsyonnaia voina u vybozhy / Y. N. Panaryn. – M.: OAO «Yzdatelskyi Dom «Horodets»», 2003. – 416 s.
18. War in the fifth domain. Are the mouse and keyboard the new weapons of conflict? [Elektronnyi resurs] // The Economist. – 2018. – Access mode: <https://www.economist.com/briefing/2010/07/01/war-in-the-fifth-domain>.
19. Baranenko R. V. Kiberviina yak novyi vyd protystoiannia derzhav / R. V. Baranenko, A. Yu. Zadorozhna. // Pivdenoukraiynskiy pravnychi chasopys. – 2017. – №1. – S. 53–56.
20. Rosiisko-ukrainska kiberviina [Elektronnyi resurs] // Wikipedia. – 2018. – Rezhym dostupu do resursu: https://uk.wikipedia.org/wiki/%D0%A0%D0%BE%D1%81%D1%96%D0%B9%D1%81%D1%8C%D0%BA%D0%BE-%D1%83%D0%BA%D1%80%D0%B0%D1%97%D0%BD%D1%81%D1%8C%D0%BA%D0%B0_%D0%BA%D1%96%D0%B1%D0%B5%D1%80%D0%B2%D1%96%D0%B9%D0%BD%D0%B0.
21. Nekrasov V. Ukraina prohraie kiberviinu. Khakery atakuiut derzhavni finansy [Elektronnyi resurs] / V. Nekrasov // Ekonomichna pravda. – 2016. – Rezhym dostupu do resursu: <https://www.epravda.com.ua/publications/2016/12/9/613957/>.
22. Bangladesh may soon get \$15.25 million of stolen reserve money [Electronic resource] // The Economic Times. – 2016. – Access mode: <https://economictimes.indiatimes.com/news/international/world-news/bangladesh-may-soon-get-15-25-million-of-stolen-reserve-money/articleshow/55295915.cms>.

Надійшла / Paper received: 17.10.2018
Надрукована / Paper Printed : 06.12.2018

УДК: 338.43:330.34

DOI: 10.31891/2307-5740-2018-264-6(3)-110-114

ПИЩЕНКО О. В.

Чернігівський національний технологічний університет

ОСОБЛИВОСТІ ІДЕНТИФІКАЦІЇ ЗАГРОЗ ЕКОЛОГІЧНІЙ БЕЗПЕЦІ АГРАРНОГО СЕКТОРУ В УКРАЇНІ

У статті здійснено ідентифікацію загроз екологічній безпеці аграрного сектору, до яких відносять: надмірне та необґрунтоване використання мінеральних добрив і хімічних засобів захисту рослин; зниження обсягів внесення органічних добрив при низькому рівні дотримання обґрунтованих норм; деградація і ерозія земель; втрата поживних речовин і родючості ґрунту; радіоактивне забруднення земель; низький рівень витрат на охорону навколишнього природного середовища; порушення еколого-економічної стабільності територій та низька частка складових еколого-економічної мережі в загальній структурі земель сільськогосподарського призначення.

Ключові слова: аграрний сектор, екологічна безпека, механізм, загрози.

PISHCHENKO O.

Chernihiv National University of Technology

FEATURES OF IDENTIFICATION OF THREATS TO ENVIRONMENTAL SAFETY OF THE AGRICULTURAL SECTOR IN UKRAINE

The article identifies threats to the environmental safety of the agricultural sector, which include: excessive and unjustified use of mineral fertilizers and chemical plant protection products; reduction of organic fertilizers with a low level of compliance with reasonable standards; land degradation and erosion; loss of nutrients and soil fertility; radioactive contamination of lands; low level of environmental protection costs; violation of ecological and economic stability of territories and low share of components of ecological and economic network in the general structure of agricultural lands. 3. It is determined that the modern system of legislation in the field of environmental and economic safety of the agricultural sector includes several levels of regulatory nature: first, constitutional norms; secondly, norms of a general nature (for example, the Law of Ukraine "On Fundamentals of National Security of Ukraine"); third, the norms of environmental legislation; fifth, a special level that provides for regulations in the agricultural sector. Attention should also be paid to the norms of international law on ensuring the environmental and economic security of the agricultural sector (international treaties, conventions, as well as acts of a regional nature, namely, Regulations and Directives of the Council of the European Union).

Key words: agrarian sector, ecological safety, mechanism, threats.

Постановка проблеми. Головною метою регулювання аграрною сферою на найближчу перспективу є створення відповідних умов для ефективного розвитку аграрного сектору на основі єдності еколого-соціо-економічних інтересів суспільства для стабільного забезпечення населення країни якісним, безпечним, доступним продовольством та промисловістю сільськогосподарською сировиною. Крім того, забезпечення еколого-економічної безпеки аграрного сектору є одним з пріоритетів для держави і суспільства.

Державне регулювання еколого-економічної безпеки аграрного сектору необхідно проводити з урахуванням екологічного потенціалу щодо найбільш збалансованого розподілу і використання природних ресурсів аграрної сфери, оптимізації структури виробництва і реалізації еколого-соціо-економічних функцій аграрного сектору. У свою чергу, стратегічною основою має бути еколого-економічна ефективність аграрного сектору як показник, що одночасно враховує еколого-соціо-економічні параметри сучасного аграрного сектору. Тобто комплементарний підхід до врахування еколого-економічних, соціальних та економічних чинників сприяє в аграрному виробництві ефективнішому використанні природних ресурсів, та, у свою чергу, зменшить рівень антропогенного навантаження на навколишнє природне середовище.

Аналіз останніх досліджень і публікацій. В дослідженнях вітчизняних вчених, присвячених проблемам управління екологічною безпекою аграрного виробництва в більшій мірі досліджується стан речей, що склався в даній сфері і в меншій мірі надаються пропозиції щодо формування відповідного механізму.

Управлінські аспекти екологічної безпеки аграрного сектору розроблялися у працях: В. Борщевського, О. Манойленка, А. Никифорова, В. Русана, П. Саблук, М.Скорик, А. Черпа та ін..

Формулювання цілей статті. Мета статті полягає в обґрунтуванні науково-прикладних засад ідентифікації загроз екологічній безпеці аграрного сектору.

Виклад основного матеріалу дослідження. Загальновідомий факт, що аграрний сектор дуже тісно пов'язаний з використанням природних ресурсів, що спонукає до розгляду її як потужного механізму культивування живих природних багатств поряд із забезпеченням нормального функціонування та охорони аграрних еколого-економічних систем. Актуальність проблеми забезпечення еколого-економічної безпеки аграрного сектору посилюється також у наслідок забруднення аграрних еколого-економічних систем в процесі аграрного сектору, надмірного виснаження земельних ресурсів, що спричиняє зниження родючості

ґрунтів, погіршення якості вод, атмосфери, завдаючи шкоду рослинництву і тваринництву [1-6]. Розвиток аграрного сектору на основі хімізації, меліорації, інтенсивних технологій виробництва, комплексної механізації призводить до поширення сукупності проблем: засолення, переуцільнення, водної і вітрової ерозії, закислення, скорочення біорізноманіття, підтоплення хімічного забруднення ґрунтів і водоймищ.

У результаті дослідження було встановлено, що загрозу для еколого-економічної безпеки аграрного сектору становить забруднення природних ресурсів аграрної сфери, як результат необґрунтованого використання мінеральних добрив і хімічних засобів захисту рослин. Адже аграрне виробництво, в якому використовуються добрива та отрутохімікати без належного дотримання агротехнічних вимог призводить до масштабного забруднення земельних ресурсів. Так наприклад, пестициди становлять невелику частку від усієї маси забруднювачів, однак їх надзвичайна біологічна активність спричиняє майже незворотні порушення складу ґрунтів. Хоча пестициди використовуються для боротьби зі шкідниками та бур'янами, негативні наслідки їх застосування розповсюджуються і на корисні рослини та навколишнє природне середовище.

Існує значна кількість факторів, які впливають на рівень еколого-економічної безпеки аграрного сектору через деградаційні процеси саме в земельних ресурсів, що у свою чергу призводить до збитковості виробництва. Як правило, першопричиною погіршення якісного стану ґрунтів є антропогенне навантаження (висока розораність сільськогосподарських угідь, порушення співвідношення основних елементів живлення у мінеральних добривах, переуцільнення ґрунтів у результаті діяльності важкої сільськогосподарської техніки, їх забруднення радіонуклідами, пестицидами, важкими металами тощо). Під впливом природних стихій (вітер, дощі, селі, буревії, водні потоки) антропогенна дія суттєво посилюється. У зв'язку з цим особливої актуальності набуває відтворення продуктивного потенціалу сільськогосподарських земель на основі ефективного механізму регулювання еколого-економічної безпеки аграрного сектору [2].

У структурі джерел фінансування витрат на охорону навколишнього природного середовища переважають власні кошти суб'єктів господарювання – 78%, решта коштів надходила з державного бюджету, місцевих бюджетів та інших джерел фінансування.

У 2016 р. суб'єкти господарювання аграрного сектору відповідно до результатів своєї діяльності повинні були сплатити еколого-економічних платежів на суму 2434,4 млн грн за порушення природоохоронного законодавства та завдану шкоду навколишньому природному середовищу. Питома вага платежів за забруднення атмосфери становила понад 66%, у т.ч. за забруднення ґрунтів (зокрема, за розміщення відходів) – 29, водойм та інших водних ресурсів – 4, на інші штрафи за порушення законодавства припадає 1%.

Встановлено, що сукупність техніко-технологічних факторів, які впливають на екологічну безпеку в суспільстві несуть велику загрозу життю та здоров'ю, особливо жителів сільської місцевості. Адже науково обґрунтовано, що зростання захворюваності на злоякісні новоутворення, серцево-судинні та ендокринні захворювання, ураження дихальної, травної, нервової кровоотвірної систем та смертності значною мірою зумовлено дією токсичних речовин, якими забруднено повітря, вода, ґрунти та продукти харчування [6].

Динамічність показників захворюваності населення, які залежать від впливу еколого-економічних факторів, підтверджують необхідність їх комплексного вирішення, шляхом стабілізації та поетапного покращення якісного стану навколишнього природного середовища, осучаснення стандартів та норм впливу на екологічні системи аграрного сектору (в контексті шкідливих речовин, постійних супутніх забруднень, кумулятивного ефекту тощо) та життєдіяльності людини.

На сьогоднішній день активізувалась взаємозалежність між екологічними факторами певного регіону та обсягами виробництва агропромислової продукції. Це призвело до збільшення впливу навколишнього природного середовища на процес виробництва аграрної продукції. Для визначення рівня нанесеної шкоди навколишньому середовищу, виникає необхідність у визначенні розміру збитку від аграрного сектору. Однак встановлено, що сучасні методи оцінки не є досконалими, адже не враховують всі необхідні показники, тому не дають можливості якісно оцінити нанесену навколишньому середовищу шкоду.

У ході нашого дослідження було проаналізовано методику оцінки нанесеної шкоди навколишньому середовищу, запропоновану Є.Г. Лисенком. Вчений стверджує, що позитивний ефект від впровадження інтенсивних систем землекористування, таких як хімізація та меліорація, спостерігався впродовж перших 15 років. За ці роки валова сільськогосподарська продукція зросла на 21%. У наступні 15 років такого зростання не спостерігалися, проте собівартість продукції помітно зросла (зернових та соняшника – на 42 та 23% відповідно). Тобто, можемо констатувати, що родючість земельних ресурсів зменшується, а витрати на охорону земель стають економічно нерентабельними. Натомість, процес забезпечення еколого-економічної безпеки аграрного сектору, демонструє позитивні результати [4].

Відшкодування нанесеної навколишньому природному середовищу шкоди оцінюється на підставі загальних принципів економічної оцінки, що містяться в Цивільному кодексі України. У законах та нормативно-правових актах застосовуються терміни: «шкода, заподіяна забрудненням навколишнього природного середовища та погіршенням якості природних ресурсів», «збиток, завданий порушенням законодавства про охорону навколишнього природного середовища» [5].

Таблиця 1

Витрати на охорону навколишнього природного середовища у 2016 р.

	Витрати на охорону навколишнього природного середовища, млн грн	у тому числі			поточні витрати
		капітальні інвестиції	з них		
			інвестиції в основний капітал	витрати на капітальний ремонт	
Усього	24591,1	7675,6	7190,7	484,9	16915,5
у тому числі					
охорона атмосферного повітря і проблеми зміни клімату	2942,8	1423,0	1240,2	182,8	1519,8
очищення зворотних вод	7493,2	848,9	681,4	167,5	6644,3
поводження з відходами	7539,4	737,5	693,4	44,1	6801,9
захист і реабілітація ґрунту, підземних і поверхневих вод	1540,9	388,2	319,8	68,4	1152,7
зниження шумового і вібраційного впливу (за винятком заходів для охорони праці)	108,4	40,8	24,9	15,9	67,6
збереження біорізноманіття і середовища існування	400,7	22,3	17,6	4,7	378,4
радіаційна безпека	4293,7	4205,0	4204,7	0,3	88,7
науково-дослідні роботи природоохоронного спрямування	48,8	2,1	2,1	–	46,7
інші напрями природоохоронної діяльності	223,2	7,8	6,6	1,2	215,4

Джерело: сформовано за даними Державної служби статистики України.

Виходячи із вищевикладеного, виникає необхідність у проведенні оцінки рівня еколого-економічної безпеки аграрного сектору. Для її проведення використовуємо метод багатовимірних порівнянь (таксономічного аналізу). Перевагами даного методу є те, що показники еколого-економічної безпеки аграрного сектору є різноплановими та мають різні одиниці виміру. Ґрунтуючись на викладених результатах досліджень проведено розподіл показників, які визначають рівень еколого-економічної безпеки аграрного сектору на стимулятори (мають позитивний вплив) та дестимулятори (призводять до погіршення рівня еколого-економічної безпеки) і сформуємо матрицю спостережень окремо для сільськогосподарських підприємств та господарств населення, що займаються виробництвом аграрної продукції.

Математично матриця спостережень представлена наступним чином:

$$X_k = \begin{pmatrix} x_{11} & x_{12} & \dots & x_{ij} & x_{1n} \\ x_{21} & x_{22} & \dots & x_{ij} & x_{2n} \\ \dots & \dots & \dots & \dots & \dots \\ x_{i1} & x_{i2} & \dots & x_{ij} & x_{in} \\ x_{m1} & x_{m2} & \dots & x_{mj} & x_{mn} \end{pmatrix},$$

де i – порядковий номер періоду (від 1 до n);

j – порядковий номер показника, який характеризує стан об'єкта;

x_{ij} – значення показника j для періоду i (від 1 до m);

m – число одиниць n -вимірного простору, що дорівнює кількості рядків матриці;

n – число ознак, кожної одиниці, що дорівнює кількості стовпців матриці.

Так як матриці спостережень містять показники, які мають різні одиниці виміру, виникає потреба їх стандартизації, що стає можливим у разі приведення їх до безрозмірного вигляду (Z_{ij}):

$$z_{ij} = \frac{x_{ij} - m_j}{\sigma_j}, \quad i = 1, k, m; \quad j = 1, k, n,$$

де $m_j = x_j$ – оцінка математичного очікування ознаки x_{ij} ;

σ_j – оцінка середньоквадратичного відхилення ознаки x_{ij} ;

$$\bar{x}_i = m_j = \frac{1}{m} \sum_{i=1}^m x_{ij},$$

$$\sigma_j = \sqrt{\frac{1}{m} \sum_{i=1}^m (x_{ij} - m_i)^2} ,$$

На нашу думку, до показників, які характеризують рівень еколого-економічної безпеки аграрного сільськогосподарського виробництва до стабілізуючих бажано віднести: частку екологічно стабільних угідь (природні сінокози і пасовища) (x_2); обсяги внесення мінеральних (x_4) і органічних добрив (x_6); частку земель, зайнятих під органічним виробництвом (x_8); кількість виробників сертифікованої органічної продукції (x_9) та ємність її ринку (x_{10}); будівництво протигрозійних гідротехнічних споруд (вали, вали-канави, вали-тераси, вали-дороги) (x_{11}); залуження деградованої і забрудненої шкідливими речовинами ріллі (x_{12}); проведення вапнування ґрунтів (x_{13}). До показників дестимуляторів належать: розораність сільськогосподарських угідь (x_1); частка інтенсивних культур у структурі посівних площ (x_3); частка азотних добрив у загальних обсягах мінерального живлення (x_5); площа угідь, оброблених засобами захисту рослин (x_7).

Враховуючи функціонування господарств населення, то із показників, які можна відстежити у офіційних статистичних звітах стабілізуючими є: частка господарств, що застосовують безплужний обробіток ґрунту (x_1), виконують заходи із вапнування ґрунтів (x_2), дотримуються сівозмін (x_3), проводять іригацію земель (x_4), вносять органічні добрива (x_6), здійснюють санітарну обробку тваринницьких приміщень (x_8) та санітарний контроль якості молока (x_9). До показників-дестимуляторів віднесено частку господарств, які вносять засоби захисту рослин (x_7) та використовують мінеральні добрива (x_5).

Розподіл ознак на стимулятори і дестимулятори є основою побудови вектора-еталона (z_{oj}), координатами якого слугують найбільші значення ознаки z_{ij} показника-стимулятора та найменші – показника-дестимулятора.

$$z_{oj} = \begin{cases} \max_i z_{ij}, \text{ якщо } j \in I_c \text{ (стимулятор);} \\ \min_i z_{ij}, \text{ якщо } j \in I_d \text{ (дестимулятори);} \end{cases}$$

У результаті розподілу ознак на стимулятори і дестимулятори сформовано вектор-еталон (P_o):

Відстань c_{io} між окремими спостереженнями (точкою-одиноцею) та вектором-еталоном (точкою P_o) розраховуємо, використовуючи функцію евклідової відстані за формулами:

$$c_{io} = \sqrt{\sum_{j=1}^n (z_{ij} - z_{oj})^2} , \quad j = 1, 2, k, m;$$

$$\bar{n}_i = \frac{1}{m} \sum_{i=1}^m c_{io} ,$$

де z_{ij} – стандартизоване значення j -го показника в i -му періоді часу;

z_{oj} – стандартизоване значення i -го показника в еталоні;

\bar{n}_i – середнє значення показника c_{io} ;

Середньоквадратичне відхилення отриманої відстані до точки еталона визначаємо за формулою:

$$\sigma_i = \sqrt{\frac{1}{m} \sum_{i=1}^m (\bar{n}_i - \bar{n}_i)^2} ,$$

При нормальному розподілі випадкової величини відстань c_{io} окремої одиниці до точки-еталона розраховується наступним чином:

$$\tilde{n}_i = \bar{n}_i + 2\sigma_i ,$$

Отримана відстань слугує початковою величиною для розрахунку показника рівня еколого-економічної безпеки (таксономії), що обчислюється за формулами:

$$d'_i = \frac{c_{io}}{c_o} ; \quad 0 \leq d'_i \leq 1 ,$$

$$d_i = 1 - \frac{c_{io}}{c_o} ;$$

Результати дослідження підтверджують, що у вітчизняній практиці відсутня методика розрахунку нанесеної навколишньому природному середовищу шкоди, яка зможе передбачити та врахувати всі

можливі загрози, які виникли або можуть виникнути у майбутньому, а також визначати розмір нанесених фінансових та інших матеріальних втрат населення. Тобто, жодна із затверджених законодавчо методик не дає змогу розрахувати об'єктивну вартість відшкодування. Це призводить до того, що розрахунки нанесеної шкоди можуть бути як завищеними, так і навпаки, значно заниженими. Що негативно впливає на ефективність роботи механізму регулювання еколого-економічної безпеки аграрного сектору. Дана ситуація призводить до того, що понесені збитки покривається не повністю, а землекористувачі не мають жодних стимулів до впровадження екологічно захисних технологій виробництва та зменшення антропогенного навантаження.

Висновки. Отже, результати проведеного аналізу загроз екологічній безпеці аграрного сектору дають підстави стверджувати, що одним із пріоритетних напрямів державної політики регулювання еколого-економічної безпеки аграрного сектору має бути розв'язання проблем щодо використання та охорони земель, збереження, відтворення та підвищення родючості ґрунтів, запобігання розвитку деградаційних процесів, що є важливими чинниками забезпечення високопродуктивного, конкурентоспроможного аграрного сектору та гарантування еколого-економічної і продовольчої безпеки населення. Сучасний стан аграрного землекористування засвідчує, що протягом тривалого періоду аграрне сільськогосподарське виробництво здійснюється за умов погіршення еколого-економічної ситуації та посилення деградаційних процесів, характерними проявами яких є дегуміфікація й декальцинація ґрунтового покриву, його виснаження, підвищений вміст у ньому важких металів, пестицидів, радіонуклідів, хімічних сполук та інших небезпечних речовин, збільшення площ кислих і засолених ґрунтів, осолонцювання, підтоплення, водна ерозія й дефляція, порушення балансу поживних речовин, погіршення фітосанітарного стану тощо. Така ситуація неминуче призводить до зниження якості продукції, погіршення її екологічності, завдає шкоди довкіллю та здоров'ю людини.

Література

1. Маноїленко О.В. Управління інноваційними процесами: формування методичного підходу до подолання бар'єрів розвитку. Конкурентоспроможність та інновації: проблеми науки та практики. Х. : ВД «ІНЖЕК», 2013. С. 139–158.
2. Положення про Міністерство аграрної політики та продовольства України: Затв. Постановою КМУ від 25.11.2015 № 1119. URL: <http://zakon.rada.gov.ua>.
3. Никифоров А. Є. Інноваційна діяльність: теорія і практика державного управління : монографія / А. Є. Никифоров. К.: КНЕУ, 2010. 420с.
4. Саблук П. Т. Інноваційна модель розвитку сільського господарства економіки України та роль науки в її становленні. Проблеми інноваційно-інвестиційного розвитку. 2011. № 2. С. 200–208.
5. Стратегія розвитку сільського господарства економіки на період до 2020 року. Схвалена Розпорядженням Кабінету Міністрів України від 17 жовтня 2013 р. № 806-р. URL: <http://zakon4.rada.gov.ua/laws/show/806-2013-p>.
6. Череп А. В. Управління інноваційними процесами на підприємстві: сучасні підходи та перспективи. Формування ринкових відносин в Україні: збірник наукових праць. 2014. № 4. С. 43–46.

References

1. Manojlenko, O.V. (2013), "Managing Innovation Processes: Forming a Methodological Approach to Overcoming Barriers to Development", Konkurento spromozhnist' ta innovatsii: problemy nauky ta praktyky [Competitiveness and innovation: problems of science and practice], VD "INZhEK", Kharkiv, Ukraine, pp. 139-158.
2. Cabinet of Ministers of Ukraine (2015), Resolution "Regulation on the Ministry of Agrarian Policy and Food of Ukraine", available at: <http://zakon.rada.gov.ua>. (Accessed 20 July 2018).
3. Nykyforov, A.Ye. (2010), Innovatsijna diial'nist': teoriia i praktyka derzhavnoho upravlinnia [Innovation: theory and practice of public administration], KNEU, Kyiv, Ukraine.
4. Sabluk, P.T. (2011), "Innovative model of development of the agrarian sector of Ukraine's economy and the role of science in its formation", Problemy innovatsijno investytsijnoho rozvytku, vol. 2, pp. 200-208.
5. Cabinet of Ministers of Ukraine (2013), Resolution "Strategy for the development of the agricultural sector of the economy until 2020", available at: <http://zakon4.rada.gov.ua/laws/show/806-2013-r> (Accessed 20 July 2018).
6. Cherep, A.V. (2014), "Management of innovative processes in the enterprise: modern approaches and perspectives", Formuvannia rynkovykh vidnosyn v Ukraini: zbirnyk naukovykh prats', vol. 4, pp. 43-46.

Надійшла / Paper received: 11.10.2018
Надрукована / Paper Printed : 06.12.2018

УДК 338.242

DOI: 10.31891/2307-5740-2018-264-6(3)-115-118

ЗОЛКОВЕР А. О.

Київський національний університет технологій і дизайну

ДЕТІНІЗАЦІЯ НАЦІОНАЛЬНОЇ ЕКОНОМІКИ ЯК ІНСТРУМЕНТ ЗАБЕЗПЕЧЕННЯ МАКРОЕКОНОМІЧНОЇ СТАБІЛЬНОСТІ

У статті розкрито особливості детінізації економіки в сучасних умовах та передумови, що визначають перманентне зростання частки тіньового сектору економіки. Автором здійснено узагальнення та систематизацію підходів до кількісного оцінювання рівня макроекономічної стабільності. Визначено основні індикатори, що найбільш точно та комплексно характеризують рівень стабільності національної економіки, а також є найбільш чутливими до активізації процесів тінізації економіки. Досліджено роль макроекономічної стабільності в процесах зниження рівня тінізації. Обґрунтовано найбільш ефективний інструментарій превенції реалізації тіньових фінансових операцій.

Ключові слова: тіньова економіка, макроекономічна стабільність, валовий внутрішній продукт, превентивні заходи, політика детінізації.

ZOLKOVER ANDRII

Kyiv National University of Technologies and Design

NATIONAL ECONOMY DE-SHADOWING AS AN INSTRUMENT FOR MACROECONOMIC STABILITY

The paper reveals the features of de-shadowing of the economy in modern conditions and the prerequisites that determine the permanent growth of the share of the shadow economy. The author generalizes and systematizes approaches to quantitative assessment of the level of macroeconomic stability. It is identified the main indicators that most accurately and comprehensively characterize the level of stability of the national economy, as well as are most sensitive to the intensification of the processes of shadowing economy. In particular, the results of the analysis of empirical research by scientists allow us to identify the following indicators for assessing macroeconomic stability, which are most closely related to the processes of shadowing economy: 1) gross public debt (this indicator is a reflection of the state of the economy as a whole and is a key factor in the sustainability of public finances); 2) the volume of real GDP as the most generalizing indicator of economic activity of the country; 3) inflation rate - reflects the decrease in purchasing power of the population per unit of money supply circulating in the economy; 4) unemployment rate as an indicator of the effectiveness of government policy in the long run. The most effective tools for preventing the implementation of shadow financial transactions are substantiated. At the same time, despite the important role of macroeconomic stability in improving the overall competitiveness of the national economy, some scholars believe that macroeconomic stability cannot eliminate the shadow economy. One of the reasons for this situation is the presence of debts of previous years and the need to pay high interest rates for them, significant amounts of budget deficit in previous years, and so on. Thus, it can be argued that the policy of de-shadowing the economy requires a more systematic and comprehensive approach, and its results (due to the consequences of ineffective actions of governments in recent years) can be significantly extended over time.

Keywords: shadow economy, macroeconomic stability, gross domestic product, preventive measures, de-shadowing policy.

Постановка проблеми у загальному вигляді та її зв'язок із важливими науковими чи практичними завданнями

Тіньова економіка являє собою комплексне явище, яке характеризується множинним впливом на окремі складові функціонування економіки, сукупністю негативних проявів та небажаних наслідків як для країни, так і для суспільства. Одним із найбільш загрозливих наслідків тінізації економіки є суттєве погіршення показників її економічного розвитку, зокрема: зниження обсягів доходів бюджету, зростання його дефіциту, суттєве скорочення податкових надходжень, зниження інвестиційного та інноваційного потенціалу країни тощо. В той же час, за розрахунками окремих науковців, існування тіньового сектору економіки може мати певні позитивні (здебільшого соціальні) ефекти, що проявляються соціальним самозахистом населення, частковим вирішенням проблеми безробіття, зростанням обсягів споживання та інвестицій у офіційну економіку та ін. Однак, як правило, дані ефекти носять мінливий та незначний характер, а отже не можуть розглядатися як такі, що визначають доцільність існування тіньового сектору економіки.

В сучасних економічних умовах проблема тінізації економіки є актуальною для всіх країн світу. Урядами та міжнародними організаціями постійно розробляються заходи спрямовані на ліквідацію даного явища, всю сукупність яких можна розділити на стимулюючі та обмежувальні. Якщо обмежувальні заходи передбачають примусовий вплив на економічних суб'єктів, то стимулюючі базуються на зниженні обсягів тіньових операцій через призму зростання показників економічного та соціального розвитку країни. Одним із найбільш узагальнюючих індикаторів, що визначає рівень економічного розвитку країни є рівень її макроекономічної стабільності. Саме тому дослідження взаємозв'язків між рівнем макроекономічної стабільності країни та масштабом схильності економічних суб'єктів до участі в тіньових операціях набуває особливої актуальності на сучасному етапі розвитку світогосподарських відносин як у національному, так і міжнародному контексті.

Аналіз останніх досліджень і публікацій

На сьогодні існує значна кількість досліджень, в яких макроекономічна стабільність чи окремі параметри, що її визначають (цінова стабільність, інвестиційна привабливість, фіскально-бюджетна стійкість тощо) розглядаються у тісному взаємозв'язку між факторами, що визначають співвідношення офіційного та тінювого секторів економіки, проте отримані науковцями емпіричні результати подекуди суттєво відрізняються між собою.

Так, наприклад, у роботі [1] обґрунтовується позитивний вплив інфляції на зростання рівня тінізації національної економіки. І. В. Тютюнник та Я. В. Решетняк [2] визначають зниження рівня податкового навантаження як стимулятор виходу економічних суб'єктів з тіні. С. Каннан та К. Сомасундарам [3] доводять зв'язок між обсягами ВВП та тінювих операцій. Значний вплив прямих та непрямих податків на тінюву економіку також обґрунтований в емпіричних дослідженнях С. Джонсона, Д. Кауфманна та З. Пабло [4].

Виділення невирішених раніше частин загальної проблеми, котрим присвячується стаття.

В цілому, аналіз досліджень щодо взаємозв'язку між параметрами характеристики рівня стабільності національної економіки та заходами щодо превенції тінювих фінансових операцій дозволяє зробити висновок про відсутність уніфікованого погляду на дане питання, а також низький рівень врахування даних залежностей при реалізації заходів державної економічної політики, що і визначає актуальність подальших досліджень з визначеної проблематики.

Формулювання цілей статті

Основною метою дослідження є аналіз ролі та місця детінізації економіки у забезпеченні макроекономічної стабільності країни.

Виклад основного матеріалу

Стабільність є основою передумовою розвитку приватного сектору та економічного зростання, слугує запорукою поліпшення результативності функціонування бізнесу, а також зростання обсягів інвестування коштів в офіційний сектор економіки. Результати порівняльних досліджень Р. Хаусмана та М. Гавіна [5], проведених на прикладі окремих країн світу, засвідчують, що стале економічне зростання, інвестиції та ефективність бізнесу позитивно корелюють зі зниженням обсягів тінювих транзакцій. Загалом, результати досліджень вказують на те, що тінювий сектор економіки в перу чергу пов'язаний з низькими показниками економічного зростання.

На сьогодні існує значна кількість підходів до реалізації політики детінізації економіки через призму цілеспрямованого впливу на окремі параметри макроекономічної стабільності. Вся їх сукупність може бути поділена на якісні та кількісні. Один із підходів передбачає визначення індексу нещастя (індекс Окуна) як суми рівнів безробіття та інфляції. Індекс Калмфорса – Дріффілла (Calmfors – Driffill) передбачає розрахунок суми рівнів безробіття та торгового балансу, скоригованих на валовий національний продукт. У той же час, критики даних підходів, стверджують про недоцільність врахування даних показників з однаковою вагомістю їх впливу на показники розвитку національної економіки. У контексті детінізації національної економіки науковці стверджують, що дані показники по-різному впливають на обсяги тінювих операцій, а отже повинна бути встановлена першочерговість заходів держави щодо їх стабілізації в контексті превенції тінізації.

Макроекономічна стабільність є комплексним показником, що відображає ефективність функціонування окремих галузей економіки. Так, наприклад, у своїх дослідженнях вчені розробляють методологію оцінювання рівня макроекономічної стабільності, базуючись на різній кількості індикаторів. Г. В. Колодка у своїй роботі розробив методологію, що базується на аналізі п'яти основних показників: зростання темпів ВВП, безробіття, інфляції, сальдо державного бюджету до ВВП, балансу поточного обороту до ВВП. Відповідно до розробленої методології кожен індекс на лініях п'ятикутника описує ступінь досягнення країнами основних макроекономічних цілей, серед яких: економічне зростання, повна зайнятість, внутрішній баланс (відсутність інфляції), баланс державних фінансів та баланс зовнішніх виплат. Ступінь досягнення зазначених цілей відображається за допомогою інтегрального індексу, який і вимірює поверхню визначену співвідношенням п'яти вищезазначених індексів.

С. Сатьянатх та А. Субраманіан [6] одним із індикаторів макроекономічної стабільності, що суттєво обумовлюють рівень тінізації в країні, визначали інституційне середовище. Саме наявність ефективних інститутів влади на думку авторів може слугувати запорукою зниження обсягів тінювих фінансових операцій як з точки зору їх попереджувального (усвідомлення можливого покарання стримує економічних суб'єктів від реалізації тінювих операцій), так і регулюючого впливу (підвищення ефективності системи фінансового моніторингу і контролю, ідентифікації всіх схем тінювого виведення коштів з подальшими адміністративними чи кримінальними санкціями).

Перехідний період у країні автори розглядають як відображення прихильності політичної влади до тих чи інших програм стабілізації економіки. З цієї позиції макроекономічну стабільність автори розглядають як екзогенний інструмент політики детінізації. Неefективна та недієва робота окремих інститутів влади знижує ефективність уряду в цілому, посилюючи тим самим фіскальну та макроекономічну нестабільність, а отже негативно впливає на діяльність економічних суб'єктів та полегшує процедури їх

переходу в тінь. На основі емпіричних розрахунків, що базуються на визначенні інтегрального показника ефективності уряду, автори доводять кореляції між показниками інституційної якості державного сектору з рівнем тінзації національної економіки. Є кілька детермінант макроекономічної нестабільності, які називаються потенційними драйверами зниження рівня тінзації економіки, зокрема: нестабільність інфляції, неефективна фіскальна політика, нестабільність реального курсу валют та валютні відносини тощо. Вищезазначені фактори є серйозними перешкодами для економічного зростання країни, а отже стимуляторами переходу економічних суб'єктів в тінь та максимізації обсягів їх неофіційного доходу.

На сьогодні у науковій літературі вплив інфляції на зростання рівня тінзації є неоднозначним. Припущення авторів базуються на врахуванні ефекту Манделла-Тобіна, відповідно до якого інфляція позитивно впливає на економічне зростання, оскільки прогнозування її зростання призводить до зниження реальної процентної ставки, підвищення номінальної ставки зумовленої скороченням кількості реальних грошей в обігу, зміни портфеля активів з реального грошового на реальний фізичний. Наслідком прояву даного ефекту є зростання заощаджень і скорочення інвестицій. Автори дещо розширюють дані ефекти і стверджують про те, що саме в очікуванні інфляції економічні суб'єкти прагнуть максимізувати свої прибутки та зменшити витрати, а отже – приховати обсяги реально отриманих доходів з метою зменшення податкових зобов'язань.

М. Варудакіс-Веганзонес [7] в основі індикаторів макроекономічної стабільності, мінливе значення яких найбільш призводить до макроекономічних дисбалансів в економіці, розглядають: рівень інфляції та частку державного дефіциту у структурі ВВП. Дані індикатори призводять до різних викривлень в економіці та існування паралельного ринку іноземної валюти.

С. Ловелл [8] для вимірювання економічної стабільності використовував методи математичного програмування, що дозволяють визначити граничні значення макроекономічних показників та в подальшому виміряти економічні результати через оцінку їх ефективності. Автор на прикладі 10 країн Азії та 17 країн ОЕСР досліджував рівень макроекономічної стабільності даних країн за період з 1970 по 1988 роки. За результатами дослідження С. Ловелл [8] встановив скалярний показник макроекономічної стабільності, що враховує наступні індикатори: зростання ВВП, зайнятість населення, торговий баланс країни та стабільність її цін.

Підхід Л. Черчі [9] базувався на моделі DEA, що дозволяє зважувати різні економічні цілі з різним ступенем вагомості. Це забезпечило співставність показників, що об'єднували в собі окремі індикатори. На прикладі 20 країн ОЕСР протягом чотирьох років автор визначав рівень стабільності національних економік, що базується на чотирьох індикаторах: обсяг валового боргу уряду, зростання реального ВВП, рівень інфляції та рівень безробіття. При обчисленні індексу макроекономічної стабільності науковці також враховували 19 змінних, які включають дані кількох секторів економіки: ринок товарів (зростання виробництва, рівні інфляції та безробіття), грошовий ринок (дві змінні, що вимірюють грошовий ефект від зміни фіскальної та валютної політики), зовнішній ринок (темпи зростання обмінного курсу, обсягів міжнародних резервів, експорту нафти, імпорту, сальдо поточного рахунку та індекс припливу капіталу), зростання та баланс обсягів фіскальних видатків.

Результати аналізу емпіричних досліджень науковців дозволяють виокремити наступні індикатори оцінювання макроекономічної стабільності, що найбільш тісно взаємопов'язані з процесами тінзації економіки:

1. Валовий державний борг. Даний показник є відображенням стану економіки в цілому та слугує ключовим фактором сталості державних фінансів.
2. Обсяг реального ВВП, як найбільш узагальнюючий показник економічної діяльності країни.
3. Рівень інфляції – відображає зменшення купівельної спроможності населення в розрахунку на одиницю грошової маси, що обертається в економіці.
4. Рівень безробіття – як індикатор ефективності політики уряду в довгостроковій перспективі.

Висновки з даного дослідження і перспективи подальших розвідок у даному напрямі

У той же час, незважаючи на вагомий роль стабільності макроекономічного середовища в підвищенні загальної конкурентоспроможності національної економіки, окремі науковці дотримуються думки про те, що макроекономічна стабільність сама по собі не може повністю ліквідувати тіньовий сектор економіки. За останні роки в європейському співтоваристві навіть за наявності високих показників економічного зростання державні інституції не можуть ефективно надавати послуги та в повній мірі виконувати покладені на них зобов'язання. Однією із причин даної ситуації є наявність боргів минулих років та потреба у виплаті за них високих відсотків, значні обсяги дефіциту бюджету минулих років тощо. Таким чином, можна стверджувати, що політика детінізації економіки потребує реалізації більш системного та комплексного підходу, а її результати (зумовлені наслідками неефективних дій урядів минулих років) можуть бути суттєво пролонговані в часі.

Література

1. Боронос В. Г. Моделювання макроекономічних індикаторів розвитку регіонів: оцінка рейтингу / В. Г. Боронос, І. В. Капенко // Збірник тез доповідей 11-ї Всеукраїнської науково-практичної конференції

«Статистична оцінка соціально-економічного розвитку», 20 травня 2011 року. – Хмельницький: Хмельницький університет управління та права, 2011. – С. 143–146.

2. Тютюнник І. В. Фінансова децентралізація в Україні: можливості та загрози для забезпечення сталого розвитку територіальних громад / І. В. Тютюнник, Я. В. Решетняк // Економіка та держава. – 2017. – № 12. – С. 43–47.

3. Kannan S. Selection of optimal mining algorithm for outlier detection-an efficient method topredict/detect money laundering crime in finance industry / S. Kannan, K. Somasundaram // Elysium Journal of Engineering Research and Management. – 2014. – Vol. 1. No. 1. – P. 30–42.

4. Johnson S. Regulatory Discretion and the Unofficial Economy / S. Johnson, D. Kaufmann, Z. Pablo.// The American Economic Review. – 1998. – Vol. 88. No. 2. – P. 387–392.

5. Hausmann R. Securing stability and growth in a shock prone regione / R. Hausmann, M Gavin // The policy challenge for Latin America. – Inter-American Development Bank, 1996. – 26 p.

6. Satyanath S. What Determines Long-Run Macroeconomic Stability? / S. Satyanath, A. Subramanian // Democratic Institutions. – IMF Working Papers, 2004. – 52 p.

7. Veganzones-Varoudakis M.A. Infrastructures, investissement et croissance : nouvelles évidences empiriques / M.A. Veganzones-Varoudakis // Revue d'Economie du Développement. – 2001. – No 4. – P. 31–46.

8. Lovell C.A.K. Measuring the macroeconomic performance of the Taiwanese economy / C.A.K. Lovell // International Journal of Production Economics. – 1995. – Vol. 39. – P. 165–178.

9. Cherchye L. Using data envelopment analysis to assess macroeconomic policy performance / L. Cherchye // Appl. Econ. – 2001. – Vol. 33. – P. 407–416.

References

1. Boronos V. H. Modeliuvannia makroekonomichnykh indyikatoriv rozvytku rehioniv: otsinka reitynhu / V. H. Boronos, I. V. Kapenko // Zbirnyk tez dopovidei 11-yi Vseukrainskoi naukovo-praktychnoi konferentsii «Statystychna otsinka sotsialno-ekonomichnoho rozvytku», 20 travnia 2011 roku. – Khmelnytskyi: Khmelnytskyi universytet upravlinnia ta prava, 2011. – S. 143–146.

2. Tiutiunyk I. V. Finansova detsentralizatsiia v Ukraini: mozhlyvosti ta zahrozy dlia zabezpechennia staloho rozvytku terytorialnykh hromad / I. V. Tiutiunyk, Ya. V. Reshetniak // Ekonomika ta derzhava. – 2017. – № 12. – С. 43–47.

3. Kannan S. Selection of optimal mining algorithm for outlier detection-an efficient method topredict/detect money laundering crime in finance industry / S. Kannan, K. Somasundaram // Elysium Journal of Engineering Research and Management. – 2014. – Vol. 1. No. 1. – P. 30–42.

4. Johnson S. Regulatory Discretion and the Unofficial Economy / S. Johnson, D. Kaufmann, Z. Pablo.// The American Economic Review. – 1998. – Vol. 88. No. 2. – P. 387–392.

5. Hausmann R. Securing stability and growth in a shock prone regione / R. Hausmann, M Gavin // The policy challenge for Latin America. – Inter-American Development Bank, 1996. – 26 p.

6. Satyanath S. What Determines Long-Run Macroeconomic Stability? / S. Satyanath, A. Subramanian // Democratic Institutions. – IMF Working Papers, 2004. – 52 p.

7. Veganzones-Varoudakis M.A. Infrastructures, investissement et croissance : nouvelles évidences empiriques / M.A. Veganzones-Varoudakis // Revue d'Economie du Développement. – 2001. – No 4. – P. 31–46.

8. Lovell C.A.K. Measuring the macroeconomic performance of the Taiwanese economy / C.A.K. Lovell // International Journal of Production Economics. – 1995. – Vol. 39. – P. 165–178.

9. Cherchye L. Using data envelopment analysis to assess macroeconomic policy performance / L. Cherchye // Appl. Econ. – 2001. – Vol. 33. – P. 407–416.

Надійшла / Paper received: 16.10.2018
Надрукована / Paper Printed : 06.12.2018

УДК 658.152

DOI: 10.31891/2307-5740-2018-264-6(3)-119-122

ТАДЕУШ ТРОЦИКОВСЬКИЙ
Хмельницький національний університет

БРЕНД-МЕНЕДЖМЕНТ ПІДПРИЄМСТВА ЯК ФАКТОР УСПІШНОСТІ ІННОВАЦІЙНОЇ ДІЯЛЬНОСТІ

Досліджено особливості та принципи ефективного бренд-менеджменту підприємств, його роль у забезпеченні результативності діяльності та конкурентоспроможності підприємств в сучасних умовах. Зроблено висновок, що для успішності здійснення бренд-менеджменту сучасного підприємства важливо реалізувати не лише класичні, але і специфічні принципи управління. Ідентифіковані основні з них. Здійснено порівняльну характеристику традиційного маркетингового та бренд-орієнтованого підходів до управління підприємством. Констатовано, що у механізмі бренд-орієнтованого управління підприємством центральне місце належить безпосередньо розробці та просуванню бренду, координації його впливу на комплекс маркетингу та на ринкову активність підприємства.

Ключові слова: бренд, маркетинг, бренд-менеджмент, управління підприємством, планування, виробництво, інновації, товар, попит, споживачі, результативність, прибуток, конкурентоспроможність.

GONCHAR O., TADEUSZ TROCİKOWSKI
Khmelnitsky National University

BRAND-MANAGEMENT OF THE ENTERPRISE AS A FACTOR OF SUCCESS OF INNOVATIVE ACTIVITY

In the current conditions of globalization changes in the international market and increasing competition, the struggle of producers for the consumer is intensifying. Increasing efforts are being made in the field of innovation, to develop innovative products that meet potential demand. Under such conditions, the use of brand management is an effective tool to increase business activity and competitiveness of the enterprise. Leading companies that lead the international market, the success of their business is largely due to the creation of a successful brand. Today, some Ukrainian companies, which in many respects lag behind their foreign counterparts, can already talk about the importance of using expansion tools that have been tested in practice in Western countries, including brand management.

Peculiarities and principles of effective brand management of enterprises, its role in ensuring the efficiency and competitiveness of enterprises in modern conditions are studied. It is concluded that for the success of brand management of a modern enterprise it is important to implement not only classical but also specific management principles. The main ones have been identified. The comparative characteristic of traditional marketing and brand-oriented approaches to enterprise management is carried out.

The actual scientific and practical task of further development of theoretical provisions and methodological support for the formation and effectiveness of the brand is highlighted.

It is stated that in the mechanism of brand-oriented management of the enterprise the central place belongs directly to the development and promotion of the brand, coordination of its impact on the marketing complex and on the market activity of the enterprise.

Keywords: brand, marketing, brand management, enterprise management, planning, production, innovation, product, demand, consumers, efficiency, profit, competitiveness.

Постановка проблеми. В сучасних умовах глобалізаційних змін міжнародного ринку і підвищення конкуренції посилюється боротьба підприємств-виробників за споживача. Все більше зусиль спрямовується у сферу інноваційної діяльності, на розробку інноваційних продуктів відповідних потенційному попиту. За таких умов, застосування бренд-менеджменту є дієвим інструментом підвищення ділової активності і конкурентоспроможності підприємства. Провідні компанії, які лідирують на міжнародному ринку, успішністю свого бізнесу значною мірою завдячують створенню успішного бренду. Сьогодні деякі українські підприємства, які за багатьма показниками відстають від зарубіжних колег, уже можуть говорити про важливість застосування інструментів експансії, перевірених на практиці в західних країнах, включаючи бренд-менеджмент.

Фахівці в сфері брендингу наголошують, що успіх товарів ґрунтується на перевагах, які формуються покупцями суб'єктивно. Ці переваги полягають в унікальності торгових марок, здатності покупців ідентифікувати марки під час прийняття рішення про покупку і залежить від інноваційності товару, пропагуванні його переваг у порівнянні із товарами-аналогами. Актуальність застосування принципів бренд-менеджменту, активна інноваційна діяльність, оптимізоване управління торговою маркою підприємства формують можливості не лише ефективною виробничо-збутовою діяльністю підприємства, але і розвитку його ринкового потенціалу, отриманню конкурентних переваг.

Аналіз останніх досліджень та публікацій. Особливості створення й реалізації бренду, принципи здійснення бренд-менеджменту знаходяться у центрі уваги українських і зарубіжних економістів-маркетологів. Вчення про бренд і його ролі в компанії сформулювали і розвинули Д. Аакер, Ж.-Н. Капферер, Ф. Котлер, Т. Нільсон, Е. Райс, Д. Траут, К. Келлер, Д. Огілві та інші зарубіжні вчені.

Вагомий внесок у розроблення теоретичних і практичних засад бренд-менеджменту зробили такі

науковці: О. Боєнко, О. Власенко, А. Войчак, В. Кардаш, О. Кендюхов, Ю. Нестерева, Ф. Павленко, В. Пелішенко, Є. Ромат, С. Солнцев, А. Старостіна, О. Шафалюк, Л. Шульгіна та інші. Разом із тим триває пошук нових підходів щодо обґрунтування методологічних і науково-практичних засад брендингу і бренд-менеджменту, конкретизації їх ролі в забезпеченні успішності інноваційної діяльності та ринкової активності промислових підприємств.

Мета статті. дослідження особливостей та визначення місця і ролі бренд-менеджменту в діяльності українських компаній, спроба оцінки впливу бренд-менеджменту на ефективність інноваційної діяльності підприємства.

Виклад основного матеріалу. Сьогодні акцент управління інноваційною, як і виробничо-збутовою діяльністю кожного підприємства, забезпечення результативності і прибутковості передбачає застосування маркетингових принципів управління. Для закріплення позицій на ринку та одержання максимального прибутку підприємства докладають максимальні зусилля щодо розробки брендів товарів і просування їх на ринку, застосування принципів бренд-менеджменту.

На сьогоднішній день ринок перенасичений товарами та послугами, які відрізняються за різними показниками: виробництвом, вартістю, інноваціями, брендами. За таких умов, брендинг слугує важливою частиною стратегії розвитку компаній. Бренд виступає у вигляді емоційно-психологічного зв'язку з аудиторією, викликаючи у споживачів ряд особливих асоціацій та вражень.

Поняття бренду досить широке, різні автори трактують його по-своєму, до нього відносяться ще: товар або послуга з характеристиками, набір асоціацій, очікувань, інформація про споживача, обіцянки переваг та багато іншого. Бренд - це те, що приходить у споживачів на думку при вигляді на продукцію марки. Для того, щоб визначити сутність поняття «бренд» розглянемо основні трактування. Кожна компанія, яка надає послуги у сфері формування та керування брендами або автори по бренд-менеджменту вважають за потрібне запропонувати власне визначення бренду.

Професор по маркетингу Л. Чернатоні вважає, що «бренд - ідентифікований продукт, сервіс, особистість або місце, створене таким чином, що споживач сприймає унікальну додану цінність, яка відповідає його потребам найкращим способом» [1]. К. Л. Келлер виділяє поняття «бренд - набір асоціацій, які виникають у споживачів, які додають сприйняттю цінність товару або послуги» [2]. Професор по маркетинговій стратегії Вищої школи Ж.-Н. Капферер визначає «бренд - ім'я, яке має вплив на покупця, стаючи критерієм покупки» [3].

Вищеперераховані трактування допомагають зробити висновок, що бренд має знакову сутність. Бренд має певний вигляд, тобто що він відображає: назва, ім'я, слово, знак, символ, логотип, дизайн, упаковка, зовнішній вигляд продукції та інші явні та неявні характеристики. Бренд відіграє певну роль: ідентифікація товару чи послуги, диференціація, вплив на споживчу поведінку. З позиції споживача бренд визначається, як асоціація, цінність, емоції, досвід, очікування, певні враження та інше. Таким чином, бренд представляє собою систему внутрішніх особливостей - ім'я та візуальні символи, які виконують певні основні функції:

- ідентифікація товару чи послуги (пізнаваність, розпізнання);
- диференціація товару чи послуги (відмінність);
- вплив на поведінку споживачів (на такі ринкові показники, як споживання, популярність, перевага та інше).

Бренд з розвинутою якістю ідентифікації та диференціації здатний впливати на вибір споживача, зміцнювати з ними відносини, забезпечувати переваги та вигоди, як для споживачів, так і для власників компаній та їх бізнес-партнерів (стейкхолдерів).

Розглянемо поняття «брендинг» - конкретне значення даного поняття може сильно відрізнятися у відповідності з великою кількістю трактувань бренду. В тому випадку, якщо під брендом розуміється ідентифікатор продукції, який диференціює його від конкурентів, то управління брендом буде зводитися до формування такого ідентифікатора. Брендінг - це місце системи маркетингових комунікацій, які займаються розробкою фірмового стилю, його елементів, формуванням унікального іміджу компанії, який буде відрізняти його від конкурентів.

За успішним брендингом на початковому етапі формування компанії розробляється план певних дій. До ключових етапів формування бренду відносять: 1) моніторинг - дослідження конкурентів ринку; 2) аналіз та планування - формування унікальної торгової пропозиції; 3) створення атрибутів бренду: назва, упаковка, логотип, слоган, легенда бренду та інше; 4) позиціонування бренду - закріплення продуктової ніші, яка зміцнить позитивну репутацію виробника в свідомості споживача; 5) брендбук - зведення візуального стилю компанії; 6) вихід на ринок - розробка методів просування (PR кампанії); визначення стратегії.

Важливою якістю бренду для компанії є його здатність позитивно впливати на попит споживачів. Під поняттям «споживач» потрібно розуміти наявних потенційних споживачів, постачальників, кінцевих споживачів, а також осіб, які мають вплив на прийняття рішення про покупку товару чи послуги.

Споживач має контакт з брендом через різні комунікації, а також під час споживання брендової продукції. Зв'язок покупця з брендом і досвід його використання викликають асоціації і створюють певні

відношення: асоціації бренду, усвідомленість про бренд, імідж бренду, атрибути бренду, емоції та відчуття, які відчуває споживач при покупці або споживанні бренду, повага та довіра до марки. В процесі систематичного споживання бренду, відносини та асоціації до нього фіксують певну поведінку, де важливим значенням є перевага бренду та лояльність до бренду [4].

Лояльність до бренду (brand loyalty) - відданість до бренду, рівень регулярного придбання продукції одного бренду. На лояльність бренду впливає позиція споживача до бренду та його можливість повторно купувати товари даної марки. Лояльність як поведінкова властивість залежить від якості товару, а також від стабільності всіх ментальних зв'язків, які формуються між споживачами і власниками бренду.

Сформована стійка перевага бренду споживачем відіграє важливу роль, вона являється інструментом впливу бренду на попит споживачів та зростання ринкових показників. Прихильність бренду являється способом формування споживчих переваг. Тоді як, стійка перевага споживачами даного бренду в різних ситуаціях вибору продукції, по суті і є прихильністю бренду. До таких ситуацій вибору споживачами товару відносять неповне проникнення продукції до каналів збуту, зміна ринкової ціни, наявність в місцях продажу конкурентоспроможної продукції, відсутність рекламної підтримки та інше.

Виділення економічного ефекту від формування бренду є досить складним завданням. П. Дойль визначає, що бренди, в ролі нематеріальних активів, збільшують акціонерну вартість компанії, тому економічний ефект розробляється на основі наступних аспектів:

- бренди збільшують та прискорюють грошові потоки;
- бренди мають позитивний вплив на довгострокову вартість компанії, цей вплив надають інвестиції, які вкладені в матеріальні та нематеріальні активи;
- стабілізують очікувані грошові потоки [4].

Визначимо, сутність та основні елементи системи бренд-менеджменту сучасного промислового підприємства. Виходячи з проведеного дослідження [3, 5, 6], можна стверджувати, що бренд-орієнтоване управління – це управління всіма функціями підприємства (як загальними, так і окремими) та його структурними підрозділами на основі орієнтації на формування певного бренду, за допомогою якого досягаються цілі підприємства. Бренд-орієнтоване управління підприємством має на увазі інтеграцію врахування необхідності формування бренду не як однієї з функцій маркетингу, а як однієї із загальних функцій менеджменту підприємства.

Система бренд-орієнтованого управління підприємством є комплексом взаємозв'язаних елементів: цілей, принципів, функцій, методів, організаційної структури, яка втілює управлінські стосунки, які разом дозволяють реалізовувати головну місію підприємства – задоволення комплексу потреб споживачів. Дослідимо, у чому різниця між традиційним маркетинговим підходом та бренд-орієнтованим підходом до управління підприємством (рис.1).

Традиційний підхід	Концентрація на виробничих одиницях	Концентрація на сегментах цільової аудиторії, характеристиках їхніх потреб	Бренд-орієнтований підхід
	Орієнтир на стосунки зі споживачами	Орієнтир на стосунки зі всіма контактними аудиторіями підприємства	
	Формування лояльності споживачів за рахунок побудови комунікацій	Формування лояльності споживачів завдяки всім аспектам діяльності підприємства	
	Фокус на окремих функціональних перевагах продукції	Фокус на життєвих цінностях	
	Головний носій цінності – продукт	Головний носій цінності – персонал, бренд	
	Основна увага на зовнішні комунікації	Увага не тільки на комунікації з цільовими аудиторіями, а й на внутрішні комунікації – формування корпоративної культури	

Рис. 1. Характеристики традиційного маркетингового та бренд-орієнтованого підходів до управління підприємством

Підприємства, проводячи бренд-орієнтоване управління, реалізують ряд принципів. Дослідження існуючих наукових підходів щодо існуючих принципів управління та тенденцій їхньої трансформації крізь призму бренд-орієнтованого управління, дозволяє виділити перелік найважливіших принципів, які доповнюють класичні загально управлінські принципи: 1) принцип орієнтації на комплекс потреб споживачів, враховуючи функціональні, емоційні, соціальні, психологічні потреби. Реалізація цього принципу передбачає постійний аналіз рівня споживачьких потреб, очікувань, задоволення та пошук шляхів підвищення рівня задоволення споживачів. Врахування всього комплексу потреб споживачів дає змогу системно формувати бренд підприємства та забезпечувати йому максимальну конкурентоспроможність; 2) принцип врахування інтересів партнерів та суспільства. У сучасних ринкових умовах та умовах суспільних трансформацій уже неможливо забезпечити сильну позицію бренду, орієнтуючись лише на споживачів, не враховуючи інтереси партнерів, та суспільства в цілому; 3) принцип орієнтації на бренд – передбачає концентрацію всіх ресурсів на підприємстві для формування споживчих цінностей та їхньої інтеграції в єдиний структурований образ бренду. Цей принцип є одним із найголовніших для бренд-орієнтованого

управління підприємствами та дозволяє об'єднувати всі дії та зусилля підприємства навколо створення необхідних характеристик брэнда; 4) принцип формування брэнд-орієнтованої корпоративної культури. Передбачає формування розуміння сутності брэнда всіма працівниками підприємства, починаючи з найвищої ланки й закінчуючи робітниками виробництва, та їх орієнтацію в роботі на головні цінності брэнда; 5) принцип постійного розвитку брэнда. Формування та розвиток брэнда – це безперервний процес, тому неможливо сказати, що брэнд сформовано, можна зупинитися на досягнутому. Брэнд функціонує в ринковому середовищі, що постійно змінюється під впливом багатьох факторів, у тому числі й під впливом дій конкурентних брэндів на ринок та споживачів. Тому для забезпечення успіху брэнда необхідно постійно відстежувати ситуацію на ринку, аналізувати слабкі сторони, загрози, шукати можливості та реалізовувати сильні сторони брэнда.

Крім того, управління брэндом пов'язане з певними складностями та ризиками. Брэнди, які функціонують на розвинутих та розвиваючих ринках, стикаються з такими проблемами, як: 1) споживча перенасиченість - велика кількість споживачів мають середній рівень життя, і у більшості випадків в них є все, що потрібно. Такі споживачі рідко ведуться на різні маркетингові акції, що призводить до зменшення споживчої лояльності; 2) відсутність продуктової диференціації - більшість продукції, яка представлена на ринках володіє однаковими характеристиками. Від цього не можуть бути застраховані високотехнологічні товари, так як на сьогоднішній день, інновації швидко розвиваються та копіюються конкурентами; 3) зниження впливу реклами - стає все складніше та дорожче впливати на цільового споживача, в результаті чого потребується знаходити альтернативні методи просування товарів; 4) цінова політика - вищі три аспекти на вплив на ціну. Це пов'язано з тим, що інколи єдиною можливістю отримання короткострокової переваги є зниження цін за допомогою знижок. Однак, основною проблемою слугує те, що чим частіше компанія буде йти на даний крок, тим більше буде посилюватися влада споживача на ринку.

Брэнди здатні впливати не тільки на споживчу поведінку, але і на зменшення ризиків для компанії в довгостроковій перспективі, особливо – ризиків інноваційної діяльності, налагодження та випуск нових видів товарів, організаційних змін чи маркетингових інструментів взаємодії з ринком. До таких ризиків потрібно, у першу чергу, віднести наступні: рівень впливу на наявних та потенційних споживачів; зростання обсягів продажу, збільшення частки ринку та пріоритетності на ринку; позитивний вплив брэнду на інвесторів, акціонерів, партнерів, постачальників, стейкхолдерів.

Формування та розвиток брэнду, який забезпечує вплив на споживчу поведінку та зменшує можливі ризики для компанії, сприяє зростанню капіталу брэнду та його фінансової вартості. Існують інші вигоди для компанії, які надає брэнд: сильний брэнд з чіткою ідентичністю, як бар'єр для входу на конкурентний ринок; цінова конкуренція, зведення комунікацій брэнду та створення цілісного образу брэнду; зростання акціонерної вартості брэнду; франчайзинг; збільшення впливу брэнду на вартість акцій; позитивний вплив брэнду на акціонерів, партнерів, постачальників та інших.

Отже, до основних функцій брэнду відносять ідентифікацію, диференціацію та вплив на поведінку споживачів. Брэнд - це система знаків та атрибутів, яка виділяє стійкий вибір споживача до вибору товару чи послуги порівнюючи з конкурентами.

Висновки. Таким чином, управління брэнд-менеджментом посідає важливе місце в системі менеджменту підприємства. Як показує практика, ефективно розроблений брэнд та активна політика щодо його розвитку і підтримки є важливими елементами комунікацій зі споживачами, просування товарів на ринку, та підвищенню ринкової активності підприємства. Саме розвиток брэнду сприяє формуванню у свідомості споживача певних асоціацій та спогадів, які сприяють здійсненню повторного споживання товару чи послуги.

Література

1. Chernatony L. de, Dall'Olmo R.F. (1998). "Defining "brand": beyond the literature with experts' interpretations". *Journal of marketing Management*, Vol. 14(5), pp. 417-443.
2. Keller L.L. (1998). *Strategic Brand management*. Prentice Hall, NY.
3. Капферер Ж,-Н Брэнд навсегда: создание, развитие, поддержка ценности брэнда. - 3-е изд. - М.: Вершина, 2006. - 448 с.
4. Дойль П. Маркетинг, ориентированный на стоимость. - Спб.: Питер, 2001. - 480 с.
5. Кендюхов О.В. Эффективность маркетинговых коммуникаций у брендингу / О.В. Кендюхов, О.Ю.Боенко // *Наукові праці Донецького національного технічного університету*. – 2008. – № 35 (149). – С. 70 –75.

References

1. Chernatony L. de, DallOlmo R.F. (1998). "Defining "brand": beyond the literature with experts interpretations". *Journal of marketing Management*, Vol. 14(5), pp. 417-443.
2. Keller L.L. (1998). *Strategic Brand management*. Prentice Hall, NY.
3. Kapferer Zh,-N Brend navseghda: sozdanye, razvytye, podderzhka tsennosti brenda. - 3-e yzd. - M.: Vershyna, 2006. – 448 s.
4. Doil P. Marketynh, oryentyrovannyy na stoymost. - Spb.: Pyter, 2001. - 480 s.
5. Kendiukhov O.V. Efektivnist marketynhovykh komunikatsii u brendynhu / O.V. Kendiukhov, O.Iu.Boienko // *Naukovi pratsi Donetskoho natsionalnogo tekhnichnogo universytetu*. – 2008. – № 35 (149). – S. 70 –75.

Надійшла / Paper received: 14.10.2018
Надрукована / Paper Printed : 06.12.2018

УДК 338.432:330.322:061.5

DOI: 10.31891/2307-5740-2018-264-6(3)-123-128

КОЗАК О. А.

Національний науковий центр «Інститут аграрної економіки»

ОЦІНЮВАННЯ ІНВЕСТИЦІЙНОЇ ПРИВАБЛИВОСТІ СІЛЬСЬКОГОСПОДАРСЬКИХ ПІДПРИЄМСТВ

У статті здійснено оцінювання інвестиційної привабливості сільськогосподарських підприємств України, які займаються виробництвом молока. Зокрема, узагальнено визначення «інвестиційна привабливість». Висвітлено основні стимули для інвестування в молочну галузь. Запропоновано методичний підхід до оцінки інвестиційної привабливості молочних господарств, за допомогою якого визначено групу господарств, що може виступати майбутнім об'єктом інвестування.

Ключові слова: інвестор, інвестиційна привабливість, сільськогосподарські підприємства, виробництво молока, галузь сільського господарства.

KOZAK O.

National Scientific Centre "Institute of Agrarian Economics"

EVALUATION OF INVESTMENT ATTRACTIVENESS IN AGRICULTURAL ENTERPRISES

The article assesses the investment attractiveness of agricultural enterprises of Ukraine engaged in milk production. In particular, the definition of "investment attractiveness" is generalized. The main incentives for investing in the dairy industry are highlighted. A methodological approach to assessing the investment attractiveness of dairy farms is proposed due to which a group of farms is defined that can act as a future investment object.

Keywords: investor, investment attractiveness, agricultural enterprises, milk production, agriculture.

Постановка проблеми. Одним із основних завдань нашої держави є гарантування продовольчої безпеки її громадянам. Для вирішення його велике значення має залучення інвестиційних ресурсів на всіх ланках продовольчого ланцюга, а особливо на первинній, яка стосується виробництва сільськогосподарської продукції. Загальновідомо, що сучасне сільське господарство являється провідною галуззю економіки України, яка у 2018 році забезпечила більше 12% валового внутрішнього продукту. Разом із харчовою та переробною промисловістю цей показник склав 16%. Вітчизняне сільське господарство є привабливим для інвесторів із-за наступних конкурентних переваг: наявність великої чисельності споживачів продовольства (населення – 42 млн осіб), найбільші за обсягами земельні ресурси в Європі та висока розораність, різноманітність природно-кліматичних умов виробництва, освічена на недорого робоча сила, вигідне географічне розташування та ін. [1, с.79]. Проте останніми роками відмічається сповільнення інвестиційної діяльності сільськогосподарських підприємств, що має свої негативні наслідки. В той час вироблена сільськогосподарська продукція користується попитом на зовнішніх продовольчих ринках, а обсяги її експорту постійно зростають, забезпечуючи в цілому зростання економіки України. Не дивлячись на те, що географія експорту значно розширилась, проте за структурою він є переважно сировинний з низькою доданою вартістю. Незначні обсяги залучення інвестицій у виробництво продукції з високою доданою вартістю зумовлені, насамперед, невизначеністю введення ринку землі в Україні та наявністю несприятливого бізнес-клімату для інвесторів [2]. До цього слід додати слабку систему гарантування прав власності, відсутність економічної та політичної стабільності, сильно виражену експортну орієнтацію та залежність від світових продовольчих ринків, слабку продовольчу політику в державі та ін.

Обраний вектор руху України до Європейського Союзу робить його відповідно найбільш вигідним та бажаним стратегічним партнером при здійсненні торгівлі, у тому числі і продукцією аграрного сектору, проте вона повинна відповідати високим стандартам якості та бути конкурентоспроможною порівняно з європейськими аналогами. Цього сільськогосподарські товаровиробники можуть досягти лише використовуючи високопродуктивну техніку і технології, які в свою чергу потребують значних інвестицій.

У 2019 році Україна впритул наблизилася до запровадження ринку землі, що за передбаченнями збільшить надходження інвестицій у сільське господарство. Перед потенційними інвесторами постає питання визначення інвестиційно-привабливих галузей та підприємств, в які доцільно та економічно-обґрунтовано вкладати капітал за мінімальних ризиків.

Аналіз останніх досліджень і публікацій. Дослідженню теоретичних і практичних засад інвестиційної діяльності та оцінці інвестиційної привабливості аграрних підприємств присвячені праці таких учених як Андрійчук В.Г., Бланк І.О., Геєць В.М., Гуткевич С., Гуроров І.О., Кісіль М.І., Мацибора Т.В., Мезенцева Н.І., Саблук П.Т., Ткаченко В.Г. Питання розвитку виробництва молока у сільськогосподарських підприємствах вивчали: Баланок І.Ф., Бойко В.І., Ільчук М.М., Кваша С.М., Свиноус І.В., Шпичак О.М. та ін.

Метою статті є оцінити інвестиційну привабливість сільськогосподарських підприємств України (на прикладі молочних господарств). Для досягнення поставленої мети визначені наступні завдання: узагальнити категорію «інвестиційна привабливість сільськогосподарських підприємств»; обґрунтувати систему показників для її оцінки; розробити методичні та практичні підходи до оцінювання інвестиційної привабливості сільськогосподарських підприємств – виробників молочної сировини.

Виклад основного матеріалу дослідження. Термін «інвестиційна привабливість» залишається приводом для дискусії, оскільки в економічній літературі немає повного і єдиного визначення змісту даного поняття.

С.О. Гуткевич окреслює інвестиційну привабливість як інтегральну оцінку переваг та недоліків об'єктів інвестування, яка визначає можливість та доцільність прийняття рішення інвестором щодо інвестування в певний економічний об'єкт [3, с. 89].

В.М. Ходаківський характеризує інвестиційну привабливість не тільки як фінансово-економічний показник, а й модель кількісних і якісних показників – оцінок зовнішнього середовища і внутрішнього позиціонування об'єкта у зовнішньому середовищі, його фінансово-технічного потенціалу, що дає змогу варіювати кінцевий результат [4, с. 32].

М.І. Кісіль поняття «інвестиційної привабливості» трактує як узагальнену оцінку умов і майбутніх наслідків для прямого інвестора від розміщення капіталу [5, с. 45].

Т.В. Мацибора визначає інвестиційну привабливість як сукупність внутрішніх та зовнішніх факторів, які забезпечують достатній для інвестора рівень ефективності виробництва з метою отримання максимального прибутку від розміщення інвестицій за мінімального ризику вкладень [6, с. 50].

О.М. Петухова розглядає інвестиційну привабливість як інтегральну характеристику окремих підприємств як об'єктів майбутнього інвестування з позицій перспективності розвитку (динаміки обсягів продажу, конкурентоспроможності продукції), ефективності використання ресурсів і активів, їхньої ліквідності, платоспроможності, фінансової стійкості, а також значення низки неформалізованих показників [7, с. 28].

І.О. Бланк визначає інвестиційну привабливість як інтегральну характеристику окремих підприємств – потенційних об'єктів майбутнього інвестування – з позицій перспектив розвитку, збуту продукції, ефективності використання активів та їх ліквідності, стану платоспроможності та фінансової стійкості [8, с. 130].

Академік П.Т. Саблук зауважує, що інвестиційна привабливість підприємств аграрного сектору повинна забезпечуватися сукупністю заходів щодо підвищення рівня їх прибутковості, формування інвестиційних ресурсів за рахунок власних, позичених і залучених джерел [9, с. 6].

Виходячи з вищевикладеного, інвестиційна привабливість підприємства, у тому числі сільськогосподарського, являє собою індикатор сукупної цінності підприємства, представлений набором об'єктивних і суб'єктивних ознак, необхідних для задоволення інтересів учасників інвестиційного процесу з позицій визначення його перспективності. У вузькому розумінні це поняття спрямоване на те, щоб інвестор міг оцінити вигідність чи не вигідність для нього даного проекту.

Розвиток продовольчих систем держави у значній мірі залежить від формування інвестиційної політики та привабливості економіки. Інвестиційний фактор впливає на підвищення конкурентоспроможності країни на світовому ринку, а капіталовкладення та їх ефективне використання в аграрному секторі є запорукою прискорення науково-технічного прогресу [10, с. 33]. По мірі ускладнення продовольчих систем, трансформуються і критерії інвестиційної привабливості. Диференціація природно-кліматичних умов та рівнів економічного розвитку регіонів України, відмінності у спеціалізації та розміщенні продуктивних сил потребують визначення пріоритетних напрямів для інвестиційного процесу в окремих галузях і сферах. На нашу думку, однією із найбільш перспективних та цікавих галузей для інвестування є молочне виробництво у сільськогосподарських підприємствах.

Молочна галузь у сільськогосподарських підприємствах останні 10 років демонструє позитивні результати діяльності, проте виробництво молока в національних масштабах постійно скорочується. Запровадження нового стандарту на молоко, який повноцінно вступить у дію у 2022 році, загрожує подальшим зменшення обсягів виробництва, зумовленого спадом у господарствах населення, які виробили у 2018 р. 72,6% молока у країні. Це призведе до виникнення дефіциту якісного молока, який уже зараз має місце на ринку, та відповідно зростання ціни на нього з боку переробних підприємств. Для прискорення збільшення обсягів якісного молока у суспільному секторі потрібні будуть інвестиції. У свою чергу, інвесторам потрібні перевірені дані щодо інвестиційної привабливості підприємств галузі, на які буде спрямовуватися капітальні інвестиції.

Основним фактором для інвестування залишається дохідність галузі. Так, рентабельність виробництва молока у сільськогосподарських підприємствах є стабільно високою (рис. 1).



Рис. 1. Ефективність виробництва молока в сільськогосподарських підприємствах України, 2008-2018 рр.

Джерело: розраховано автором за даними Державної служби статистики України [11].

При цьому приріст, який демонструють сільськогосподарські підприємства у виробництві вказує на високий потенціал зростання виробництва у близькій та віддаленій перспективі (рис. 2). Натомість господарства населення скорочують виробництво.

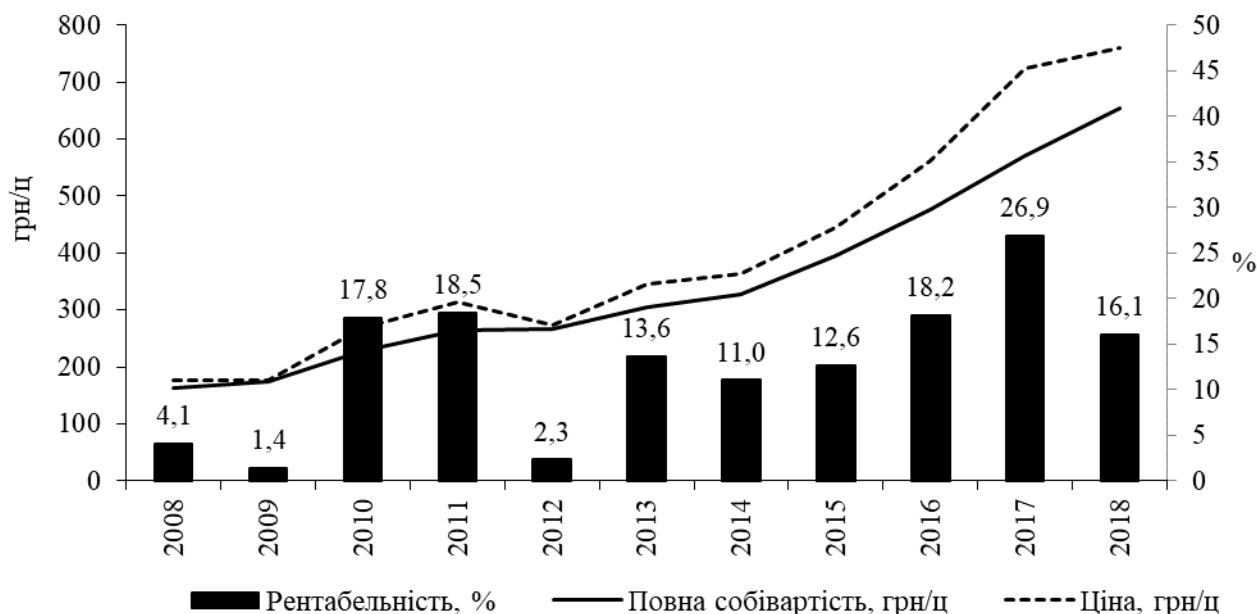

Рис. 2. Темпи приросту виробництва молока у сільськогосподарських підприємствах та господарствах населення України, 2010-2018 рр.

Джерело: розраховано автором за даними Державної служби статистики України [11].

Суттєвою перевагою молочної галузі є те, що вона відноситься до однієї із небагатьох галузей агропродовольчого сектору, що забезпечує щоденний дохід виробнику. Окремі експерти вказують на довготривалу окупність інвестицій в молочне стадо, проте сучасні технології, в тому числі, які успішно зарекомендували себе в Україні, суттєво скоротили цей період – до 5-6 років.

Рівень споживання молока на душу населення в рік в Україні (200 кг) є досить високим порівняно із середньосвітовим (117 кг). Втім даний рівень міг би бути значно вищим і сягати рекомендованих радянськими вченими 380 кг, якби не обмежувався купівельною спроможністю населення. Проведені нами дослідження засвідчили, що із зростанням середньодушових доходів, споживання молока та молочних продуктів зростає відповідно (рис. 3).

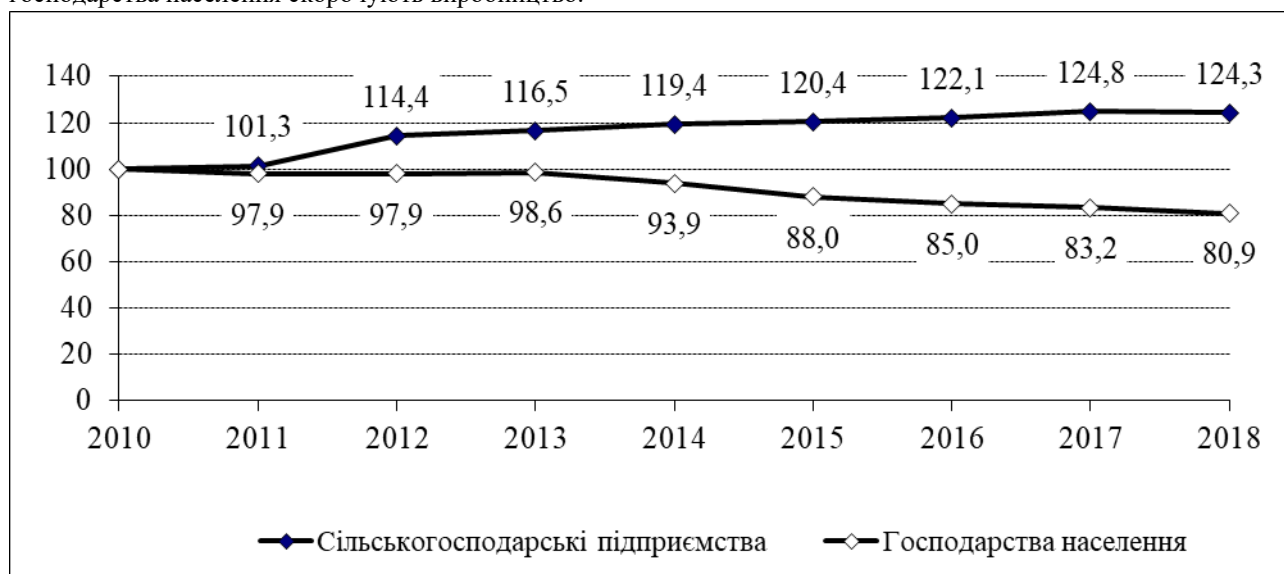

Рис. 3. Залежність споживання молока та молочних продуктів (у перерахунку на молоко) від середньодушового рівня доходу в місяць, 2018 р.

Джерело: розраховано автором за даними Державної служби статистики України [11].

Така чітка залежність вказує інвесторам на перспективи даного напрямку, зокрема, зростання економіки сприятиме збільшенню споживання молока. Відмітимо, що рівень споживання молока та кисломолочної продукції в Україні є одним із найвищих у світі, а українці вважаються однією із небагатьох націй, які споживають молоко протягом усього свого життя.

Потреба збільшення виробництва молока зумовлюється ще й експортом кінцевої продукції на глобальний ринок. Останні роки географія експорту суттєво розширилася, змінивши основний в минулому російський вектор на інші напрямки. Українська молочна продукція у 2018 році експортувалася у понад 90 країн світу. Обсяги і перелік країн-імпортерів молочних продуктів з України буде тільки зростати, що також є меседжем для інвесторів вкладати капітал в даний напрям.

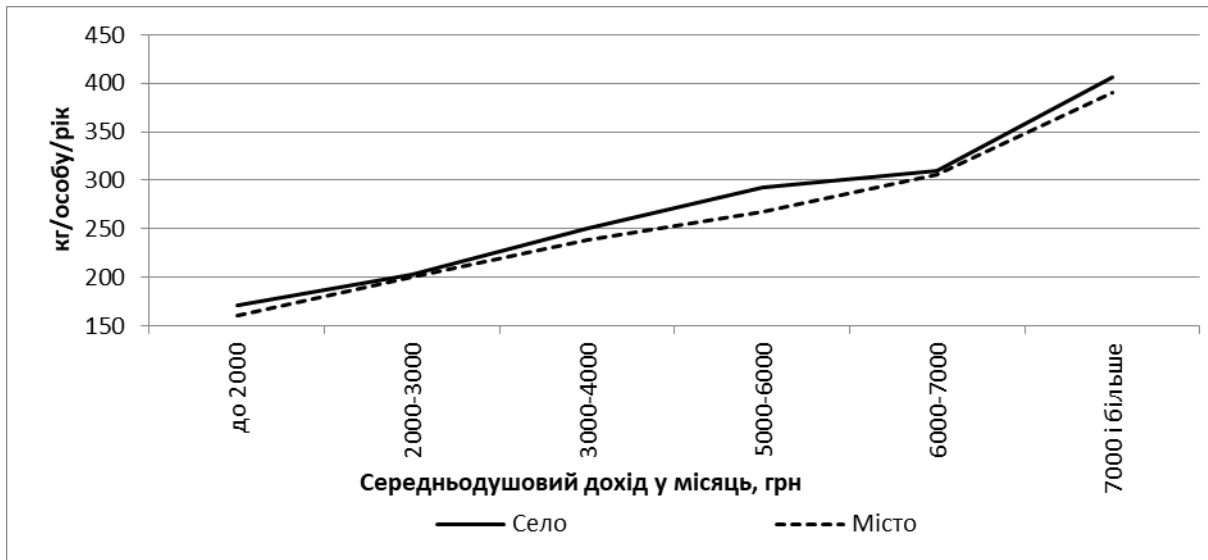
В Україні функціонує велика кількість різних молочних ферм з розміром стада від 1 до 5000 корів і більше. Для вибору серед такої великої кількості інвестиційно-привабливих молочних ферм нами пропонуються методичні підходи, алгоритм яких складається із наступних кроків: 1. Відібрати сукупність фінансово-економічних показників, які характеризують інвестиційну привабливість молочних господарств; 2. Здійснити групування підприємств за даними показниками; 3. Нормувати показники через індекси; 4. Розрахувати інтегральний коефіцієнт для усіх показників. Дані підходи можуть використовуватися в будь-якій галузі сільського господарства. Набір обраних для аналізу показників може змінюватися залежно від об'єкта оцінювання.

Для обраних фінансово-економічних показників відносяться: i_1 – поголів'я корів на 100 га сільськогосподарських угідь, i_2 – надій від однієї корови, i_3 – темп приросту продуктивності, i_4 – темп приросту виробництва молока, i_5 – дохід в розрахунку на 1 корову, i_6 – собівартість 1 ц молока, i_7 – частка виручки від молока у загальній виручці підприємства, i_8 – коефіцієнт дохідності, i_9 – норма прибутку, i_{10} – коефіцієнт абсолютної ліквідності, i_{11} – коефіцієнт оборотності активів, i_{12} – маржа EBITDA.

Співвідношення зазначених показників кожній групі підприємств до середніх по Україні розраховується за формулою:

$$I_{ij} = \left(\frac{x_{ij}}{\bar{x}_i} \right), \quad (1)$$

де I_{ij} – індекс i -го показника інвестиційної привабливості j -тої групи; x_{ij} – абсолютне значення i -го показника j -тої групи; \bar{x}_i – середнє значення i -го показника по Україні.

Інтегральний показник розраховується за формулою:

$$P_j = \sqrt[n]{\prod_{i=1}^n \left(\frac{x_{ij}}{\bar{x}_i} \right)}, \quad (2)$$

де P_j – інтегральний показник інвестиційної привабливості j -тої групи молочних підприємств,

n – кількість показників

Результати розрахунків наведено в таблиці. Отриманий інтегральний показник слід трактувати наступним чином: менше 1 – підприємство інвестиційно непривабливе, більше 1 – підприємство інвестиційно привабливе.

Таблиця 1.
Нормування фінансово-економічних показників молочних підприємств через коефіцієнти, 2018 р.

Групи господарств за чисельністю корів, голів	I_1	I_2	I_3	I_4	I_5	I_6	I_7	I_8	I_9	I_{10}	I_{11}	I_{12}	P_j
До 9	0,038	0,541	0,934	0,79	6999	460,8	0,14	1,01	3,5	0,01	2,00	4,2	0,268
10-49	0,238	0,599	1,037	0,92	11356	412,0	1,92	1,01	1,2	0,02	2,10	1,6	0,368
50-99	0,515	0,663	1,053	0,96	15242	410,7	4,70	1,03	5,7	0,03	2,20	6,8	0,565
100-199	0,783	0,738	1,045	0,96	18776	431,3	8,41	1,08	9,4	0,05	2,30	10,7	0,702
200-499	1,064	1,070	1,100	1,03	35000	420,0	19,00	1,20	19,0	0,20	2,50	20,0	1,044
500-999	1,310	1,181	1,054	1,03	35395	432,4	20,97	1,21	19,7	0,15	2,70	21,2	1,064
1000-1499	0,961	1,148	1,066	1,17	34991	413,6	17,05	1,23	21,5	0,20	2,80	22,5	1,073
1500 і більше	1,286	0,981	1,040	1,00	32938	460,0	14,00	1,10	18,1	0,30	2,90	20,0	1,042

Джерело: розраховано автором за даними Державної служби статистики України [11].

Отже, згідно розрахунків, інвестиційно привабливими являються сільськогосподарські підприємства з поголів'ям від 200 корів і вище. При цьому оптимальною для інвестування з точки зору сталого розвитку, на наш погляд, є група з поголів'ям від 200 до 1000 корів. Все, що вище, вступатиме в конфлікт з соціальними та екологічними компонентами сталого розвитку. Як засвідчують дані, господарства з поголів'ям 1500 корів і більше є менш інвестиційно-привабливими порівняно з групою від 200 до 500 корів.

Крім фінансово-економічних чинників, які є визначальними, на інвестиційну привабливість підприємств впливають політичні, нормативно-правові, інфраструктурні, екологічні, демографічні та природно-кліматичні чинники. Оцінку кожного з них окремо та в сукупності здійснюють переважно експерти галузі, які комплексно володіють необхідними знаннями. Зокрема, в контексті молочної галузі визначимо по декілька основних чинників кожного виду: політичні чинники (залежність України від трендів світового молочного ринку, внутріполітична ситуація (загальноекономічна), воєнний конфлікт на сході, відносини між Україною та країною-інвестором), нормативно-правові (наявність та дієвість необхідної нормативно-правової бази, що стосується розвитку галузі, зміни у законодавстві, які впливатимуть на неї), інфраструктурні (наявність переробних потужностей в регіоні та їх доступність), екологічні (інформація про ступінь забрудненості території, розрахунок необхідних витрат на заходи з охорони навколишнього середовища), демографічні (наявність потенційних працівників, їх кваліфікація, чисельність потенційних споживачів молочної продукції в розрізі різних груп та категорій населення), природно-кліматичні (географічне положення підприємства та оцінка його кліматичних умов, можливих виникнення надзвичайних ситуацій природного і техногенного характеру).

Висновки. Отже, інвестиційна привабливість здебільшого являє собою інтегральну характеристику майбутнього об'єкта інвестування, що задовольняє інтереси інвестора. В сучасних умовах розвитку України однією із потенційних галузей для інвестування є молочне виробництво у сільськогосподарських підприємствах. Запропонована методика оцінки, що складається з чотирьох кроків, дозволяє інвестору визначити, в яку за розміром молочну ферму доцільно інвестувати грошові ресурси. За результатами розрахунків, такими є господарств з розміром стада від 200 корів і більше. Оптимальною для інвестицій, з нашої точки зору, є група з поголів'ям від 200 до 1000 корів, оскільки такий розмір стада є цілком виправданим з точки зору сталого розвитку сільських територій.

Література

1. Обушна Н.І. Державне регулювання прямих іноземних інвестицій в Україні : моногр. / Н.І. Обушна, Т.В. Мацибора. К. : НЦ ІАЕ, 2012. – 338 с.
2. Про схвалення Стратегії залучення приватних інвестицій у сільське господарство на період до 2023 року: Розпорядження Кабінету Міністрів України від 5 липня 2019 року № 595-р. [Електронний ресурс]. – Режим доступу: <https://zakon.rada.gov.ua/laws/show/595-2019-%D1%80>.
3. Гуткевич С.О. Інвестиційна привабливість: сутність, показники і чинники впливу / С.О. Гуткевич, О.В. Пулій // Інтелект XXI. – 2019. – № 2. – С. 88-93.
4. Ходаківський В.М. Інвестиційна привабливість сільськогосподарських підприємств у контексті її галузевої структури виробництва / В.М. Ходаківський, М.А. Місевич // Інвестиції: практика та досвід. – 2017. – №3. – С. 31-37.
5. Кісіль М.І. Інвестиційна привабливість сільського господарства регіону / М.І. Кісіль // Економіка АПК. – 2014. – №8. – С. 44-51.
6. Мацибора Т.В. Оцінка інвестиційної привабливості продукції сільськогосподарських підприємств / Т.В. Мацибора // Економіка АПК. – 2019. – № 1. – С. 50-54.
7. Петухова О.М. Інвестування : навчальний посібник / О.М. Петухова. – К. : ЦУЛ, 2014. – 336 с.

8. Бланк И.А. Инвестиционный менеджмент / И.А. Бланк. – К.: Ника-Центр, 2001. – 448 с.
9. Саблук П.Т. Концептуальні засади розробки і реалізації інвестиційних програм в аграрно-промисловому виробництві / П.Т. Саблук, М.Ю. Коденська. – К. : ННЦ «ІАЕ», 2012. – 43 с.
10. Інвестиції та інновації в сільськогосподарському виробництві: стан, проблеми, перспективи розвитку : моногр. / за ред. В.Г. Ткаченко. – К. : Видавничий дім «Вінніченко», 2015. – 232 с.
11. Офіційний сайт Державної служби статистики України [Електронний ресурс]. – Режим доступу: <http://www.ukrstat.gov.ua/>

References

1. Obushna N.I. Derzhavne rehuliuвання priamykh inozemnykh investytsii v Ukraini : monohr. / N.I. Obushna, T.V. Matsybora. K. : NTs IAE, 2012. – 338 s.
2. Pro skhvalennia Stratehii zaluchennia pryvatnykh investytsii u silske hospodarstvo na period do 2023 roku: Rozporiadzhennia Kabinetu Ministriv Ukrainy vid 5 lypnia 2019 roku № 595-r. [Elektronnyi resurs]. – Rezhym dostupu: <https://zakon.rada.gov.ua/laws/show/595-2019-%D1%80>.
3. Hutkevych S.O. Investytsiina pryvablyvist: sutnist, pokaznyky i chynnyky vplyvu / S.O. Hutkevych, O.V. Pulii // Intel'ekt KhKhI. – 2019. – № 2. – S. 88-93.
4. Khodakivskiy V.M. Investytsiina pryvablyvist silskohospodarskykh pidpriemstv u konteksti yi haluzevoi struktury vyrobnytstva / V.M. Khodakivskiy, M.A. Misevych // Investytsii: praktyka ta dosvid. – 2017. – №3. – S. 31-37.
5. Kisil M.I. Investytsiina pryvablyvist silskoho hospodarstva rehionu / M.I. Kisil // Ekonomika APK. – 2014. – №8. – S. 44-51.
6. Matsybora T.V. Otsinka investytsiinoi pryvablyvosti produktsii silskohospodarskykh pidpriemstv / T.V. Matsybora // Ekonomika APK. – 2019. – № 1. – S. 50-54.
7. Pietukhova O.M. Investuvannia : navchalnyi posibnyk / O.M. Pietukhova. – K. : TsUL, 2014. – 336 s.
8. Blank Y.A. Ynvestytsyonnyi menedzhment / Y.A. Blank. – K.: Nyka-Tsentr, 2001. – 448 s.
9. Sabluk P.T. Kontseptualni zasady rozrobky i realizatsii investytsiinykh proqram v ahrarno-promyslovomu vyrobnytstvi / P.T. Sabluk, M.Iu. Kodenska. – K. : NNTs «IAE», 2012. – 43 s.
10. Investytsii ta innovatsii v silskohospodarskomu vyrobnytstvi: stan, problemy, perspektyvy rozvytku : monohr. / za red. V.H. Tkachenko. – K. : Vydavnychiy dim «Vinichenko», 2015. – 232 s.
11. Ofitsiinyi sait Derzhavnoi sluzhby statystyky Ukrainy [Elektronnyi resurs]. – Rezhym dostupu: <http://www.ukrstat.gov.ua/>

Надійшла / Paper received: 07.10.2018
Надрукована / Paper Printed : 06.12.2018

УДК 005.21.351.77(477)

DOI: 10.31891/2307-5740-2018-264-6(3)-129-134

БАРНА М. Ю.

Львівський торговельно-економічний університет

РОГАЧЕВСЬКИЙ О. П.

Одеський національний медичний університет

ТЕОРЕТИЧНІ ЗАСАДИ СТРАТЕГІЧНОГО УПРАВЛІННЯ У СИСТЕМІ ОХОРОНИ ЗДОРОВ'Я

Застосування стратегічних інструментів для управління галуззю охорони здоров'я є наразі нагальною проблемою для України, що актуалізує проблематику наукових пошуків, що пов'язана з формуванням теоретичних засад стратегічного управління у системі охорони здоров'я.

Метою статті є формування теоретичних засад стратегічного управління у системі охорони здоров'я.

У процесі дослідження використані матеріали власних досліджень, а також окремі наукові публікації національних та іноземних авторів щодо проблем стратегічного управління, зокрема і в системі охорони здоров'я. Автором були використані такі наукові методи, як аналіз і синтезу, емпіричний підхід.

Здійснено аналіз категорії стратегічного менеджменту в охороні здоров'я. Визначено його принципи, функції та підходи до стратегічного управління. Проаналізовано систему стратегічного управління. Автором визначено базові теорії управління, що можуть бути реалізовані під час стратегічного управління закладами охорони здоров'я.

За результатами дослідження, доведено, що стратегічне управління – це складна мультикомпонентна система з багатofакторними проявами внутрішніх і зовнішніх зв'язків у відповідному середовищі, а медична сфера країни – це соціально-економічна система, яка одночасно є суб'єктом і об'єктом стратегічного управління, які постійно знаходяться у взаємодії та схильні до цілеспрямованого впливу один на одного під впливом внутрішньогалузевих факторів.

Ключові слова: охорона здоров'я, стратегічне управління, стратегія, галузь охорони здоров'я, заклади охорони здоров'я.

BARNA M.

Lviv University of Trade and Economics

ROGACHEVSKIY O.

Odessa National Medical University

THEORETICAL FOUNDATIONS OF STRATEGIC MANAGEMENT IN THE HEALTH CARE SYSTEM

The use of strategic tools for health care management is currently an urgent problem for Ukraine, which raises the issue of scientific research related to the formation of theoretical foundations of strategic management in the health care system.

The aim of the article is to form the theoretical foundations of strategic management in the health care system.

Materials and methods. The research uses materials from our own research, as well as some scientific publications of national and foreign authors on the problems of strategic management, including in the health care system. The author used such scientific methods as analysis and synthesis, empirical approach.

Results. An analysis of the category of strategic management in health care. Its principles, functions and approaches to strategic management are defined. The system of strategic management is analyzed. The author identifies basic management theories that can be implemented in the strategic management of health care facilities.

Conclusions. According to the results of the study, it is proved that strategic management is a complex multicomponent system with multifactorial manifestations of internal and external relations in the relevant environment, and the medical sphere of the country is a socio-economic system that is both subject and object of strategic management, which are constantly interacting and prone to purposeful influence on each other under the influence of intra-industry factors. It is substantiated that the control intra-branch system, which is a subject of management in the field of health care acts as a part of the managed – object of management, but the structural and functional size and boundaries of the management system depend on the object. Therefore, the functioning of the subject of management in the field of health care is determined taking into account the characteristics of the object of the medical sphere and taking into account the socio-economic component.

Keywords: healthcare, strategic management, strategy, healthcare industry, health facilities.

Постановка проблеми. Сучасні уявлення про роль і значення стратегічного управління у системі охорони здоров'я, дозволяють зробити висновок про нагальну потребу його використання у подоланні соціально-економічних негараздів та підвищення конкурентоспроможності закладів медичної сфери на основі модернізації та досягнення нової якості соціально-економічного розвитку.

Аналіз останніх досліджень і публікацій. Проблеми стратегічного розвитку галузі охорони здоров'я розглянуті у наукових роботах В. М. Лехан, Г. О. Слабкий, М. В. Шевченко, Ю. В. Вороненко, А. Літвака, В. Ф. Москаленко, О. В. Устінової тощо.

Формулювання цілей статті. Метою цього дослідження є формування теоретичних засад стратегічного управління у системі охорони здоров'я.

Основні результати дослідження. Комплексне дослідження галузі охорони здоров'я як єдиного цілого з урахуванням позицій системного аналізу забезпечується із застосуванням системного підходу. Системне дослідження складних об'єктів відбувається з урахуванням їх системних аспектів і системного характеру.

Системний підхід та його теоретико-методологічні аспекти повинні бути використані при формуванні методології забезпечення стратегічного управління у галузі охорони здоров'я як складної з гносеологічних позицій системи, пізнання якої вимагає врахування значної кількості теорій і концепцій, міждисциплінарної методології, практичних інструментів, методів і моделей, а також всебічного врахування внутрішньогалузевих невизначеностей впливу на систему медичної сфери.

Системний підхід передбачає застосування комплексу теоретико-методологічних підходів щодо дослідження складних організаційно-ієрархічних систем, до числа яких належить галузь охорони здоров'я.

Відмітимо, що цільовий підхід застосовується при дослідженні проблеми визначення мети системи та її окремих сегментів, функціональний підхід застосовується при визначенні завдань системи та виділення функціональних підсистем стратегічного управління у галузі охорони здоров'я.

Американський інженер Ф. Тейлор, засновник класичної школи управління, відмітив, що управління має стати системою, яка заснована на відповідних наукових принципах.

До визначних представників класичної школи належать: А. Файоль, Г. Емерсон, М. Вебер.

А. Файоль, французький інженер, фундатор наукового обґрунтування управлінської доктрини, згідно з якою основна причина низької ефективності діяльності будь-якої системи полягає у недосконалому управлінні нею. А. Файоль обґрунтував базові функції управління:

- передбачення;
- організація;
- розпорядництво;
- погодження;
- контроль.

Г. Емерсон, американський дослідник, обґрунтував необхідність і доцільність комплексного підходу до організації системи. Г. Емерсон визначив аспекти ефективності, яка базується на максимально вигідному співвідношенні між витратами та отриманими результатами діяльності у відповідній системі.

М. Вебер, німецький соціолог, обґрунтував теорію ідеальної бюрократичної організації управління або професіоналізм у сфері управління, який заснований на особливих раціональних рішеннях.

Американський соціолог і психолог Е. Мейо став засновником нового напрямку менеджменту, що отримав назву доктрини людських стосунків. Основні положення його вчення зведені до того, що у будь-якій організаційній системі необхідно вбачати не лише машини, чому віддавав перевагу Ф.Тейлор, а й саму людину. Тобто менеджмент – це перш за все процес управління людьми, створення мотивації для їх ефективної діяльності [1].

Вважаємо, що управління – це складна мультикомпонентна система з багатофакторними проявами внутрішніх і зовнішніх зв'язків у відповідному середовищі, а медична сфера країни – це соціально-економічна система, яка одночасно є суб'єктом і об'єктом стратегічного управління, які постійно знаходяться у взаємодії та підтвердженні цілеспрямованому впливу один на одного під впливом внутрішньогалузевих факторів. Зауважимо, що керуюча внутрішньогалузева система – суб'єкт управління у галузі охорони здоров'я виступає як частина керованої – об'єкт управління, але структурно-функціональна величина й межі керуючої системи залежать від об'єкту. Тому, функціонування суб'єкта управління у галузі охорони здоров'я визначається з урахуванням особливостей об'єкта медичної сфери та з урахуванням соціально-економічної складової.

Будь-яка теорія досліджує і визначає закономірності перебігу процесів і явищ у відповідному сегменті національної економіки, а теорія управління, у свою чергу, вивчає закономірності формування, побудови, функціонування та розвитку різних його систем, перспективність застосування методів, організаційно-функціональні принципи структур.

Наука стратегічного управління – це види діяльності, організаційно-технологічні й технічні заходи управління системами та її компонентами, які спрямовані на досягнення максимально повного ефекту за мінімальними витратами людської праці та енергії, в основу яких покладено дослідження та застосування законів і принципів, залежності між причинами та наслідками.

Основою стратегічного управління є сукупність аспектів філософії, соціології, економіки, правознавства, психології, кібернетики та цифровізації, які забезпечують практику управління та засновані на позиціях теоретичних управлінських підходів у відповідному середовищі.

Підвищення рівня стратегічного управління у галузі охорони здоров'я пов'язано з необхідністю подальшого розвитку внутрішньогалузевої науки, дослідження її теоретичних та організаційних основ.

Отже, стратегічне управління у галузі охорони здоров'я має свій предмет, історію, закони, принципи, функції, задачі, методи, моделі, алгоритми та механізми, застосування яких дозволяє конкретизувати і доповнювати її ціль, задачу та зміст.

Предмет стратегічного управління у галузі охорони здоров'я – це організація функціональної системи і її складових сегментів, обґрунтування моделей, алгоритмів, механізмів, моделей і процесу управління.

У самій соціально-економічній системі галузі охорони здоров'я та в її структурних елементах, керованої та керуючої системах, створені функціональні системи меншого рівня й розміру. Тому,

внутрішньогалузева організаційно-структурна, функціонально-технологічна, соціально-економічна та інформаційно-аналітична системи забезпечують особливість у стратегічному управлінні галузі охорони здоров'я країни.

Поряд з елементним і структурним підходами, використаними для виділення сегментів системи стратегічного управління у галузі охорони здоров'я та опису внутрішньогалузевої взаємодії, необхідно застосовувати:

процесний підхід – для розробки організаційно-економічних інструментів стратегічного управління у медичній сфері;

комунікативний підхід – для дослідження внутрішньогалузевих зв'язків і взаємодій у системі охорони здоров'я з зовнішнім середовищем.

Керованість та стійкість системи у галузі охорони здоров'я забезпечується за рахунок налагоджених інформаційних зв'язків між окремими сегментами внутрішньогалузевої системи, тому правомірно виділяти обмінні інформаційні процеси всередині системи і розглядати інформаційний підхід до стратегічного управління системою як складову частину системного підходу у дослідженні процесу забезпечення стратегічного управління в медичній сфері.

У аспекті інформаційного підходу засоби інформаційного забезпечення стратегічного управління у галузі охорони здоров'я включає всю організаційну та функціональну взаємопов'язану сукупність засобів нових інформаційно-комунікаційних технологій, змістовна частина яких забезпечує функціонування та розвиток медичної сфери в країні.

Для пізнання безлічі властивостей й аспектів поведінки складної внутрішньогалузевої системи необхідно використовувати системний аналіз, який дозволяє розкрити й описати системності цілеспрямованої діяльності на ринку медичних послуг в країні. Операції поділу цілого на сегменти, об'єднання сегментів у ціле відносяться до числа найбільш поширених операцій внутрішньогалузевого системного аналізу.

Дослідження складної системи повинно здійснюватися за допомогою побудови мультимодельного комплексу, за допомогою якого можливо узагальнити, обґрунтувати, передати та вдосконалити досвід цілеспрямованої діяльності у галузі охорони здоров'я.

Стратегічну управлінську діяльність у галузі охорони здоров'я необхідно впроваджувати за відповідними законами науки управління.

До законів науки управління, заснованих на теорії систем, теорії управління та прийняття рішення, належать:

- гармонійності структури та функції;
- єдності дії всіх законів управління;
- єдності управління з будь-яким об'єктом;
- зворотного зв'язку;
- зміни функції управління;
- інерції та опору в людських стосунках;
- інтеграції трудового процесу;
- неухильного збільшення продуктивності праці;
- основні закони економічної теорії;
- поширеного контролю;
- розподілу праці;
- скорочення щаблів управління;
- співвідносності керуючої та керованої системи;
- інші [1].

Стратегічне управління – це діяльність, яка пов'язана з постановкою цілей і завдань, а також підтримка взаємин у внутрішньогосподарському середовищі та з зовнішнім середовищем, які дозволяють суб'єкту досягти своїх цілей, відповідають його внутрішнім можливостям і дозволяють залишатися сприйнятливим до зовнішніх змін в трансформаційних умовах.

Термін «стратегічне управління» був введений з метою, щоб позначити різницю з оперативним управлінням, що здійснюється на вищому рівні.

Основна відмінність стратегічного управління суб'єкта національної економіки від оперативного полягає в тому, що в центрі уваги знаходяться особливості взаємодії об'єкта управління з навколишнім середовищем як у поточному періоді, так і в майбутніх періодах.

За визначенням Всесвітньої організації охорони здоров'я стратегічне управління охоплює такі важливі напрями, як формування стратегічних завдань, підготовка відповідних законів, норм, стандартів, інструментів, моніторинг, контроль за їх виконанням, забезпечення підзвітності та прозорості результатів [2].

Стратегічне управління – це цілеспрямоване управління, яке забезпечує гнучку реакцію на вплив навколишнього середовища, забезпечує ефективне функціонування об'єкта управління в найближчому періоді та створює можливість розвитку й ефективного функціонування об'єкта у довгостроковій перспективі.

Стратегічне управління у галузі охорони здоров'я припускає наявність наступних компонентів:

- вміння змоделювати внутрішньогалузеву ситуацію;
- вміння виявити необхідність змін у внутрішньогалузевому управлінні;
- обґрунтованість і вміння розробити стратегію внутрішньогалузевих змін;
- вміння використовувати в ході змін надійний методичний інструментарій;
- вміння втілювати стратегію на ринку медичних послуг.

Процес стратегічного управління деякі науковці розглядали у розрізі таких складових частин:

- визначення сфери діяльності;
- формулювання стратегічних настанов, цілей та завдань;
- розробка та реалізація стратегії;
- оцінювання результатів [3].

Необхідно також пам'ятати, що існує ряд обмежень на використання стратегічного управління, які пов'язані з тим, що даний тип управління універсальний для будь-яких ситуацій.

Стратегічне управління не може точно спрогнозувати майбутнє об'єкта. Опис бажаного майбутнього стану об'єкта в стратегічному управлінні – це не детальний опис внутрішнього стану об'єкта управління і його положення у зовнішньому макроекономічному середовищі, а сукупність якісних побажань щодо того, у якому стані повинен знаходитися об'єкт у майбутніх періодах, його положення по відношенню до інших об'єктів у національному середовищі тощо.

Стратегічне управління – це певна філософія цілеспрямованого управління складним об'єктом, яке спрямовано на отримання запланованих результатів.

Стратегічне управління у системі охорони здоров'я – це складний цілеспрямований системний процес у внутрішньогалузевому середовищі, в основі якого лежить побудова довгострокових планів скоординованої роботи відповідних господарських сегментів медичної сфери, які орієнтовані на розвиток, підвищення ефективності та досягнення соціальних результатів.

Внутрішньогалузеве стратегічне управління у медичній сфері – це:

- симбіоз інтуїції та мистецтва управлінського персоналу в досягненні стратегічних цілей та вирішенні стратегічних завдань;
- високий професіоналізм і творчість внутрішньогалузевого управлінського персоналу, які перебувають на різних ієрархічних рівнях внутрішньогалузевої системи управління;
- активний пошук оптимальних найкращих шляхів досягнення стратегічних цілей, а також реалізації поточних планів.

В. Борщ, вважає, що стратегічне управління – це активний процес, що дає змогу стратегічним планам розвиватися і формуватися, враховуючи зміни навколишнього середовища. Він характеризується як здійснення керівництвом організації процесу постановки стратегічних цілей, розробки та реалізації стратегії, а також своєчасного та доцільного корегування стратегічних цілей в умовах середовища, що постійно змінюється.

Однією з основних функцій стратегічного управління є стратегічне планування, яке виокремлює цілі розвитку і розробки стратегій їх досягнення. Стратегічне планування – це процес формування місії і цілей у галузі охорони здоров'я, вибору специфічних стратегій для визначення необхідних ресурсів і їх розподілу з метою забезпечення ефективної діяльності у внутрішньогалузевому середовищі.

Стратегічне планування у галузі охорони здоров'я – це комплекс цілеспрямованих заходів, які пов'язані з визначенням найважливіших цілей і стратегій, а також позначенням місії суб'єктів медичної сфери, яка спрямована на забезпечення сталого, результативного й ефективного надання медичних послуг.

Стратегічне управління у галузі охорони здоров'я візуалізує інтегровану модель прийняття управлінських рішень у внутрішньогалузевому середовищі, визначає загальний напрямок розвитку медичної сфери на довгострокову перспективу.

У дисертаційному дослідженні В. Борщ зазначає, що сутність стратегічного управління (зокрема, закладом охорони здоров'я) полягає в формуванні та реалізації стратегії розвитку організації (закладу, підприємства, установи) на основі неперервного контролю та оцінки змін в діяльності для підтримки здатності до довготривалого виживання на ринку та ефективного функціонування в умовах динамічного зовнішнього середовища. Основним завданням стратегічного управління є формування платформи для майбутнього та розвитку організації (закладу, підприємства, установи) за рахунок мінімізації загальних втрат, у результаті впливу на нього зовнішніх загроз. Іншим завданням стратегічного менеджменту є формування логіко-інформаційної системи взаємодії різних рівнів управління організацією (закладом, підприємством, установою) з метою забезпечення ефективності функціонування всіх елементів організаційної структури.

Зазначимо, що стратегічне управління у галузі охорони здоров'я повинно забезпечити функціонування медичної сфери країни в умовах глобальних викликів, які притаманні сьогоденню, особливо в частині пандемії COVID-19.

За своїм змістом стратегічне управління у галузі охорони здоров'я враховує основні процеси, які відбуваються як у медичній сфері, так і в її зовнішньому середовищі, а також визначає внутрішньогалузевий

соціально-економічний потенціал. Сутність внутрішньогалузевого стратегічного управління полягає в тому, щоб визначити раціональні напрями розвитку з численних альтернатив і спрямувати діяльність на задоволення сучасних потреб суспільства у медичних послугах.

Забезпечення збереження, функціонування і розвитку системи стратегічного управління у галузі охорони здоров'я можливо за умови чіткої та злагодженої взаємодії суб'єктів, об'єктів, функцій і методів стратегічного управління в медичній сфері (рис. 1).

Таким чином, в результаті здійснення саме процесу стратегічного управління у галузі охорони здоров'я досягається стратегічна мета, цільові орієнтири та вирішуються завдання відповідної системи внутрішньогалузевого управління.



Рис. 1. Система стратегічного управління у галузі охорони здоров'я (Джерело: розроблено автором)

Використання системного підходу у стратегічному управлінні галузі охорони здоров'я дозволяє комплексно обстежити об'єкт медичної сфери, сформулювати основні задачі процесу внутрішньогалузевого стратегічного управління з обов'язковим визначенням послідовності виконання та побудувати ефективну систему стратегічного управління у внутрішньогалузевому середовищі.

За умови поєднання системного і ситуаційного підходів значно підвищиться ефективність та результативність стратегічного управління у галузі охорони здоров'я на основі аналізу відповідних чинників та індикаторів, які характеризують функціональне середовище медичної сфери.

У процесі функціонування системи стратегічного управління у галузі охорони здоров'я вона поділяється на три взаємопов'язані підсистеми: керуючу підсистему, керовану підсистему і підсистему зв'язку, що в свою чергу забезпечує виконання мети і досягнення внутрішньогалузевих цільових результатів.

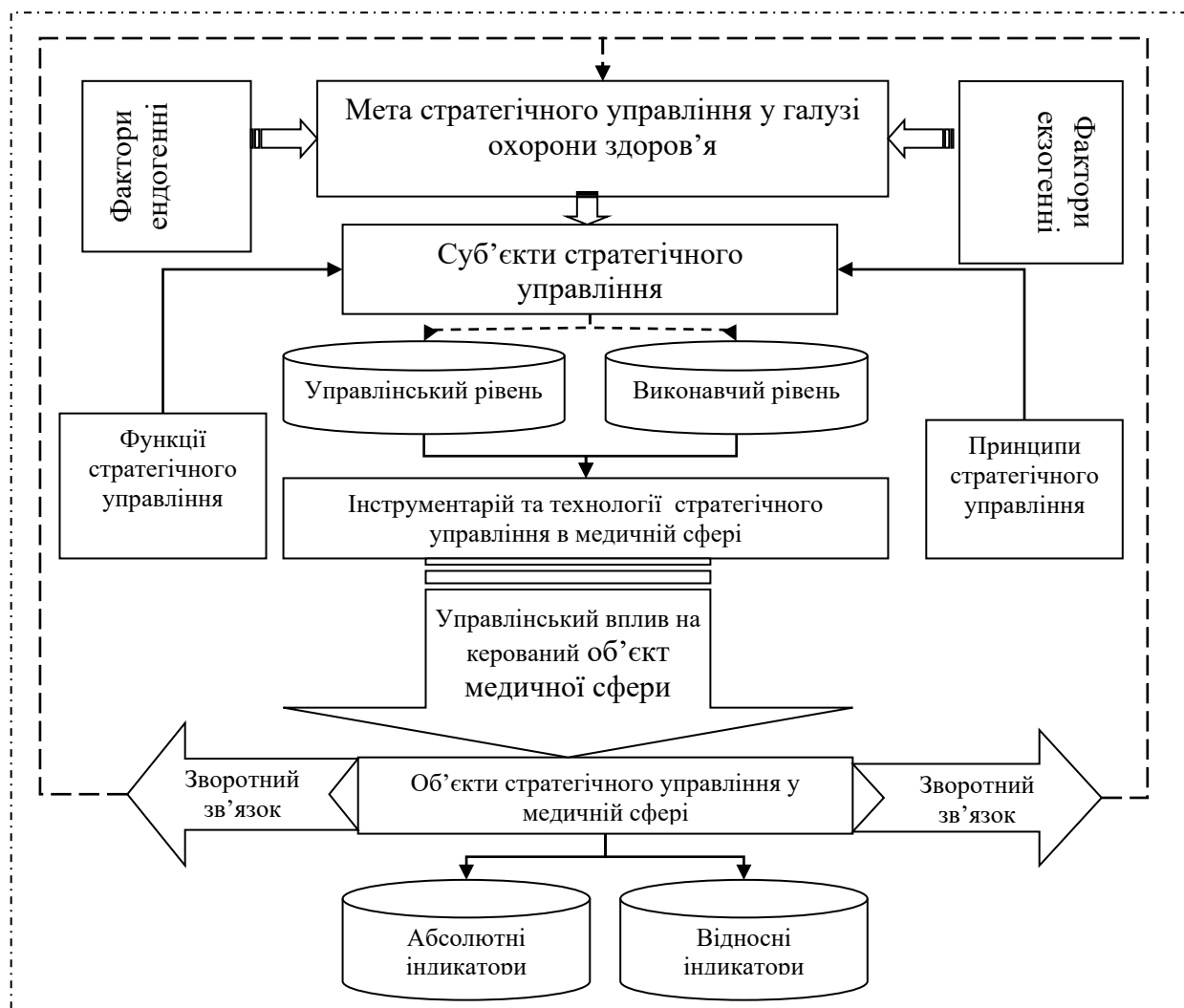
Для досягнення мети створення та функціонування системи стратегічного управління у галузі охорони здоров'я в основі методології дослідження знаходяться базові принципи управління, яких необхідно дотримуватися суб'єктам стратегічного управління в медичній сфері при прийнятті управлінських рішень у певних умовах.

З урахуванням специфіки системи стратегічного управління у галузі охорони здоров'я визначені загальні принципи внутрішньогалузевого управління на основі теорії і практики в медичній сфері: послідовність та єдність методів на різних рівнях внутрішньогалузевого стратегічного управління; системний підхід до стратегічного управління в медичній сфері; інноваційний підхід до методичної та інформаційно-аналітичної підтримки; зниження витрат на медичні послуги; професійність та ділова активність при прийнятті стратегічних управлінських рішень та покращення мотиваційних індикаторів людського капіталу галузі охорони здоров'я країни.

На основі функціонального підходу виділено п'ять основних функцій внутрішньогалузевого стратегічного управління, які притаманні у тому числі медичній сфері:

- внутрішньогалузеве прогнозування;
- організація;
- внутрішньогалузевий розподіл;
- координація внутрішньогалузева;

Відмітимо, що структура функцій внутрішньогалузевого стратегічного управління у медичній сфері повинна забезпечити максимальну ефективність і дієвість системи стратегічного управління у галузі охорони здоров'я та враховувати її соціально-економічну особливість.

У стратегічному управлінні в медичній сфері необхідно дотримуватися та враховувати наступні принципи:

- автентичність;
- адаптивність та перманентність;
- внутрішньогалузева динамічність;
- внутрішньогалузева доцільність;
- внутрішньогалузева узгодженість;
- комплексність;
- контрольованість;
- логічність;
- об'єктивність;
- обмеженість;
- селективність;
- системна гнучкість;
- системність;
- транспарентність;
- цілеспрямованість та досяжність.

Процес забезпечення стратегічного управління у системі охорони здоров'я представляє собою цілеспрямований структурно-функціональний вплив і сукупність нормативно-правових, системо-орієнтованих, адміністративних і соціально-економічних заходів, які спрямовані на розвиток медичної сфери з урахуванням глобальних викликів і використання комплексного, композиційного й адаптивного інструментарію.

Висновки. Таким чином, стратегічне управління у галузі охорони здоров'я представляє собою систему взаємопов'язаних та взаємодоповнюючих процесів, які забезпечують отримання цільових результатів, які пов'язані з наданням медичних послуг у національному просторі. Стратегічне управління – це складна мультикомпонентна система з багатофакторними проявами внутрішніх і зовнішніх зв'язків у відповідному середовищі, а медична сфера країни – це соціально-економічна система, яка одночасно є суб'єктом і об'єктом стратегічного управління, які постійно знаходяться у взаємодії та схильні до цілеспрямованого впливу один на одного під впливом внутрішньогалузевих факторів.

Література

1. Основи менеджменту і маркетингу в медицині: навч. посіб. / Т.В. Єрошкіна, О.П. Татаровський, Т.М. Полішко, С.С. Борисенко. Донецьк : РВВ ДНУ, 2012. 64 с.
2. Вороненко Ю. В. Стратегічне управління в охороні здоров'я: теоретичні та практичні аспекти. Науковий журнал МОЗ України. 2014. № 1(5). С. 39-46.
3. Томпсон А. А., Стрикленд А. Дж. Стратегический менеджмент. Искусство разработки и реализации стратегии. Москва : Банки и биржи, ЮНИТИ, 1998. 576 с.

References

1. Yeroshkina T. V., Tatarovskiy O. P., Polishko T. M., Borysenko S. S. (2012). *Osnovy menedzhmentu i marketynhu v medytsyni: navch. posib.* [Fundamentals of management and marketing in medicine: textbook]. Donetsk : RVV DNU.
2. Voronenko Yu. V. (2014). *Stratehichne upravlinnia v okhroni zdorovia: teoretychni ta praktychni aspekty* [Strategic management in health care: theoretical and practical aspects]. *Naukovyi zhurnal MOZ Ukrainy*, 1(5), Pp. 39-46.
3. Tompson A. A., Strickland A. Dzh. (1998). *Strategicheskii menedzhment. Iskusstvo razrabotki i realizacii strategii* [Strategic management. The art of developing and implementing a strategy]. Moskva : Banki i birzhi, YUNITI.

Надійшла / Paper received: 14.10.2018
Надрукована / Paper Printed : 06.12.2018

УДК: 330.322.01

DOI: 10.31891/2307-5740-2018-264-6(3)-135-140

ПУДРИК Д. В.

Університет Державної Фіскальної Служби України

ЕКОНОМІЧНЕ ЗРОСТАННЯ НАЦІОНАЛЬНОЇ ЕКОНОМІКИ У КОНТЕКСТІ КОНЦЕПЦІЇ СТАЛОГО РОЗВИТКУ: ВПЛИВ ЕФЕКТИВНОСТІ ДЕРЖАВНОГО УПРАВЛІННЯ МІГРАЦІЙНИМИ ПРОЦЕСАМИ

Економічне зростання національної економіки у контексті концепції сталого розвитку: вплив ефективності державного управління міграційними процесами

У статті проаналізовано та узагальнено науковий доробок у сфері управління міграційними процесами у контексті забезпечення сталого розвитку країни. Виявлено, що 2015 рік став переломною точкою у кількості наукових досліджень із питань управління міграційними процесами у взаємозв'язку із досягненням цілей сталого розвитку. У статті визначено основні індикатори, що віддзеркалюють міграційні процеси у рамках досягнення індикативних цілей сталого розвитку. Авторами визначено силу впливу індикаторів сталого розвитку національної економіки, що віддзеркалюють ефективність державного управління міграційними процесами в країні на її економічне зростання. Для оцінювання сили впливу використано OLS-модель з фіксованими та випадковими ефектами. Об'єктом дослідження обрано країни Вишеградської четвірки та Україна за 2000-2017 рр. Результати дослідження засвідчили, що першочерговим завданням для вітчизняного уряду є оновлення політик щодо управління міграційними процесами в країні, запровадження дієвих механізмів мінімізації рівня безробіття за рахунок підвищення рівня освіти трудових ресурсів. При цьому, відповідно до отриманих емпіричних розрахунків доцільним є врахування гендерного фактору.

Ключові слова: імміграція, міграція, сталий розвиток, еміграція.

PUDRYK D.

National University of the State Fiscal Service

ECONOMIC GROWTH OF THE NATIONAL ECONOMY IN THE CONTEXT OF THE CONCEPT OF SUSTAINABLE DEVELOPMENT: THE IMPACT OF THE EFFICIENCY OF GOVERNMENT GOVERNANCE

Economic growth of the national economy in the context of the sustainable development: the impact of governance efficiency of migration processes

The paper analyzes and summarizes the scientific background on migration management in the context of ensuring sustainable development of the country. The findings confirmed, that 2015 was a turning point in the number of scientific studies on the management of migration processes in relation to the achievement of sustainable development goals. The paper identifies the core indicators that reflect migration processes in the framework of achieving the indicative goals of sustainable development. The author determined the impact of indicators of sustainable development of the national economy, which reflect the effectiveness of migration processes management on economic growth. The study applied OLS model with fixed and random effects. The object of analysis was Visegrad countries and Ukraine for 2000-2017. The results allowed concluding that the priority for the government was to update policies to manage migration processes in the country, to develop mechanisms to minimize unemployment by increasing the level of education. Furthermore, in accordance with the empirical results, it is advisable to consider the gender factor.

Key words: immigration, migration, sustainable development, emigration.

Вступ. Приплив інтелектуального капіталу в країну безпосередньо залежить від рівня її економічної стабільності та соціальних умов сформованих в країні. З іншої сторони, інтелектуальний капітал є ключовим драйвером забезпечення сталого розвитку національної економіки. Слід відмітити, що відкриття кордонів, глобалізаційні процеси зумовили підвищення рівня мобільності населення, особливо висококваліфікованих кадрів. З огляду на це, уряди країни з однієї сторони обмежують не бажану міграцію, а з іншої – конкурують на глобальному ринку за інтелектуальний капітал. Дослідження проблем управління та регулювання міграційними процесами перейшло в іншу площину з прийняттям світовою спільнотою оновленої стратегії сталого розвитку до 2030. Відповідно, досягнення низки індикативних таргетів відповідних індикаторів сталого розвитку безпосередньо залежать від ефективності управління міграційними процесами в країні, що у свою чергу впливає на економічне зростання національної економіки.

Аналіз останніх досліджень. Результати аналізу наукового доробку з проблеми управління міграційними процесами у контексті досягнення цілей сталого розвитку країни засвідчили, що пік публікаційної активності припав на 2015 р. Слід відмітити, що саме у 2015 році відбулось оновлено глобальних цілей сталого розвитку до 2030 р., що і спровокувало у певній мірі ріст зацікавленості наукової спільноти до досліджень у даній сфері. При цьому кількість публікацій з кожним роком зростає. Так, порівняно з 2015 р. у 2016 р. кількість публікацій зросла на 19%, у 2017 р. – на 37%, у 2018 р. – на 67%. Динаміку публікаційної активності відображено на рисунку 1.



Рис. 1. Публікаційна активність із проблеми управління міграційними процесами у контексті досягнення цілей сталого розвитку (за даними Scopus)

*Джерело: сформовано автором на основі [1].

Результати со-occurance аналізу із використанням інструментарію бібліометричного аналізу та програмного забезпечення VOSviewer підтвердили той факт, що питань управління міграційними процесами у контексті досягнення цілей сталого розвитку почали активізуватись після 2015 року (рисунок 2).

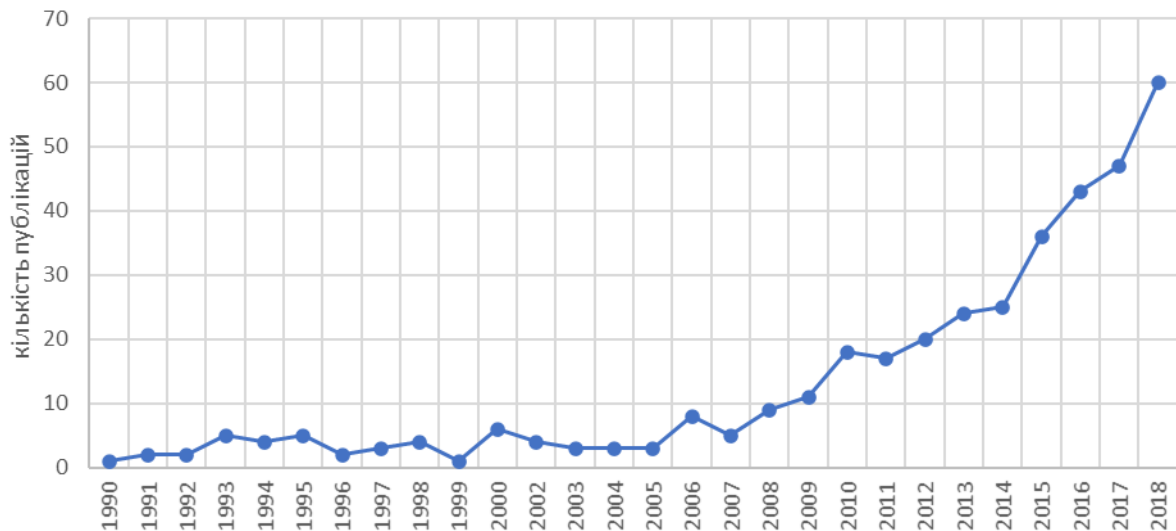

Рис. 2. Візуалізаційна карта еволюції досліджень із проблеми управління міграційними процесами у контексті досягнення цілей сталого розвитку (за даними Scopus)

*Джерело: сформовано автором на основі [1, 2]

Результати аналізу засвідчили, що лідером у наукових дослідженнях за даної проблематики є вчені з США, (33% від загальної кількості публікацій), Великобританії (19%), Австралії (14%), Китаю (13%), Індії (12%) та Голландії (9%). Структуру публікаційної активності з питань управління міграційними процесами у контексті досягнення цілей сталого розвитку за географічною приналежністю науковців відображено на рисунку 3.

Слід відмітити, що результати со-occurance аналізу дозволили виокремити п'ять кластерів наукових досліджень з питань управління міграційними процесами (рисунок 4): червоний кластер (найбільший) – дослідження взаємозв'язку міграційних процесів та ефективності державних політик (економічної, соціальної, міграційної тощо) [3, 4, 10,11]; синій кластер – дослідження питань міжнародної міграції та глобалізаційних процесів [12,13]; зелений кластер – фокус на питаннях взаємозв'язку сталого розвитку, змін клімату та міграційних процесів [13, 14, 15,16]; жовтий кластер – дослідження взаємозв'язку ефективності державної екологічної політики та міграції трудових ресурсів [17,18].

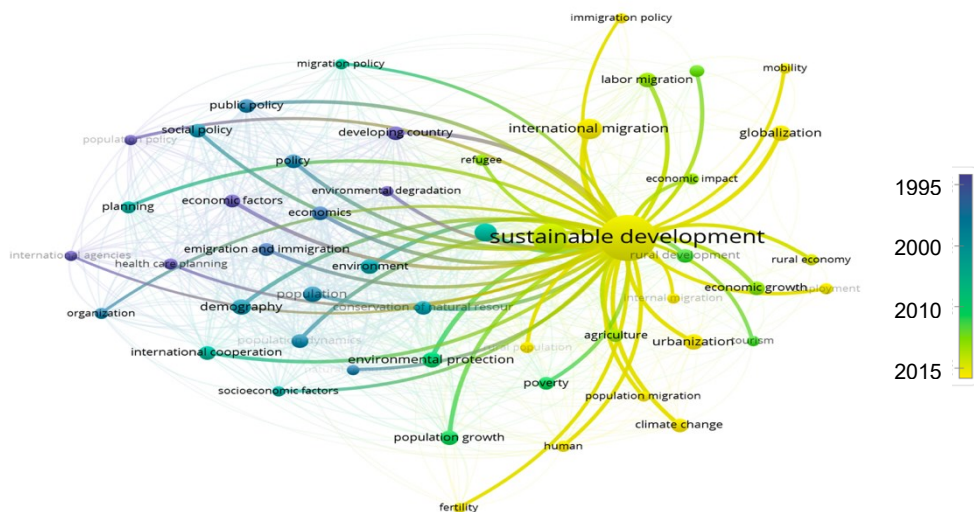
сталого розвитку 2030 (формула 1). Інформаційну базу дослідження сформовано з бази даних Світового Банку та Міжнародної організації праці (таблиця 1).

$$GDP = f(Fem, Un, Migr, Educ) \quad (1)$$

Fem – питома вага жінок на керівних посадах, *Un* – рівень безробіття, *Migr* – індекс міграції, *Educ* – державні витрати на освіту в країні.

Інформаційну базу дослідження сформовано з аналітичних звітів Світового Банку, Eurostat та Міжнародної організації праці (таблиця 1).

Таблиця 1.

**Характеристика незалежних змінних дослідження
та їх конкретизація у рамках цілей сталого розвитку**

Індикатор	Пояснення	Індикативна ціль сталого розвитку	Джерело інформації
Fem	питома вага жінок на керівних посадах	ціль 5.5.2	Міжнародна організація праці
Un	рівень безробіття	ціль 8.5.2	Eurostat, Міжнародна організація праці
Migr	індекс міграції	ціль 10	Eurostat
Educ	державні витрати на освіту в країні	ціль 4	Світовий банк

Джерело: розроблено авторами

На першому етапі проаналізовано описову статистику досліджуваних змінних. Результати дослідження подано у таблиці 2.

Таблиця 2

Результати оцінювання описової статистики досліджуваних змінних

Індикатори	GDP	FEM	EDUC	MIGR	UN
Середнє значення	13457.86	35.34317	4.764726	1.675000	8.672750
Медіана	14047.86	37.53667	4.628325	1.550000	8.560000
Максимальне	21871.27	41.25000	6.692330	3.700000	14.38000
Мінімальне	2124.662	24.64000	3.854020	0.100000	2.890000
Стандартне відхилення	5880.257	5.303184	0.765925	0.796708	2.883010

Джерело: розроблено авторами

На наступному етапі проведено перевірку на наявність одиничних коренів із використанням тестів: Levin, Lin & Chu, Im-Pesaran-Shin, ADF та PP-Fisher Chi-square, результати яких представлено у таблиці 3.

Таблиця 3

Результати перевірки на наявність одиничних коренів

Тести	GDP	FEM	EDUC	MIGR	UN
На власному рівні					
Levin, Lin & Chu	-4.49968 (0.0000)*	1.49407 (0.9324)	-1.94679 (0.0258)***	2.28026 (0.9887)	2.83684 (0.9977)
Im-Pesaran-Shin	-1.90829 (0.0282)**	0.43099 (0.6668)	-0.07342 (0.4707)	0.56355 (0.7135)	2.20127 (0.9861)
ADF Chi-square	21.8397 (0.0159)**	8.27407 (0.6021)	10.1382 (0.4285)	5.73907 (0.8367)	1.13491 (0.9997)
PP-Fisher Chi-square	22.1762 (0.0142)**	25.7923 (0.0040)*	7.79429 (0.6489)	28.6773 (0.0014)	0.72516 (1.0000)
Перша різниця					
Levin, Lin & Chu	-3.79545 (0.0001)*	0.44504 (0.0001)*	-3.89040 (0.0001)*	-5.65394 (0.0000)*	-7.44999 (0.0000)*
Im-Pesaran-Shin	-1.32131 (0.0033)*	-0.89912 (0.0000)*	-0.92367 (0.01778)**	-3.39026 (0.0003)*	-1.17866 (0.001193)*
ADF Chi-square	17.7937 (0.00585)*	15.5337 (0.0001)*	15.4008 (0.0001)*	29.5225 (0.0010)*	17.0532 (0.00132)*
PP-Fisher Chi-square	28.8631 (0.0013)*	54.3333 (0.0000)*	12.2252 (0.0002)*	52.6147 (0.0000)*	11.4263 (0.0000)*

Примітка: у дужках позначено статистичну значущість; *, **, *** – статистична значущість на рівні 1% та 5%.

Джерело: розроблено авторами

Отримані результати (таблиця 3) засвідчили, що дані на власному рівні є не стаціонарними, однак на першій різниці усі дані стали стаціонарними зі статичною значимістю на рівні 1% та 5%. Це у свою чергу дозволяє побудувати OLS-модель та визначити відповідні коефіцієнти досліджуваних параметрів та їх статистичну значущість.

Таблиця 4

OLS-модель з фіксованими та випадковими ефектами залежності ВВП від досліджуваних змінних

Змінні	Тип моделі	Коефіцієнт	Стандартне відхилення	Статистична значущість
EDUC	OLS-модель	3.009874	0.518080	0.0000
	з фіксованими ефектами	0.261484	0.217928	0.2393
	з випадковими ефектами	3.009874	0.135060	0.0000
MIGR	OLS-модель	0.107532	0.120140	0.0038
	з фіксованими ефектами	0.007294	0.037578	0.8474
	з випадковими ефектами	0.237532	0.031320	0.0015
UN	OLS-модель	-0.317131	0.221662	0.0161
	з фіксованими ефектами	-0.035532	0.074056	0.6347
	з випадковими ефектами	-0.417131	0.057786	0.0000
FEM	OLS-модель	1.261511	0.514328	0.0193
	з фіксованими ефектами	0.810278	0.410027	0.0571
	з випадковими ефектами	1.11511	0.134082	0.0000
Const	OLS-модель	19.18561	1.658473	0.0000
	з фіксованими ефектами	11.88050	1.597742	0.0000
	з випадковими ефектами	17.18561	0.432354	0.0000

Джерело: розроблено авторами

Розрахунки засвідчили, що зміни ВВП в країні на 98% пояснюються зміною питомої ваги жінок на керівних посадах, рівня безробіття, індексу міграції та обсягу державних витрат на освіту в країні ($R^2 = 0,98$). Відповідно до розрахунків в усіх трьох моделях питома вага жінок на керівних посадах має статистично значущий вплив на ВВП на рівні 1%. При цьому всі інші індикатори мають статистично значущий вплив на ВВП лише у двох моделях OLS-модель та з випадковими ефектами. Слід відмітити, що зростання рівня безробіття призводить до зниження ВВП на 0,3 (OLS-модель) та 0,4 (з випадковими ефектами), а зростання рівня міграції до зростання ВВП на 0,12 (OLS-модель) та 0,24 (з випадковими ефектами). Зростання обсягу державних витрат на освіту призводить до зростання ВВП на 0,3 як обох типів моделей.

Висновки. Отримані результати свідчать, досягнення цілей сталого розвитку залежить, у тому числі, від ефективності державного управління міграційними процесами, що безпосередньо впливає на економічне зростання національної економіки. Емпіричні розрахунки засвідчили, що забезпечення дотримання гендерної рівності серед працюючих має найвищий статистично значущий вплив на зміну ВВП для досліджуваної вибірки країн. Встановлено, що зміна на 1% питомої ваги жінок на керівних посадах призводить до зміни на 1,1 ВВП. Крім цього, розрахунки засвідчили, що зниження рівня безробіття призводить до зростання ВВП. З огляду на це, доцільним є оновлення державних політик щодо управління міграційними процесами в країні, запровадження дієвих механізмів мінімізації рівня безробіття за рахунок підвищення рівня освіти трудових ресурсів. Оскільки Україною обрано євроінтеграційний вектор розвитку, то при розробленні програм та механізмів оновлення міграційної політики доцільним є врахування досвіду країн Вишеградської четвірки.

Література

1. База даних Scopus. [Електронний ресурс]. – Режим доступу: <https://www.scopus.com/>
2. Офіційний сайт VOSviewer. [Електронний ресурс]. – Режим доступу: <https://www.vosviewer.com/>
3. Boubtane, E., Dumont, J. C., & Rault, C. (2016). Immigration and economic growth in the OECD countries 1986–2006. *Oxford Economic Papers*, 68(2), 340-360.
4. Eurostat. [Електронний ресурс]. – Режим доступу: <https://ec.europa.eu/eurostat/>
5. Grau, H. R., & Aide, T. M. (2007). Are rural–urban migration and sustainable development compatible in mountain systems?. *Mountain research and development*, 27(2), 119-123.
6. Hooghe, M., Trappers, A., Meuleman, B., & Reeskens, T. (2008). Migration to European Countries: A Structural Explanation of Patterns, 1980–2004. *International Migration Review*, 42(2), 476–504.doi:10.1111/j.1747-7379.2008.00132.x

7. International Labour Organization. [Електронний ресурс]. – Режим доступу: <http://www.ilo.org/global/lang--en/index.htm>
8. Joseph-Aluko, O. (2017). Migration and Sustainable Development: The Role of Private Sector. *International Journal of Innovation and Knowledge Management in the Middle East and North Africa*, 6(2), 11.
9. Manole, S., Pănoiu, L., & Păunescu, A. (2017). Impact of migration upon a receiving country's economic development. *Amfiteatru Economic*, 19(46), 670.
10. Migration and Home Affairs. (2019). Common European Asylum System. Access: https://ec.europa.eu/home-affairs/what-we-do/policies/asylum_en
11. Molden, D., Breu, T., von Dach, S. W., Zimmermann, A. B., & Mathez-Stiefel, S. L. (2017). Focus issue: Implications of out-and in-migration for sustainable development in mountains. *Mountain Research and Development*, 37(4), 387-387
12. Munck, R. (2008). Globalisation, governance and migration: an introduction. *Third World Quarterly*, 29(7), 1227-1246.
13. Ozgen, C., Nijkamp, P., & Poot, J. (2010). The effect of migration on income growth and convergence: Meta-analytic evidence. *Papers in Regional Science*, 89(3), 537-561.
14. Scholten, P., & Penninx, R. (2016). The multilevel governance of migration and integration. In *Integration processes and policies in Europe* (pp. 91-108). Springer, Cham.
15. Stierl, M. (2017). 8 Excessive Migration, Excessive Governance: Border Entanglements in Greek EU-rope. In *The Borders of "Europe"* (pp. 210-232). Duke University Press.
16. Sustainable development goals. [Електронний ресурс]. – Режим доступу: <https://sdgs.un.org/goals>
17. Tacoli, C., & Okali, D. (2001). The links between migration, globalisation and sustainable development. International Institute for Environment and Development and the Regional and International Networking Group.
18. World Bank. [Електронний ресурс]. – Режим доступу: <https://www.worldbank.org/en/home>

References

1. Baza danykh Scopus. [Elektronnyi resurs]. – Rezhym dostupu: <https://www.scopus.com/>
2. Ofitsyniyi sait VOSviewer. [Elektronnyi resurs]. – Rezhym dostupu: <https://www.vosviewer.com/>
3. Boubtane, E., Dumont, J. C., & Rault, C. (2016). Immigration and economic growth in the OECD countries 1986–2006. *Oxford Economic Papers*, 68(2), 340-360.
4. Eurostat. [Elektronnyi resurs]. – Rezhym dostupu: <https://ec.europa.eu/eurostat/>
5. Grau, H. R., & Aide, T. M. (2007). Are rural–urban migration and sustainable development compatible in mountain systems?. *Mountain research and development*, 27(2), 119-123.
6. Hooghe, M., Trappers, A., Meuleman, B., & Reeskens, T. (2008). Migration to European Countries: A Structural Explanation of Patterns, 1980–2004. *International Migration Review*, 42(2), 476–504. doi:10.1111/j.1747-7379.2008.00132.x
7. International Labour Organization. [Elektronnyi resurs]. – Rezhym dostupu: <http://www.ilo.org/global/lang--en/index.htm>
8. Joseph-Aluko, O. (2017). Migration and Sustainable Development: The Role of Private Sector. *International Journal of Innovation and Knowledge Management in the Middle East and North Africa*, 6(2), 11.
9. Manole, S., Pănoiu, L., & Păunescu, A. (2017). Impact of migration upon a receiving countrys economic development. *Amfiteatru Economic*, 19(46), 670.
10. Migration and Home Affairs. (2019). Common European Asylum System. Access: https://ec.europa.eu/home-affairs/what-we-do/policies/asylum_en
11. Molden, D., Breu, T., von Dach, S. W., Zimmermann, A. B., & Mathez-Stiefel, S. L. (2017). Focus issue: Implications of out-and in-migration for sustainable development in mountains. *Mountain Research and Development*, 37(4), 387-387
12. Munck, R. (2008). Globalisation, governance and migration: an introduction. *Third World Quarterly*, 29(7), 1227-1246.
13. Ozgen, C., Nijkamp, P., & Poot, J. (2010). The effect of migration on income growth and convergence: Meta-analytic evidence. *Papers in Regional Science*, 89(3), 537-561.
14. Scholten, P., & Penninx, R. (2016). The multilevel governance of migration and integration. In *Integration processes and policies in Europe* (pp. 91-108). Springer, Cham.
15. Stierl, M. (2017). 8 Excessive Migration, Excessive Governance: Border Entanglements in Greek EU-rope. In *The Borders of "Europe"* (pp. 210-232). Duke University Press.
16. Sustainable development goals. [Elektronnyi resurs]. – Rezhym dostupu: <https://sdgs.un.org/goals>
17. Tacoli, C., & Okali, D. (2001). The links between migration, globalisation and sustainable development. International Institute for Environment and Development and the Regional and International Networking Group.
18. World Bank. [Elektronnyi resurs]. – Rezhym dostupu: <https://www.worldbank.org/en/home>

Надійшла / Paper received: 11.10.2018
Надрукована / Paper Printed : 06.12.2018

УДК: 351: 331.101.262:33

DOI: 10.31891/2307-5740-2018-264-6(3)-141-140

ШОПША М. М.

ПрАТ «ВНЗ «Міжрегіональна Академія управління персоналом»

СТРАТЕГІЧНІ ОРІЄНТИРИ МЕХАНІЗМІВ УПРАВЛІННЯ РОЗВИТКОМ ІНТЕЛЕКТУАЛЬНИХ РЕСУРСІВ ЕКОНОМІКИ УКРАЇНИ

У статті сформульовано основні стратегічні орієнтири механізмів управління розвитком інтелектуальних ресурсів економіки України. Представлено положення концепції вдосконалення державного управління у сфері розвитку інтелектуальних ресурсів. До концепції рекомендовано включити програмні положення щодо поступового реформування механізмів управління розвитком інтелектуальних ресурсів економіки України за такими основними напрямками: діяльність органів державного управління щодо результативної правореалізації на виконання державно-управлінської функції розвитку інтелектуальних ресурсів; управління процесом реформування суб'єкта державного управління у сфері розвитку інтелектуальних ресурсів шляхом остаточного узгодження повноважень та компетенцій і забезпечення повноцінної координації в організаційній структурі державного управління у сфері розвитку інтелектуальних ресурсів. Прийняття такої Концепції має стати відправною точкою в алгоритмі підвищення ефективності державного управління у сфері розвитку інтелектуальних ресурсів шляхом удосконалення відповідних механізмів державного управління. Наступними етапами алгоритму є, відповідно, удосконалення правореалізаційних механізмів державного управління та оптимізація організаційної структури державного управління у сфері розвитку інтелектуальних ресурсів.

Ключові слова: інтелектуальні ресурси, управління, розвиток, освіта, концепція, механізм.

SHOPSHA M.

PJSC University "Interregional Academy of Personnel Management"

STRATEGIC ORIENTATIONS OF MECHANISMS OF MANAGEMENT OF DEVELOPMENT OF INTELLECTUAL RESOURCES OF ECONOMY OF UKRAINE

The article formulates the main strategic guidelines of management mechanisms for the development of intellectual resources of the Ukrainian economy. The provisions of the concept of improving public administration in the field of development of intellectual resources are presented. It is recommended to include in the concept program provisions for gradual reform of mechanisms for managing the development of intellectual resources of Ukraine's economy in the following main areas: activities of public administration bodies for effective law enforcement to perform public administration function of intellectual resources development; managing the process of reforming the subject of public administration in the field of intellectual resources development by final harmonization of powers and competencies and ensuring full coordination in the organizational structure of public administration in the field of intellectual resources development. Adoption of such a Concept should become a starting point in the algorithm for improving the efficiency of public administration in the field of intellectual resources development by improving the relevant mechanisms of public administration. The next stages of the algorithm are, respectively, the improvement of law enforcement mechanisms of public administration and optimization of the organizational structure of public administration in the field of intellectual resources development.

Key words: intellectual resources, management, development, education, concept, mechanism.

ПОСТАНОВКА ПРОБЛЕМИ. Ефективний розвиток вітчизняної економіки визначається подальшим використанням інтелектуальних ресурсів, поглибленням взаємозв'язків між країнами світу, що вимагає активізації забезпечення їх конкурентоспроможності. Посилення процесів глобалізації створює ризики стабільності розвитку держави, що відповідно, потребує механізмів та важелів їх нівелювання. У цьому контексті регулювання розвитку інтелектуальних ресурсів виступає основним важелем корегування макроекономічної політики держави у напрямку забезпечення її фінансової стабільності та підвищення рівня конкурентоспроможності України в умовах глобалізації. Оскільки інтелектуальні ресурси є важливим чинником економічного зростання, то розроблення ефективних механізмів управління його розвитку на мікро- і макрорівнях - нагальна потреба. Для періоду становлення і розвитку економіки знань інтелектуальні ресурси є стратегічно домінуючим ресурсом, а різноманітні варіанти його базових характеристик – кількість, якість, потенціал, людський капітал, рівень інтелекту, а також багатьох похідних оцінок людського та інтелектуального потенціалів, капіталів, ресурсів – значно поширені в науці і практиці управління соціально-економічним розвитком.

АНАЛІЗ ОСТАННІХ ДОСЛІДЖЕНЬ І ПУБЛІКАЦІЙ. Пошук напрямів та заходів щодо удосконалення управління інтелектуальними ресурсами України представлено у наукових працях таких вітчизняних науковців як: О. Амосова, В. Базилевича, І. Білоус, Н. Гавкалова, В. Гейця, Б. Дергалюк, Ю. Зайцева, С. Кісь, Н. Кравчук, Л. Курило, Л. Лазебник, Г. Ляшенко, Е. Лібанової, В. Мандибури, Р. Марутян, Ю. Пахомов, О. Попело, В. Савчука, Л. Федулової, А. Чухно, В. Якубенко та ін.

ФОРМУЛЮВАННЯ ЦІЛЕЙ СТАТТІ. Мета статті полягає в обґрунтуванні науково-прикладних засад удосконалення механізмів управління розвитком інтелектуальних ресурсів економіки України.

ВИКЛАД ОСНОВНОГО МАТЕРІАЛУ ДОСЛІДЖЕННЯ. Наявність в Україні розгалуженої нормативно-правової бази розвитку інтелектуальних ресурсів та функціонування в цій сфері значної

кількості органів державної влади ще не забезпечують ефективного розвитку інтелектуальних ресурсів. Говорячи про ситуацію в державі, треба визнати, що діяльність системи органів державної влади в цій сфері потребує удосконалення та координації. Основною причиною такого стану є, передусім, недостатній розвиток механізмів державного управління у сфері інтелектуальних ресурсів.

Першим кроком на шляху до вдосконалення механізмів державного управління у сфері розвитку інтелектуальних ресурсів в Україні має бути визначення наявних проблем, котрі можуть бути вирішені за допомогою вищезазначених механізмів. Подолання таких проблем потребує реформування механізмів державного управління у сфері розвитку інтелектуальних ресурсів в Україні за окремим напрямом.

Аналіз стану державного управління у сфері розвитку інтелектуальних ресурсів, зокрема його механізмів, показав, що найбільш актуальні проблеми, які існують у цій сфері на даний час, можна поділити на такі блоки:

- 1) проблеми, пов'язані з правозастосуванням у сфері розвитку інтелектуальних ресурсів;
- 2) проблеми, пов'язані з недостатньою пристосованістю організаційної структури державного управління (суб'єкта державного управління) до потреб об'єкта державного управління.

Відповідно, для підвищення рівня державного управління у сфері розвитку інтелектуальних ресурсів в Україні, необхідні модернізація та трансформація механізмів державного управління, функціонування яких дозволяє вирішити вказані вище проблеми [1].

Попередній аналіз державно-управлінських відносин у сфері розвитку інтелектуальних ресурсів, дозволив довести, що найбільшу увагу доцільно приділити правовому, організаційно-структурному та організаційно-функціональному механізмам державного управління.

Проте, не всі проблеми розвитку інтелектуальних ресурсів може бути вирішено шляхом реформування окремих механізмів державного управління. Чинники розвитку інтелектуальних ресурсів можуть знаходитися за межами розповсюдження державно-управлінських відносин. Варто погодитися із позицією спеціалістів, які на це вказують [2].

Водночас, навіть ці чинники опосередковано залежать від рівня та ефективності державного управління. Так, державне управління впливає на економічне становище в державі, може сприяти розвитку інфраструктури та формуванню певних традицій у сфері розвитку інтелектуальних ресурсів, стимулювати зростання правової культури населення тощо.

При аналізі механізмів державного управління було виявлено, що правовий механізм державного управління, який проявляється у впровадженні відповідної нормативно-правової бази, є більш розвиненим, ніж організаційний. Однак нормативно-правова база розвитку інтелектуальних ресурсів все ще є недостатньо деталізованою, містить прогалини та суперечності. Як переваги правового механізму, головне, відзначається, що норми права, котрі стосуються розвитку інтелектуальних ресурсів, відповідають міжнародним стандартам, зокрема Угоді ТРИПС, та містять положення, що дозволяють суб'єктам захистити від порушень свої основні права та законні інтереси у сфері інтелектуальних ресурсів.

В Україні існує потужна інформаційно-методична база щодо вдосконалення державного управління у сфері розвитку інтелектуальних ресурсів. Джерела, в яких міститься така інформація, мають різне походження. Передусім маються на увазі програмні акти органів державної влади, акти інших держав, з якими Україна здійснює співробітництво у сфері розвитку інтелектуальних ресурсів, що містять окремі рекомендаційні положення, узагальнення, зроблені на підставі досліджень з боку неурядових організацій.

Незважаючи на різний формат прийняття, а також на різні джерела походження цих документів, аналіз їх дозволив виявити, що всі ці акти, здебільшого, містять схожі положення, вказівки, рекомендації та пропозиції, зокрема щодо:

- необхідності вдосконалення законодавства України з питань розвитку інтелектуальних ресурсів з метою забезпечення рівня розвитку інтелектуальних ресурсів, аналогічного тому, що існує в Європейських Співтовариствах, та приєднання до багатосторонніх конвенцій у сфері розвитку інтелектуальних ресурсів;
- необхідності узгодження положень чинних норм з питань інтелектуальних ресурсів;
- необхідності подальшого вдосконалення законодавства щодо захисту прав на комп'ютерні програми, захисту авторських та суміжних прав у мережі Інтернет, виготовлення та розповсюдження дисків для лазерних систем зчитування;
- необхідності покращення правозастосування у сфері розвитку інтелектуальних ресурсів;
- забезпечення діяльності державних інспекторів з питань інтелектуальних ресурсів в усіх регіонах України та інтенсифікації їх діяльності;
- удосконалення розвитку інтелектуальних ресурсів на державному кордоні;
- легалізації програмного забезпечення в органах державної влади;
- необхідності посилення координації органів державної влади у сфері розвитку інтелектуальних ресурсів;
- нормативного врегулювання методики оцінки вартості об'єктів інтелектуальної власності;
- необхідності розмежування повноважень із розгляду справ (підвідомчості справ) між судами;

- необхідності підвищення рівня експертного забезпечення розвитку інтелектуальних ресурсів в судах;
- вдосконалення системи колективного управління майновими правами суб'єктів авторського права і суміжних прав;
- необхідності поглиблення співпраці з громадськими організаціями та представниками бізнесу;
- необхідності проведення роз'яснювальної роботи щодо порушень прав інтелектуальної власності [3].

Водночас, положення, вказівки, рекомендації та пропозиції, визначені у вищезазначених джерелах, мають дещо “розмитий” характер та, по суті, лише констатують наявність проблем, подолання яких є необхідним для системи державного управління у сфері розвитку інтелектуальних ресурсів. Такі документи практично не містять чітких пропозицій щодо вдосконалення розвитку інтелектуальних ресурсів. У них відсутні чіткі алгоритми втілення у життя цих вказівок, рекомендацій та пропозицій, та перетворення їх на конкретні управлінські дії, як і є відсутнім визначення органів, відповідальних за виконання таких дій.

Досвід державного управління в інших сферах та галузях, зокрема й у сфері розвитку інтелектуальних ресурсів, вказує на доцільність прийняття програмних документів щодо подальшого розвитку певних сфер державного управління. Форматом загальнонаціонального програмного документа у сфері розвитку інтелектуальних ресурсів в Україні може стати Концепція вдосконалення державного управління у сфері розвитку інтелектуальних ресурсів (далі – Концепція).

Концепція має структурувати нагромаджені у цій сфері проблеми та передбачити конкретні кроки щодо їх вирішення, зокрема щодо створення умов для належного розвитку інтелектуальних ресурсів, подолання порушень у цій сфері. Вона повинна містити не тільки абстрактні пропозиції, але й конкретні шляхи вдосконалення механізмів державного управління у сфері розвитку інтелектуальних ресурсів, за допомогою яких буде можливим подолання правових та організаційних проблем.

Основним призначенням Концепції має стати:

1. Формулювання основних засад державного управління в Україні у сфері розвитку інтелектуальних ресурсів, в першу чергу визначення його принципів, основної мети та системи цілей.
2. Забезпечення єдності принципів формування і практичної реалізації державної політики у сфері розвитку інтелектуальних ресурсів;
3. Поєднання підходів до формування відповідної законодавчої бази, підготовки доктрин, стратегій, концепцій, державних і відомчих програм у різних сферах діяльності.
4. Вдосконалення на рівні державної політики організаційно-функціональних засад державного управління у сфері розвитку інтелектуальних ресурсів.

У якості позитивного досвіду формування подібних програм може слугувати практика формування таких документів як Концепція державної мовної політики, Концепція державної промислової політики, Концепція легалізації програмного забезпечення і боротьби з нелегальним його використанням, Концепція реформування системи державного управління автомобільними дорогами загального користування, Концепція реформування системи державної допомоги суб'єктам господарювання та ін. [4-5].

Звертає на себе увагу той факт, що за наявності великої кількості нормативних документів, що покликані регулювати сферу розвитку інтелектуальних ресурсів, на сьогодні немає офіційно сформульованих принципів державної політики у цій царині.

Аналіз даних попереднього аналізу дозволяє запропонувати в якості універсальних базових принципів державного управління у сфері розвитку інтелектуальних ресурсів наступні:

- пріоритет прав людини;
- верховенство права, конституційність і законність;
- дотримання балансу інтересів особи, суб'єктів підприємницької діяльності, окремих суспільних груп та суспільства в цілому, а також держави, їх взаємна відповідальність;
- партнерство – забезпечення тісного співробітництва, кооперації та солідарності між центральними та місцевими органами виконавчої влади, органами місцевого самоврядування, суб'єктами господарювання, інститутами громадянського суспільства в процесі формування та реалізації державної політики у сфері розвитку інтелектуальних ресурсів;
- чітке визначення та розмежування повноважень органів державної влади у регулюванні відносин у сфері розвитку інтелектуальних ресурсів;
- комплексність та системність, що, передусім, має передбачати врахування узгодженості реалізації усіх складових державної політики: політичної, соціальної, економічної, гуманітарної у сфері розвитку інтелектуальних ресурсів;
- скоординованість – узгодження дій, заходів, відповідних пріоритетів та дій органів державної влади, органів місцевого самоврядування, що спрямовані на реалізацію державної політики у сфері розвитку інтелектуальних ресурсів;
- програмність та спадкоємність – реалізація державної політики у сфері розвитку інтелектуальних ресурсів на основі взаємозв'язаних довгострокових стратегій, планів та програм;

- відкритість та прозорість у формуванні та реалізації державної політики у сфері розвитку інтелектуальних ресурсів, що сприятиме її прогнозованості та передбачуваності діяльності органів державного управління, що функціонують у цій сфері;
- впровадження контролю з боку суспільства у всіх його законних формах та проявах за сферою розвитку інтелектуальних ресурсів;
- справедливість відповідальності та адекватність мір покарання ступеню суспільної небезпечності порушень прав інтелектуальних ресурсів;
- пріоритет договірних цивільних засобів у вирішенні конфліктів, що виникають у сфері інтелектуальних ресурсів.

Після визначення основних принципів державного управління в Україні у сфері розвитку інтелектуальних ресурсів, визначимо основні напрями цієї діяльності. Саме вони мають сприяти практичній реалізації принципів, що були сформульовані вище.

На підставі аналізу сучасного стану розвитку інтелектуальних ресурсів та державного управління в цій сфері, вбачається, що в такій концепції має бути обґрунтовано поступове реформування механізмів державного управління за такими основними напрямками:

- діяльність органів державного управління щодо результативної правореалізації на виконання державно-управлінської функції розвитку інтелектуальних ресурсів;
- управління процесом реформування суб'єкта державного управління у сфері розвитку інтелектуальних ресурсів, шляхом остаточного узгодження повноважень та компетенцій і забезпечення повноцінної координації в організаційній структурі державного управління у сфері розвитку інтелектуальних ресурсів.

У Концепції вдосконалення державного управління у сфері розвитку інтелектуальних ресурсів має бути зосереджено увагу на першочергових й найактуальніших завданнях системи державного управління у даній сфері. Концепція має визначити об'єкти, захист яких знаходиться на неналежному рівні й потребує вдосконалення, а також запропонувати ефективне залучення правового, економічного, політичного та соціального механізмів державного управління до розвитку інтелектуальних ресурсів. Положення Концепції щодо напрямів удосконалення правозастосування повинні бути направлені на вирішення таких питань:

1. Зміна пріоритетів від удосконалення та ускладнення правових норм до впровадження дієвих правореалізаційних механізмів.
2. Лібералізація законодавства у сфері розвитку інтелектуальних ресурсів на підставі уточнення реальної шкоди, що завдається таким відносинам.
3. Удосконалення моніторингу відносин, що є об'єктом державного управління у сфері розвитку інтелектуальних ресурсів та оперативного внесення на підставі такого моніторингу змін до чинної нормативно-правової бази.
4. Прив'язка санкцій, передбачених за порушення прав інтелектуальних ресурсів, до реальної моральної та матеріальної шкоди, якої вони завдають.
5. Лібералізація правозастосовних процедур щодо розвитку інтелектуальних ресурсів, а також забезпечення спрощення та прискорення процедур щодо здійснення прав на об'єкти інтелектуальних ресурсів для громадян.
6. Переорієнтація сфери інтелектуальних ресурсів та її захисту на економічні підвалини.
7. Розширення можливостей правовласників щодо захисту прав на об'єкти інтелектуальної власності (зокрема, щодо знаків для товарів і послуг).
8. Розширення можливостей захисту прав на твір за допомогою нотаріальних процедур.
9. Врегулювання діяльності інтернет-сайтів, котрі здійснюють платне та безоплатне розповсюдження об'єктів інтелектуальної власності, зокрема, файлообмінних інтернет-сайтів.
10. Надання захисту на законодавчому рівні об'єктам інтелектуальних ресурсів, що з'явилися, але не були відображені у законодавстві (наприклад, інтернет-сторінки).
11. Відзеркалення в законодавстві змін, пов'язаних із появою у суспільних відносинах такого типу інтелектуальних ресурсів, як "відкрита" ("вільна") інтелектуальні ресурси.
12. Обмеження прав інтелектуальних ресурсів для подолання зловживань і монополізації та забезпечення балансу інтересів різних суспільних груп.
13. Вжиття заходів щодо підвищення правосвідомості населення щодо розвитку інтелектуальних ресурсів.
14. Стимулювання проведення подальших теоретичних досліджень у сфері розвитку інтелектуальних ресурсів та вдосконалення теоретико-категоріальної бази.

На рівні другого напрямку реформування державного управління у сфері розвитку інтелектуальних ресурсів зміни, головне, мають відбутися в організаційній структурі державного управління. У Концепції щодо цього напрямку слід окреслити такі проблеми.

1. Можливість змін у підпорядкуванні Держслужби інтелектуальних ресурсів.
2. Поступова регіоналізація системи державних органів, до повноважень яких віднесено захист інтелектуальних ресурсів.

3. Удосконалення правозастосування у сфері розвитку інтелектуальних ресурсів державними несудовими (адміністративними) органами.
4. Уточнення повноважень органів виконавчої влади щодо розвитку інтелектуальних ресурсів.
5. Створення умов для належного захисту об'єктів інтелектуальних ресурсів, що створені з використанням коштів державного та/або місцевих бюджетів, спеціальних та державних фондів цільового призначення, шляхом прийняття відповідних актів та визначення відповідних відповідального та контролюючого органів.
6. Удосконалення правозастосування у сфері розвитку інтелектуальних ресурсів судами. Створення в Україні Суду з питань інтелектуальних ресурсів.
7. Удосконалення експертизи у сфері розвитку інтелектуальних ресурсів в Україні.
8. Удосконалення виконання рішень судових та адміністративних органів у правах, що стосуються порушень прав інтелектуальних ресурсів.
9. Вжиття заходів щодо координації органів державної влади у сфері розвитку інтелектуальних ресурсів.

Окрім визначення пріоритетних напрямів державного управління у сфері розвитку інтелектуальних ресурсів, варто визначити на державному рівні який із режимів розвитку інтелектуальних ресурсів буде найбільш сприятливим для України.

ВИСНОВКИ. На шляху до подолання проблем, що ускладнюють ефективну реалізацію державно-управлінської функції розвитку інтелектуальних ресурсів, першим кроком має стати визначення конкретних напрямів їх вирішення. Для цього доцільно прийняти Концепцію вдосконалення державного управління у сфері розвитку інтелектуальних ресурсів, яка стала б документом, на який би орієнтувалися у своїй діяльності органи державної влади. Прийняття такої Концепції має стати відправною точкою в алгоритмі підвищення ефективності державного управління у сфері розвитку інтелектуальних ресурсів шляхом удосконалення відповідних механізмів державного управління. Наступними етапами алгоритму є, відповідно, удосконалення правореалізаційних механізмів державного управління та оптимізація організаційної структури державного управління у сфері розвитку інтелектуальних ресурсів. Удосконалення правореалізаційних механізмів державного управління у сфері розвитку інтелектуальних ресурсів має відбуватися системно. Реформування правового механізму державного управління в цій сфері повинно бути спрямовано на відзеркалення потреб первинного об'єкта державного управління – суспільних відносин щодо розвитку інтелектуальних ресурсів. Зокрема, це стосується вдосконалення законодавства на підставі його моніторингу, лібералізації законодавства та відповідних процедур, уточнення санкцій, спрощення захисту інтелектуальної власності, закріплення в законодавстві нових об'єктів інтелектуальної власності тощо.

Література

1. Кравчук Н. О. Споживчий капітал як елемент інтелектуального капіталу: сутність та структура. Ефективна економіка. 2013. URL: <http://www.economy.nayka.com.ua/?op=1&z=2199>.
2. Марутян Р. Інтелектуальні ресурси державного управління в системі забезпечення державної влади. Збірник наукових праць Національної академії державного управління при Президенті України. 2012. Вип. 1. С. 277-286. URL: http://nbuv.gov.ua/UJRN/znpnadu_2012_1_30
3. Білоус І.М. Захист прав інтелектуальної власності: український і зарубіжний досвід. Вісник Маріупольського державного університету. Серія: Право. 2016. Вип. 11. С. 20-27. URL: http://nbuv.gov.ua/UJRN/Vmdu_pr_2016_11_4
4. Попело О.В. Інтелектуальний капітал: теоретичний аспект і сучасні тенденції розвитку в Україні. Економіка і регіон. 2015. № 2. С. 66-78. URL: http://nbuv.gov.ua/UJRN/econrig_2015_2_14
5. Курило Л. І. Інтелектуальний капітал: теоретичний аспект. Академія муніципального управління. 2006. URL: http://www.rusnauka.com/NIEK_2006/Economics/9_17570.doc.htm.

References

- Kravchuk N. O. (2013), "Consumer capital as an element of intellectual capital: essence and structure", *Efektivna ekonomika*, vol. 7, available at: <http://www.economy.nayka.com.ua/?op=1&z=2199>
- Marutian, R. (2012), "Intellectual resources of public administration in the system of state power", *Zbirnyk naukovykh prats' Natsional'noi akademii derzhavnoho upravlinnia pry Prezydentovi Ukrainy*, vol. 1, pp. 277-286, available at: http://nbuv.gov.ua/UJRN/znpnadu_2012_1_30
- Bilous, I.M. (2016), "Protection of intellectual property rights: Ukrainian and foreign experience", *Visnyk Mariupol'skoho derzhavnoho universytetu. Seriya: Pravo*, vol. 11, pp. 20-27, available at: http://nbuv.gov.ua/UJRN/Vmdu_pr_2016_11_4
- Popelo, O.V. (2015), "Intellectual capital: theoretical aspect and current trends in Ukraine", *Ekonomika i rehion*, vol. 2, pp. 66-78, available at: http://nbuv.gov.ua/UJRN/econrig_2015_2_14
- Kurylo L.I. (2006), "Intellectual capital: theoretical aspect", *Akademiia munitsypal'noho upravlinnia*, [Online], vol. 9, available at: http://www.rusnauka.com/NIEK_2006/Economics/9_17570.doc.htm

Надійшла / Paper received: 12.10.2018
Надрукована / Paper Printed : 06.12.2018

УДК 657.2:330.131.5:631.11

DOI: 10.31891/2307-5740-2018-264-6(3)-146-150

БЕЗДУШНА Ю. С.

Національний науковий центр "Інститут аграрної економіки", м. Київ, Україна

УДОСКОНАЛЕННЯ ОБЛІКОВО-АНАЛІТИЧНОГО ЗАБЕЗПЕЧЕННЯ ВИКОРИСТАННЯ РЕЗЕРВІВ НА СІЛЬСЬКОГОСПОДАРСЬКИХ ПІДПРИЄМСТВАХ

В статті здійснений аналіз інформаційного забезпечення формування показників фінансової безпеки сільськогосподарських підприємств. Вплив фінансової звітності на фінансову безпеку доведено шляхом узагальнення порядку розрахунку таких показників як: рентабельність операційної діяльності, рентабельність активів, коефіцієнт загальної ліквідності та коефіцієнт фінансової автономії.

Встановлено причинно-наслідковий зв'язок між явищем масової недооцінки операційних основних засобів в бухгалтерському обліку та завищеними показниками рентабельності операційної діяльності сільськогосподарських підприємств.

Викладені пропозиції щодо організації процесу переоцінки основних засобів сільськогосподарських підприємств для покращення представлення їх майнового стану у фінансовій звітності, адекватного визначення показників рентабельності та посилення фінансової безпеки. На рівні Міністерства аграрної політики та продовольства України запропоновано затвердити Методику переоцінки вартості основних засобів сільськогосподарських підприємств, якою передбачити організаційний механізм та методичний порядок проведення переоцінки основних засобів на сільськогосподарських підприємствах, застосування якої забезпечить формування достовірних даних для державної статистики, а отже і реальні показники фінансової безпеки аграрної галузі.

Ключові слова: аграрний сектор економіки, фінансова безпека, оцінка, основні засоби, рентабельність операційної діяльності, фінансова звітність.

YULIIA BEZDUSHNA

National Scientific Centre "Institute of Agrarian Economics" (10, Heroiv Oborony st., Kyiv)

IMPROVEMENT OF ACCOUNTING AND ANALYTICAL SUPPORT FOR THE USE OF RESERVES AT AGRICULTURAL ENTERPRISES

The article analyzes the information support for the formation of indicators of financial security of agricultural enterprises. The impact of financial statements on financial security is proved by generalizing the procedure for calculating such indicators as: profitability of operating activities, return on assets, total liquidity ratio and financial autonomy ratio.

A causal relationship has been established between the phenomenon of mass underestimation of operating fixed assets in accounting and inflated profitability of operating activities of agricultural enterprises.

Proposals for the organization of the process of revaluation of fixed assets of agricultural enterprises to improve the presentation of their assets in the financial statements, adequate definition of profitability and strengthening financial security. At the level of the Ministry of Agrarian Policy and Food of Ukraine, it is proposed to approve the Methodology of revaluation of fixed assets of agricultural enterprises, which provides an organizational mechanism and methodological procedure for revaluation of fixed assets at agricultural enterprises, the use of which will ensure reliable data for state statistics. agricultural sector.

Key words: agrarian sector of economy, financial security, estimation, fixed assets, profitability of operational activity, financial reporting.

Постановка проблеми. Фінансові показники розвитку підприємств, галузі, держави формуються на основі даних фінансової звітності. На сьогодні бухгалтерський облік і фінансова звітність сільськогосподарських підприємств характеризується заниженням балансової вартості основних засобів. Незважаючи на норми Положень (стандартів) бухгалтерського обліку в багатьох сільськогосподарських підприємств об'єкти нерухомого майна, транспорт, техніка та обладнання, що використовуються в процесі виробництва протягом десятків років, мають нульову вартість в балансі і, при цьому, обґрунтовану ціну на ринку. Відтак, відсутність їх в балансі знижує вартість майна підприємства, що відображена у фінансовій звітності.

Відсутність у звітності або занижена вартість основних засобів, які використовуються в операційній діяльності призводить до заниження витрат виробництва в частині їх амортизації, а це у свою чергу призводить до завищення показників прибутковості, що розраховуються за даними звітності. Отже, відсутність єдиної галузевої політики щодо оцінки активів у фінансовій звітності, мотивації сільськогосподарських підприємств для представлення реального фінансово-майнового стану призводить до того, що їх звітність не відповідає дійсності (на мікрорівні), це спричиняє викривлення державної статистичної інформації, недостовірність показників, що характеризують фінансову безпеку галузі.

Аналіз останніх досліджень і публікацій. Питанням складу та порядку формування показників фінансової безпеки присвячена велика кількість публікацій. Даними науковими проблемами займалися Барановський О.І., Шелест В.В., Єрмошенко М., Камишнікова Є.В. та інші [1,6,10,14]. Питання майнового стану сільськогосподарських підприємств як одного з чинників фінансової безпеки торкаються наукові

дослідження Геруна М.І., Городянської Л.В., Диби В.М., Могилової М.М., Підлісецького Г.М. [4,5,13].

Разом з тим, питанням обліково-інформаційного забезпечення фінансової безпеки, зокрема в аспекті змісту інформації та ступеня її достовірності присвячена досить незначна кількість досліджень, зокрема праці Жука В.М., Гордієнко Н.І., Гнилицької Л.В., Чалого І.Г., Мельничука Б.В., Мойсеєнко І.П., Демчишина М.Я. [2,3,7,8,9,12].

Постановка завдання. У зв'язку з зазначеним, метою статті є аналіз інформаційного забезпечення формування показників фінансової безпеки сільськогосподарських підприємств та теоретико-методологічне обґрунтування підходів до його удосконалення. Основу досягнення цієї мети ми вбачаємо в розробці пропозицій щодо нормативного забезпечення та рекомендацій для сільськогосподарських підприємств щодо переоцінки тих основних засобів, вартість яких не відповідає вимогам ПСБО 7 «Основні засоби». Це у свою чергу забезпечить адекватну, реальну інформацію для визначення показників рентабельності, фінансової стійкості, ліквідності як на рівні підприємства так і на рівні держави.

Виклад основного матеріалу. У переважній більшості досліджень [1, 6, 10, 14], фінансова безпека розглядається як складова економічної безпеки підприємства. Більшість методичних розробок визначають 4 групи індикаторів фінансової безпеки підприємства: рентабельність; ділова активність; ліквідність; фінансова стійкість. Показники, що характеризують фінансово-майновий стан, обрані нами для аналізу наступні:

1. Рентабельність операційної діяльності – прибутковість на одиницю витрат.
2. Рентабельність активів – прибутковість на одиницю активів.
3. Коефіцієнт загальної ліквідності (покриття) – достатність ресурсів для погашення поточних зобов'язань.
4. Коефіцієнт фінансової автономії – незалежність від зовнішніх джерел фінансування.

Відповідно до Методологічних положень про використання фінансової звітності підприємств для цілей статистики підприємств, затверджених Наказом Державного комітету статистики України від 23.12.2011 № 393, перелічені показники фінансової безпеки формуються за даними фінансової звітності підприємства (табл.1). Це свідчить про визначальний вплив фінансової звітності та обраної облікової політики на формування показників фінансової безпеки підприємств та галузі.

Таблиця 1

Показники фінансової безпеки підприємства: порядок визначення та інформаційне забезпечення розрахунку

Показник	Порядок визначення	Складові для визначення	Джерело інформації
Рентабельність операційної діяльності	$\frac{\text{Фінансовий результат від операційної діяльності}}{\text{Витрати операційної діяльності}}$	Фінансовий результат від операційної діяльності	Звіт про сукупний дохід
		Витрати операційної діяльності	Звіт про сукупний дохід
Рентабельність активів	$\frac{\text{Чистий прибуток (збиток)}}{\text{Середньорічна вартість активів}}$	Чистий прибуток (збиток)	Звіт про сукупний дохід
		Середньорічна вартість активів	Звіт про фінансовий стан (Баланс)
Коефіцієнт загальної ліквідності	$\frac{\text{Поточні активи}}{\text{Поточні зобов'язання}}$	Поточні активи	Звіт про фінансовий стан (Баланс)
		Поточні зобов'язання	Звіт про фінансовий стан (Баланс)
Коефіцієнт фінансової автономії	$\frac{\text{Власний капітал}}{\text{Вартість капіталу і зобов'язань}}$	Власний капітал	Звіт про фінансовий стан (Баланс)
		Вартість капіталу і зобов'язань	Звіт про фінансовий стан (Баланс)

Тезу про те, що занижена вартість основних засобів призводить до недостовірних показників фінансової безпеки доведемо на даних щодо рентабельності операційної діяльності. Як видно з табл. 1 рентабельність операційної діяльності – це відношення фінансового результату від операційної діяльності до витрат операційної діяльності.

До складу операційних витрат відповідно до ПСБО 16 «Витрати» включаються:

- адміністративні витрати, у тому числі витрати на амортизацію основних засобів загальногосподарського використання;
- витрати на збут, у тому числі витрати на амортизацію основних засобів, пов'язаних зі збутом продукції, товарів, робіт, послуг.

- інші операційні витрати.

Враховуючи те, що основою розрахунку амортизації є вартість основних засобів (первісна або балансова), сума амортизації, що є складовою операційних витрат на пряму залежить від вартості основних засобів в бухгалтерському обліку. Результати досліджень свідчать, що на більшості сільськогосподарських підприємств використовуються основні засоби, що мають нульову вартість, а відтак амортизація на такі активи не нараховується, витрати операційної діяльності відповідно – занижені, а розрахована за такими даними рентабельність – завищена.

В табл.2 на основі даних фінансової звітності сільськогосподарських підприємств проілюстровано зміну показника рентабельності операційної діяльності в результаті зміни облікової політики. Суть зміни облікової політики полягала в переоцінці усіх основних засобів та включенні їх амортизації до операційних витрат.

Таблиця 2

Зміна показника рентабельності операційної діяльності в результаті переоцінки основних засобів та включення їх амортизації до операційних витрат¹

Показник	Рентабельність операційної діяльності до переоцінки, %	Рентабельність операційної діяльності після переоцінки, %	Зменшення рентабельності в результаті переоцінки, відсоткових пунктів
ВАТ «Новоолександрівське»	5,58	3,69	- 1,89
Обухівський райагротехсервіс	- 21,00	- 25,66	- 4,66
ПАТ «Полтаварибгосп»	1,47	- 4,78	- 6,25
ПАТ Птахофабрика «Васильківська»	- 9,09	- 31,35	- 22,26

¹Розраховано на основі фактичних даних сільськогосподарських підприємств

На проблему використання недостовірних даних в галузевому управлінні неодноразово звертав увагу професор В.М.Жук [8,9]. У публікації [7] автор вперше розкриває зміст новітньої обліково-фінансової технології підвищення фінансової безпеки сільськогосподарських підприємств, що полягає в здійсненні оцінки та представлення у звітності найбільш значущих активів підприємства (земельні ділянки та права користування ними, основні засоби, інтелектуальна власність, біологічні активи та сільськогосподарська продукція). В практичному керівництві [12] надана методика впровадження даної технології на сільськогосподарських підприємствах. Апробація основ цієї методики вже зорганізована Федерацією аудиторів, бухгалтерів і фінансистів АПК України спільно з Аграрним союзом України, Інститутом аграрної економіки та Інститутом обліку і фінансів.

Сучасний стан вирішення даної проблеми свідчить, що головними шляхами посилення фінансової безпеки в частині удосконалення інформаційного забезпечення є:

- визнання на рівні державного управління бухгалтерського обліку важливим інститутом у забезпеченні фінансової безпеки аграрного сектору економіки;
- прийняття єдиної галузевої облікової політики з відповідною послідовністю застосування принципів, методів, технологій обліку, що забезпечить досягнення головної мети – підвищення рівня фінансової безпеки аграрної галузі;
- приведення обліку основних засобів у відповідність до вимог ПСБО 7 «Основні засоби» та оцінка їх вартості з урахуванням сучасних цін на матеріально-технічні ресурси.

Перші два напрями досить змістовно описані в публікаціях [8,9,12].

Для реалізації третього напрямку, з метою забезпечення адекватного визначення рівня рентабельності операційної діяльності сільськогосподарських підприємств необхідно розробити та затвердити на рівні галузевого управління – Міністерства аграрної політики та продовольства України - *Методику переоцінки вартості основних засобів сільськогосподарських підприємств*, яка крім організаційних норм міститиме безпосередній методичний порядок проведення переоцінки основних засобів комісіями підприємств. Для її розробки слід створити робочу групу на рівні Міністерства аграрної політики та продовольства України за участі представників зацікавлених сторін: професійних об'єднань виробників, науки, Федерації аудиторів, бухгалтерів і фінансистів АПК України.

В основу Методики доцільно покласти наступні норми.

1. Створити комісії по інвентаризації та оцінці основних засобів на сільськогосподарських підприємствах.

2. До складу комісії з оцінки включити: керівника (голова Комісії), головного бухгалтера; бухгалтера з обліку основних засобів; матеріально-відповідальних осіб; профільних спеціалістів, відповідальних за використання об'єктів основних засобів (інженер, зоотехнік, агроном).

3. Забезпечити наступну послідовність роботи Комісії: інвентаризація усіх наявних основних засобів; встановлення дійсного технічного стану об'єктів основних засобів, аналіз на предмет можливості подальшого використання та перегляд очікуваних термінів їх корисного використання; оцінка вартості

основних засобів за встановленою методикою; контроль відображення переоцінки в бухгалтерському обліку.

4. Встановити наступні випадки проведення переоцінки основних засобів.

Обов'язковій переоцінці підлягають основні засоби, введені в експлуатацію до 1 квітня 1996 р., які підлягали обов'язковій індексації у 1992-1996 р.р., та балансова вартість яких не відповідає жодній з баз оцінок встановлених П(С)БО 7 «Основні засоби». Обов'язковій оцінці підлягають також основні засоби, балансова вартість яких рівна нулю та які продовжують використовуватись в господарській діяльності.

Інші об'єкти основних засобів підприємство може переоцінювати, якщо їх залишкова вартість суттєво відрізняється від його справедливої вартості на дату балансу. Кількісний критерій суттєвості відхилення залишкової вартості необоротних активів від їх справедливої вартості встановлений в Методичних рекомендаціях щодо облікової політики підприємства, затверджених наказом Міністерства фінансів України від 27.06.2013 р. № 635 на рівні 10% від справедливої вартості.

5. Щодо власне методичних підходів до проведення переоцінки.

Переоцінка має бути проведена лише з дотриманням вимог національних стандартів оцінки, що забезпечить визначення справедливої вартості на вимогу ПСБО. У зв'язку з цим, оцінка основних засобів підприємства може бути проведена: незалежним оцінювачем згідно Закону України «Про оцінку та оціночну діяльність в Україні» або Комісією підприємства з дотриманням вимог щодо переоцінки встановлених чинним законодавством з бухгалтерського обліку, а саме відповідати ПСБО 7 «Основні засоби».

6. Оформлення результатів оцінки. Методикою мають бути затверджені форми документів для проведення такої оцінки та узагальнення результатів, які можуть бути адаптовані в сучасні програми табличної обробки даних, зокрема Excel.

На етапі впровадження Методики доцільно забезпечити проведення відповідних семінарів-навчань членів комісії (одного або усіх) для освоєння положень методики оцінки та загальних положень національних стандартів оцінки. Семінари повинні включати оволодіння практичними навиками оцінки, навиками автоматизованої обробки даних в процесі оцінки та узагальнення її результатів в бухгалтерському обліку.

Висновки. 1. Основні засоби є основою господарської діяльності підприємства, одним з ключових елементів процесу виробництва продукції, а отже це один з найважливіших об'єктів обліку та звітності, що характеризує загальний майновий стан підприємства, а отже і фінансову безпеку. На сьогодні стан обліку основних засобів на сільськогосподарських підприємствах характеризується суттєвим заниженням балансової вартості, або й взагалі нульовою вартістю активів, що використовуються в операційній діяльності.

2. Неналежний облік основних засобів призводить до неповного нарахування амортизації на дані активи. Відсутність у витратній частині амортизації основних засобів веде до завищення дійсних показників прибутковості операційної діяльності, що негативно впливає на рівень фінансової безпеки (рентабельність, ліквідність, фінансову автономію). Розрахунки здійснені на базі окремих сільськогосподарських підприємств, показали, що дооцінка основних засобів може призвести до зниження рентабельності операційної діяльності на 22 відсоткові пункти.

3. В публікації запропоновані головні напрями вирішення даної проблеми на нормативному та методичному рівні. Зокрема, викладено ідеї щодо змісту *Методики переоцінки вартості основних засобів сільськогосподарських підприємств*, яка включає організаційний механізм та методичний порядок проведення переоцінки основних засобів на сільськогосподарських підприємствах. Широке впровадження пропозицій серед підприємств забезпечить формування достовірних даних для державної статистики, а отже і реальні показники фінансової безпеки аграрної галузі.

Література

1. Барановський О.І. Фінансова безпека в Україні (методологія оцінки та механізми забезпечення): Монографія. – К.: Київ.нац.торг-еко.ун-т, 2004. – 759 с.
2. Гнилицька Л.В. Обліково-аналітичне забезпечення економічної безпеки підприємства: Монографія. – К.: КНЕУ, 2012. – 305 с.
3. Гнилицька Л.В., Чалий І.Г., Гордієнко Н.І. Обліково-аналітичне забезпечення стратегічного управління фінансово-економічною безпекою суб'єктів господарювання будівельної галузі та житлово-комунального комплексу України: Монографія. – Харків: Фактор, 2012. – 536 с.
4. Городянська Л.В. Відтворення основних засобів на підприємствах України: теорія і практика обліку та аналізу. Монографія. – К.: КНЕУ, 2008. – 224 с.
5. Діба В.М. Облік та аналіз необоротних активів. Монографія. – К.: КНЕУ, 2008. – 288 с.
6. Єрмошенко М. Фінансова безпека держави: національні інтереси, реальні загрози, стратегія запобігання. – К.: Київ. нац. тог-еко. ун-т, 2001. – 309 с.
7. Жук В.М., Бездушна Ю.С., Вдовенко О. С. Облікові технології у забезпеченні інвестиційної привабливості фінансової безпеки сільськогосподарських підприємств / Жук В.М., Бездушна Ю.С., Вдовенко О. С. // Облік і фінанси. – 2013. - № 4 (62). С. 32-38

8. Жук В.М. Бухгалтерський облік: шляхи вирішення проблем практики і науки: [монографія]. – К.: ННЦ «Інститут аграрної економіки», 2012. – 454 с.
9. Жук В.М. Основы институциональной теории бухгалтерского учета: [монография]. – К.: «Аграрная наука», 2013. – 408 с.
10. Камышнікова Э.В. Методы формирования комплексной оценки уровня экономической безопасности предприятия / С.В. Камышнікова // Актуальні проблеми економіки. – 2009. – №12 (102). – С. 87 – 91.
11. Мойсеєнко І.П. Інформаційно-аналітичне забезпечення фінансової безпеки суб'єктів господарювання / І.П. Мойсеєнко, М.Я. Демчишин // Актуальні проблеми економіки. – 2009. – №10 (100). – С. 239 – 244
12. Облікове забезпечення інвестиційної привабливості та безпеки підприємства й аграрної галузі: практичне керівництво / [В.М. Жук, Б.В. Мельничук, Ю.С. Бездушна та ін.]; За ред. В.М. Жука К.: ТОВ «Всеукраїнський інститут права і оцінки», 2013. – 88 с.
13. Підлісецький Г.М., Могилова М.М., Герун М.І. Оцінка сільськогосподарського майна: інституціональні та організаційно-методологічні аспекти / Підлісецький Г.М., Могилова М.М., Герун М.І.: за ред. Підлісецького . – К.: ННЦ «ІАЕ», 2013. – 256 с.
14. Шелест В.В. Методичний підхід до оцінки і забезпечення належного рівня фінансової безпеки довірчих товариств / В.В. Шелест // Актуальні проблеми економіки. – 2009. – №12 (102). – С. 134 – 139.

References

1. Baranovskyi O.I. Finansova bezpeka v Ukraini (metodolohiia otsinky ta mekhanizmy zabezpechennia): Monohrafiia. – K.: Kyiv.nats.torh-ekon.un-t, 2004. – 759 s.
2. Hnylytska L.V. Oblikovo-analitychne zabezpechennia ekonomichnoi bezpeky pidpriemstva: Monohrafiia. – K.: KNEU, 2012. – 305 s.
3. Hnylytska L.V., Chalyy I.H., Hordiienko N.I. Oblikovo-analitychne zabezpechennia stratehichnoho upravlinnia finansovo-ekonomichnoiu bezpekoiu subiektiv hospodariuvannia budivelnoi haluzi ta zhytlovo-komunalnoho kompleksu Ukrainy: Monohrafiia. – Kharkiv: Faktor, 2012. – 536 s.
4. Horodianska L.V. Vidtvorennia osnovnykh zasobiv na pidpriemstvakh Ukrainy: teoriia i praktyka obliku ta analizu. Monohrafiia. – K.: KNEU, 2008. – 224 s.
5. Dyba V.M. Oblik ta analiz neoborotnykh aktyviv. Monohrafiia. – K.: KNEU, 2008. – 288 s.
6. Yermoshenko M. Finansova bezpeka derzhavy: natsionalni interesy, realni zahrozy, stratehiia zapobihannia. – K.: Kyiv. nats. toh-ekon. un-t, 2001. – 309 s.
7. Zhuk V.M., Bezдушna Yu.S., Vdovenko O. S. Oblikovi tekhnolohii u zabezpechenni investytsiinoi pryvablyvosti finansovoi bezpeky silskohospodarskykh pidpriemstv / Zhuk V.M., Bezдушna Yu.S., Vdovenko O. S. // Oblik i finansy. – 2013. – № 4 (62). S. 32-38
8. Zhuk V.M. Bukhhalterskyi oblik: shliakhy vyrishennia problem praktyky i nauky: [monohrafiia]. – K.: NNTs «Іnstytut ahrarnoi ekonomiky», 2012. – 454 s.
9. Zhuk V.M. Основы ynstytutsionalnoi teoryy bukhalterskoho ucheta: [monohrafiia]. – K.: «Ahrarnaia nauka», 2013. – 408 s.
10. Kamishnykova E.V. Metodi formirovaniya kompleksnoi otsenky urovnia ekonomicheskoi bezoprasnosti predpriyatya / Ye. V. Kamishnykova // Aktualni problemy ekonomiky. – 2009. – №12 (102). – S. 87 – 91.
11. Moiseienko I.P. Informatsiino-analitychne zabezpechennia finansovoi bezpeky subiektiv hospodariuvannia / I.P. Moiseienko, M. Ia. Demchyshyn // Aktualni problemy ekonomiky. – 2009. – №10 (100). – S. 239 – 244
12. Oblikove zabezpechennia investytsiinoi pryvablyvosti ta bezpeky pidpriemstva y ahrarnoi haluzi: praktychne kerivnytstvo / [V.M. Zhuk, B.V. Melnychuk, Yu.S. Bezдушna ta in.]; Za red. V.M. Zhuka K.: TOV «Vseukrainskyi instytut prava i otsinky», 2013. – 88 s.
13. Pidlisetskyi H.M., Mohylova M.M., Herun M.I. Otsinka silskohospodarskoho maina: instytutsionalni ta orhanizatsiino-metodolohichni aspekty / Pidlisetskyi H.M., Mohylova M.M., Herun M.I.: za red. Pidlisetskoho . – K.: NNTs «ІАЕ», 2013. – 256 s.
14. Shelest V.V. Metodichni pidkhid do otsinky i zabezpechennia nalezhnoho rivnia finansovoi bezpeky dovirchkykh tovarystv / V.V. Shelest // Aktualni problemy ekonomiky. – 2009. – №12 (102). – S. 134 – 139.

Надійшла / Paper received: 04.10.2018
Надрукована / Paper Printed : 06.12.2018

УДК 330

DOI: 10.31891/2307-5740-2018-264-6(3)-151-156

ЩЕРБАТИХ Д. В.

ПВНЗ «Європейський університет», Черкаська філія

ТЕОРЕТИЧНІ ЗАСАДИ ТРАНСФОРМАЦІЇ БАНКІВСЬКОЇ СИСТЕМИ УКРАЇНИ

Сьогодні поняття «банківська система» застосовується у категоріальному просторі різних наукових напрямків, що підкреслює його міждисциплінарний характер, і інтерпретується відповідно до особливостей, цілей і завдань конкретних досліджень

Банківська система - це складна економічна та організаційно-правова сукупність різноманітних видів банківських установ та інституцій, що є складовою кредитної системи, забезпечує своїми методами, інструментами функціонування грошового ринку та економіки в цілому.

За підсумками проведеного аналізу понятійно-категоріального апарату дефініції «банківська система» узагальнено різні погляди сучасних дослідників та наведено власне визначення банківської системи як складної економічної та організаційно-правової сукупності різноманітних видів банківських установ та інституцій, що є складовою кредитної системи, забезпечує своїми методами, інструментами функціонування грошового ринку та економіки в цілому.

В результаті систематизації наукових підходів до визначення сутності поняття «трансформація» запропонована типологізація трансформації банківської системи, згідно з якою трансформація банківської системи за своїми передумовами та об'єктивними причинами може бути двох типів: еволюційна – внаслідок технологічних та кон'юнктурних змін, та відновлювальна – як відповідна реакція на кризові прояви на світових фінансових ринках або внутрішні передумови.

Ключові слова: банківська система, трансформація, кредитна система, грошовий ринок.

SCHERBATYKH D.

Higher Educational Institution "European University" Cherkasy branch

THEORETICAL FUNDAMENTALS OF THE TRANSFORMATION OF THE BANKING SYSTEM OF UKRAINE

Today, the concept of "banking system" is used in the categorical space of various scientific areas, which emphasizes its interdisciplinary nature, and is interpreted in accordance with the features, goals and objectives of specific research

The banking system is a complex economic and organizational-legal set of various types of banking institutions and institutions, which is part of the credit system, provides its methods, tools for the functioning of the money market and the economy as a whole.

Based on the analysis of the conceptual and categorical apparatus of the definition of "banking system" summarizes the different views of modern researchers and gives its own definition of the banking system as a complex economic and organizational set of various types of banking institutions and institutions that are part of the credit system. functioning of the money market and the economy as a whole.

As a result of systematization of scientific approaches to defining the essence of the concept of "transformation" the typology of transformation of banking system according to which transformation of banking system on the preconditions and the objective reasons can be of two types is offered: evolutionary - owing to technological and conjunctural changes, and restorative - as an appropriate response to the crisis in global financial markets or domestic preconditions.

Key words: banking system, transformation, credit system, money market.

Постановка проблеми. Сьогодні поняття «банківська система» застосовується у категоріальному просторі різних наукових напрямків, що підкреслює його міждисциплінарний характер, і інтерпретується відповідно до особливостей, цілей і завдань конкретних досліджень (табл. 1.).

Аналізуючи наведені визначення можна сказати, що в них банківська система розглядається як складна структура, що складається з великої кількості елементів. В рамках системного підходу банківську систему можна визначити як специфічну систему, що являє собою сукупність взаємопов'язаних елементів чи підсистем, що створюють цілісне явище.

Виклад основного матеріалу. Використання системного підходу в аналізі банківської системи дає можливість говорити про те, що вона є складовою кредитної системи, оскільки банківська діяльність покликана забезпечити ефективне грошово-кредитне регулювання економіки. Функціонування банківської системи підпорядковане цілям економічної та соціальної політики держави, оскільки вона входить в підсистему вищого порядку – економічну систему, що розвивається за ринковими законами. Проте слід розуміти, що не завжди цілі банківської системи збігаються з соціально-економічними пріоритетами країни, тому необхідно проводити політику узгодження банківських та загальнодержавних інтересів.

Підсумовуючи вище наведене вивчення теоретичних надбань вітчизняної та світової економічної науки, пропонуємо власне визначення банківської системи.

Отже, «банківська система» - це складна економічна та організаційно-правова сукупність різноманітних видів банківських установ та інституцій, що є складовою кредитної системи, забезпечує своїми методами, інструментами функціонування грошового ринку та економіки в цілому.

Таблиця 1.

Підходи до визначення поняття «банківська система» з позицій різних наукових напрямків

Науковий напрямок	Підходи до визначення банківської системи
Економічна теорія	Банківська система визначається як сукупність банків, що обслуговують відповідні кредитні відносини
Макроекономіка	З точки зору монетарного підходу надає провідну роль банківській системі у регулюванні економічних процесів у державі
Світова економіка	Досліджує банківську систему як одну з детермінант, що обумовлюють темпи та амплітуду економічних циклів розвитку світового господарства
Гроші і кредит	Банківська система досліджується як механізм трансферу грошових коштів від «вкладників», якими виступають домогосподарства, до «позичальників», якими є економічні агенти реального сектору економіки
Державне регулювання економіки	Банківська система досліджується з позицій монетарних інструментів забезпечення економічної стабільності у державі
Фінанси	Банківська система визначається як інститут, що обслуговує грошово-кредитний оборот держави
Фінансовий ринок	Банківська система розглядається як провідний елемент грошово-кредитного ринку та невід'ємною складовою фінансового ринку
Банківська справа	Дослідження банківської системи здійснюються з точки зору процесів, що відбуваються на ринку банківських послуг
Банківський нагляд	Предметом дослідження банківської системи виступають регулюючі функції НБУ як центрального банку
Банківське право	Досліджуються законодавчі аспекти регулювання банківської системи, тобто банківська система виступає особливим правовим полем

Джерело: систематизовано автором.

Сучасні економічні процеси в Україні характеризуються поняттям «трансформація», яке разом з такими явищами, як «модернізація» та «глобалізація», відображають природу сучасних цивілізаційних перетворень. Враховуючи тематику дослідження, необхідно визначити сутність трансформації у банківській системі, для цього з'ясуємо тлумачення цього терміну. Слід відзначити, що в науковій літературі поняття «трансформація» (від лат. – *transformatio*) трактується неоднозначно, яке за своїм термінологічним змістом означає перетворення, перетворення, зміну форми, виду, властивостей чого-небудь.

Систематизація наукових підходів до визначення сутності поняття «трансформація» доводить, що дана категорія як теоретичний інструмент аналізу сучасних економічних змін має важливий потенціал, оскільки це поняття орієнтує на аналіз широкого спектра детермінаційних чинників цих змін – об'єктивних і суб'єктивних, базисних і ситуаційних, внутрішніх і зовнішніх, керованих і некерованих, тобто тих, що стосуються засобів досягнення визначених цілей. Сучасні дослідники розглядають трансформацію економічної системи в трьох основних змістовних контекстах: економічний; політичний; соціальний (табл. 2.).

Існують різні інтерпретації поняття трансформації. Деякі автори, зокрема С. А. Єрохін [7], О. П. Радченко та О. І. Шавалюк [8], розглядають трансформацію як процес прогресивних соціально-економічних змін, коли суспільство рухається уперед.

Таблиця 2

Змістовні контексти визначення трансформації у наукових джерелах

Напрямки дослідження	Контекст дослідження науковцями
Економічний аспект	В. С. Савчук [35] розглядає концептуальні положення трансформації економічних систем, зокрема у наслідок розпаду колишнього Радянського Союзу Гець В.М. [36] розглядає трансформацію економіки в контексті структурних змін
Соціальний аспект	Білоус О.Г. [37] вивчає соціальні процеси трансформації економічних систем у глобальному масштабі, наводить соціологічну інтерпретацію понять “глобальна трансформація і сталий розвиток” Івашина С. Ю. [38] досліджує соціально-інституціональні аспекти економічної трансформації
Політичний аспект	Федотова В.Г. [39] наводить типологію трансформації та способів її впливу на політичний розвиток суспільства Г. М. Поченчук [40] визначає політичну трансформацію як важливіший показник спроможності політики сприймати зміни, реформи, гнучко реагувати на виклики часу; оцінює їх взаємозв'язок із інституціональними перетвореннями у національній економіці.

Джерело: систематизовано автором.

Певні науковці ототожнюють поняття «трансформація» із поняттям «модернізація» та визначають її як «комплекс соціальних, політичних, економічних, культурних і інтелектуальних перетворень, які відбувалися у світі за останні десятиріччя, включаючи процеси індустріалізації, урбанізації, раціоналізації, глобалізації, розвитку науки» [9].

Досить поширеним є ототожнення трансформації економічної системи із її розвитком, зокрема таку позицію висловлюють З. О. Адаманова [10], В. О. Безугла [11], В. Шинкаренко та М. Бурмака [12], К. Ю. Ягельська [12]. Ряд науковців, зокрема Т. Желюк [14], Е.В. Прушківська [15], М. Мартянов [16], пов'язують трансформацію виключно із структурними зрушеннями в економіці.

З точки зору системного підходу, під трансформацією розуміють суттєве структурне перетворення систем, яке відбувається шляхом зміни зв'язків, відносин, опосередкувань, організації та функцій вихідного формоутворення. Так, Клімова О. І. пропонує наступне визначення трансформації – як «докорінна зміна

внутрішньої побудови економічної системи, взаємозв'язків між її елементами, закономірностей цих взаємозв'язків, що приводить до зміни основних системних якостей, які визначають економічну сукупність як єдине ціле» [17].



Рис. 1. Типологізація трансформації банківської системи

Джерело: розроблено автором

Подібну концепцію до визначення означеної дефініції розділяють В. С. Савчук і Ю. К. Зайцев [18], визначаючи її як процес заміни констатуючих ознак одного господарського порядку подібними ознаками іншого порядку, наслідком чого є докорінне перетворення економічної системи в цілому. Такої ж думки дотримується В.В. Віхарев [19], стверджуючи, що трансформація – процес безперервного перетворення, видозміни систем, що охоплює системи всіх рівнів (мікро-, мезо-, макро-, мега-) в їхній єдності, взаємозв'язку і взаємопроникнення, оскільки їх розвиток утворює єдиний процес економічного руху і зміни.

Водночас певна смислова «розмитість» поняття «трансформація», за умови його застосування як єдиного економічного інструмента аналізу, може суттєво знизити наукову точність. Цей методологічно важливий момент не завжди враховується при аналізі специфіки економічних змін, ряду макроекономічних та політичних чинників, що відбуваються при трансформації банківської системи України.

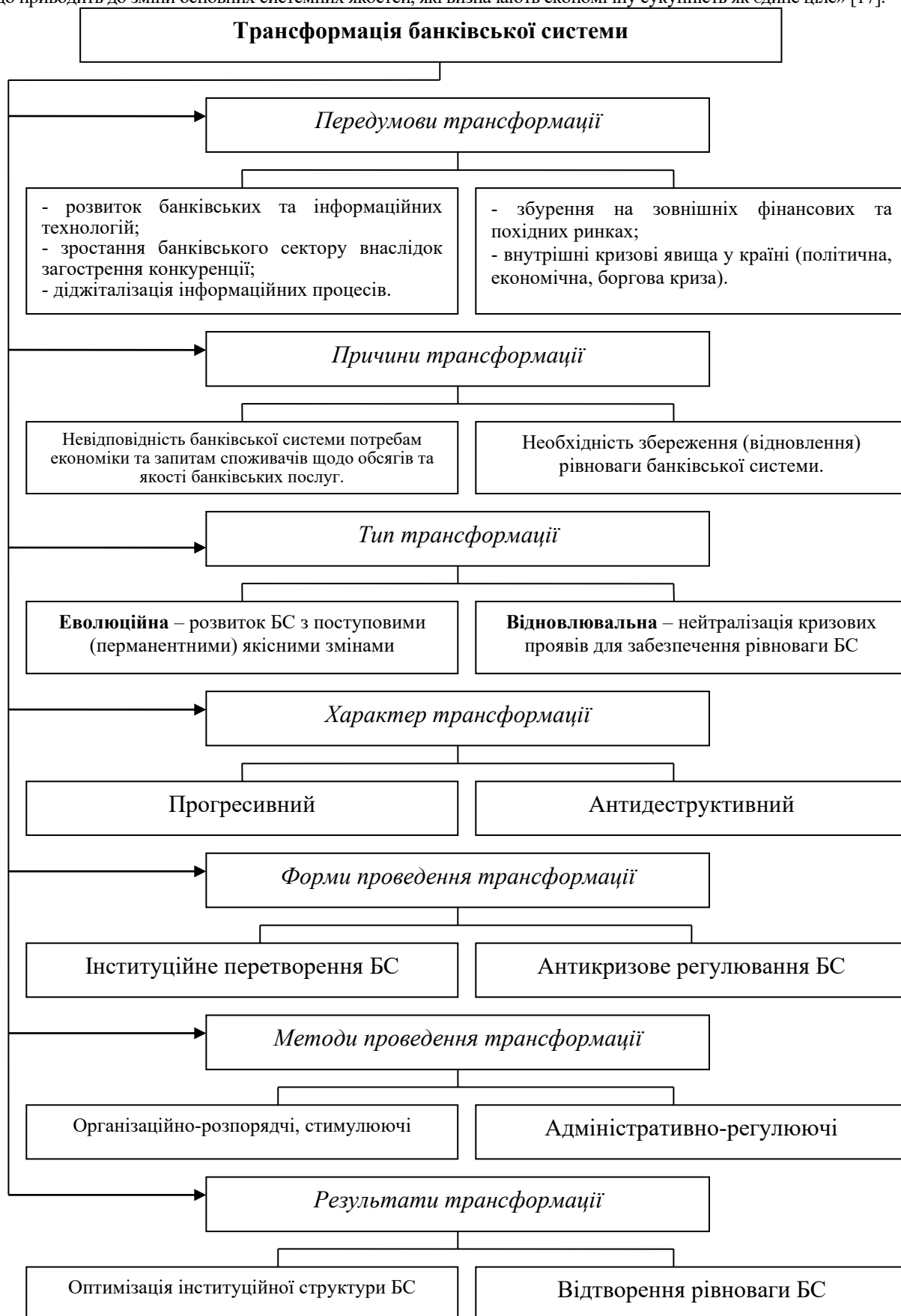
Якщо у широкому розумінні трансформація банківської системи являє собою необмежений у часі перманентний процес систематичних змін у банківському секторі країни, що пов'язаний переважно із розвитком банківських технологій та запитів суспільства щодо банківського обслуговування, то у більш вузькому розумінні – це обмежений у часі процес кардинальних перетворень, який полягає в переході від одного рівноважного стану банківської системи до іншого. Такі перетворення здійснюються як об'єктивна необхідність збереження рівноваги банківської системи країни.

Підтримуючи тезу І. О. Усика та І. В. Хаджинова, які стверджують, що трансформація може відбуватися «в напрямі як прогресу, так і регресу, та виражатися в еволюційній або революційній формі» [20], в межах даного дисертаційного дослідження пропонуємо наступну типологізацію трансформації банківської системи (рис. 1.).

Згідно запропонованої типологізації, трансформація банківської системи за своїми передумовами та об'єктивними причинами може бути двох типів: еволюційна – внаслідок технологічних та кон'юнктурних змін, та відновлювальна – як відповідна реакція на кризові прояви на світових фінансових ринках або внутрішні передумови. Так, внаслідок розвитку банківських та інформаційних технологій; зростання банківського сектору за рахунок загострення конкуренції; діджиталізації інформаційних процесів та інших факторів, з часом може виникнути невідповідність банківської системи потребам економіки та запитам споживачів щодо обсягів та якості надання банківських послуг. Це обумовлює прогресивну за своїм характером еволюційну трансформацію, формою реалізації якої виступає інституційне перетворення банківської системи. Методами проведення такої трансформації є організаційно-розпорядчі та стимулюючі, зокрема коригування зовнішніх умов діяльності банків, що впливають на інституційну структуру банківської системи, посилення адміністративної складової, стимулювання державно-приватного партнерства, диференціація вимог резервування та інші преференції. Результатом проведення еволюційної трансформації повинна стати оптимізація інституційної структури банківської системи.

Причиною відновлювальної трансформації є необхідність збереження рівноваги банківської системи. Основною метою даного типу трансформації, яка за своїм характером є антидеструктивною, є подолання негативних наслідків економічної кризи в банківській системі, прийняття трансформаційних заходів щодо покращення її функціонування, впровадження рекомендацій для банківських установ задля забезпечення економічної безпеки, та стійкого розвитку банківської системи

Обґрунтування концептуальних підходів до трансформації банківської системи обумовлює необхідність дослідження інституційних основ формування та розвитку банківської системи України.

Висновки За підсумками проведеного аналізу понятійно-категоріального апарату дефініції «банківська система» узагальнено різні погляди сучасних дослідників та наведене власне визначення банківської системи як складної економічної та організаційно-правової сукупності різноманітних видів банківських установ та інституцій, що є складовою кредитної системи, забезпечує своїми методами, інструментами функціонування грошового ринку та економіки в цілому.

В результаті систематизації наукових підходів до визначення сутності поняття «трансформація» запропонована типологізація трансформації банківської системи, згідно з якою трансформація банківської системи за своїми передумовами та об'єктивними причинами може бути двох типів: еволюційна – внаслідок технологічних та кон'юнктурних змін, та відновлювальна – як відповідна реакція на кризові прояви на світових фінансових ринках або внутрішні передумови.

Література

1. Трансформаційна економіка: навч. посіб. / [Савчук В.С., Зайцев Ю.К., Малий І. Й. та ін.] ; / В. С. Савчук (ред.), Ю. К. Зайцев (ред.). – К. : КНЕУ, 2006. – 612 с.
2. Геєць В. М., Шинкарук Л. В., Артьомова Т. І. Структурні зміни та економічний розвиток України. К.: Експрес, 2011. 696 с.
3. Білоус О.Г. Глобальна трансформація економічних систем: модернізація і сталий розвиток // матеріали Міжвідомчої науково- теоретичної конференції Інституту світової економіки і міжнародних відносин та Інституту соціології – К.: Інститут світової економіки і міжнародних відносин НАН України, 2012. – 280 с.
4. Івашина С. Ю. Соціально-інституціональні аспекти економічної трансформації / С. Ю. Івашина, О. Ф. Івашина // Проблеми економіки. – 2014. – № 2. – С. 309-314.

5. Федотова В.Г. Типология политических трансформаций и способов их изучения // Вопросы философии. – № 4. – 2014. – С. 10-13.
6. Поченчук Г. М. Законмірності трансформаційних процесів національної економіки // Економічний аналіз: зб. наук. праць ТНЕУ. – 2014. – Том 16. – № 1. – С. 123-129.
7. Єрохін С. А. Структурна трансформація національної економіки (теоретико-методологічний аспект): Монографія. К.: Світ знань, 2002. 528 с.
8. Радченко О. П., Шавалюк О. І. Особливості трансформації економіки України. Ринкова економіка: сучасна теорія і практика управління. Том 16. Вип. 2 (36). С. 145–154
9. Горбатенко В. Стратегія модернізації суспільства. – К.: Академія, 2009. – 242 с.
10. Адаманова З. О. Формування пріоритетів соціально-економічного розвитку в посттранзитивних економіках. Бізнес Інформ. № 9. 2011. С. 4-7.
11. Безугла В. О. Парадигма економічного зростання в умовах відкритої економіки. Modern trends in scientific thought development: Materials Digest of the 2nd International Scientific and Practical Conference Economic Sciences. Odessa: InPress, 2011. P. 160–163.
12. Шинкаренко В. Г., Бурмака М. М. Дослідження сутності поняття «Розвиток соціально-економічної системи». Економіка транспортного комплексу. Х.: ХНАДУ, 2013. Вип. 21. С. 73–86.
13. Ягельська К. Ю. Гносеологія економічного розвитку. Пріоритетні напрями розвитку національної економіки: Зб. наук. праць Донецького державного університету управління. Донецьк: ДонДДУ, 2011. Т. XII. С. 148–156.
14. Желок Т. Структурні трансформації як джерело формування нової якості економічного зростання. Світ фінансів. Наук. журнал. ТНЕУ, 2010. Вип. 2. С. 7–17.
15. Прушківська Е.В. Еволюція концепцій структурування національної економіки. Проблеми економіки. №2, 2013. с. 87-94.
16. Мартянов М. Структурно-інноваційна модель економічного розвитку регіонів України. Вісник КНТЕУ. 2015. № 1. С. 34–44.
17. Клімова О. І. Структурні зміни в економіці: основні поняття та види [Електронний ресурс] / О. І. Клімова. – Режим доступу: <http://essuir.sumdu.edu.ua/bitstream/123456789/21839/1/Klimova.pdf>
18. Трансформаційна економіка: навч. посібник / В. С. Савчук, Ю. К. Зайцев, І. Й. Малий та ін. ; за ред. В. С. Савчука, Ю. К. Зайцева. – К. : КНЕУ, 2006. – 612 с.
19. Вихарев В. В. Понятие, сущность и содержание трансформации социально-экономической системы в современной экономической науке / В. В. Вихарев // Вестник Южно-Российского государственного технического университета. – 2012. – № 3. – С. 132–135.
20. Усик І. О., Хаджинов І. В. Концептуальні основи структурної трансформації моделі розвитку економіки країни в умовах глобалізаційних викликів. Вісник НУВГК. Збірник наукових праць. 2018. Випуск 4 (84). С. 158-166.

References

1. Transformatsiina ekonomika: navch. posib. / [Savchuk V.S., Zaitsev Yu.K., Malyi I. Y. ta in.] ; / V. S. Savchuk (red.), Yu. K. Zaitsev (red.). – К. : KNEU, 2006. – 612 s.
2. Heiets V. M., Shynkaruk L. V., Artomova T. I. Strukturni zminy ta ekonomichniy rozvytok Ukrainy. K.: Ekspres, 2011. 696 s.
3. Bilous O.H. Hlobalna transformatsiia ekonomichnykh system: modernizatsiia i stalyy rozvytok // materialy Mizhvidomchoi naukovy- teoretychnoi konferentsii Instytutu svitovoi ekonomiky i mizhnarodnykh vidnosyn ta Instytutu sotsiolohii – K.: Instytut svitovoi ekonomiky i mizhnarodnykh vidnosyn NAN Ukrainy, 2012. – 280 s.
4. Ivashyna S. Yu. Sotsialno-instytutsionalni aspekty ekonomichnoi transformatsii / S. Yu. Ivashyna, O. F. Ivashyna // Problemy ekonomiky. – 2014. – № 2. – S. 309-314.
5. Fedotova V.H. Typolohiya polytycheskykh transformatsiy y sposobov ykh yzucheniya // Voprosy fylsophyy. – № 4. – 2014. – S. 10-13.
6. Pochenchuk H. M. Zakonomirnosti transformatsiinykh protsesiv natsionalnoi ekonomiky // Ekonomichnyi analiz: zb. nauk. prats TNEU. – 2014. – Tom 16. – № 1. – S. 123-129.
7. Yerokhin S. A. Strukturna transformatsiia natsionalnoi ekonomiky (teoretyko-metodolohichniy aspekt): Monohrafiia. K.: Svit znan, 2002. 528 s.
8. Radchenko O. P., Shavaliuk O. I. Osoblyvosti transformatsii ekonomiky Ukrainy. Rynkova ekonomika: suchasna teoriia i praktyka upravlinnia. Tom 16. Vyp. 2 (36). С. 145–154
9. Horbatenko V. Stratehiia modernizatsii suspilstva. – K.: Akademiia, 2009. – 242 s.
10. Adamanova Z. O. Formuvannia priorytetiv sotsialno-ekonomichnoho rozvytku v posttranzhytyvnykh ekonomikakh. Biznes Inform. № 9. 2011. S. 4-7.
11. Bezuhla V. O. Paradyhma ekonomichnoho zrostantia v umovakh vidkrytoi ekonomiky. Modern trends in scientific thought development: Materials Digest of the 2nd International Scientific and Practical Conference Economic Sciences. Odessa: InPress, 2011. P. 160–163.
12. Shynkarenko V. H., Burmaka M. M. Doslidzhennia sutnosti poniattia «Rozvytok sotsialno-ekonomichnoi systemy». Ekonomika transportnoho kompleksu. Kh.: KhNADU, 2013. Vyp. 21. S. 73–86.
13. Yahelska K. Yu. Hnoseolohiia ekonomichnoho rozvytku. Priorytetni napriamy rozvytku natsionalnoi ekonomiky: Zb. nauk. prats Donetskoho derzhavnoho universytetu upravlinnia. Donetsk: DonDDU, 2011. T. KhII. S. 148–156.
14. Zhelhiuk T. Strukturni transformatsii yak dzherelo formuvannia novoi yakosti ekonomichnoho zrostantia. Svit finansiv. Nauk. zhurnal. TNEU, 2010. Vyp. 2. S. 7–17.
15. Prushkivska E.V. Evoliutsiia kontseptsii strukturuvannia natsionalnoi ekonomiky. Problemy ekonomiky. №2, 2013. s. 87-94.
16. Martianov M. Strukturno-innovatsina model ekonomichnoho rozvytku rehioniv Ukrainy. Visnyk KNTEU. 2015. № 1. S. 34–44.
17. Klimova O. I. Strukturni zminy v ekonomitsi: osnovni poniattia ta vydy [Elektronnyi resurs] / O. I. Klimova. – Rezhym dostupu: <http://essuir.sumdu.edu.ua/bitstream/123456789/21839/1/Klimova.pdf>

18. Transformatsiina ekonomika: navch. posibnyk / V. S. Savchuk, Yu. K. Zaitsev, I. Y. Malyi ta in. ; za red. V. S. Savchuka, Yu. K. Zaitseva. – K. : KNEU, 2006. – 612 s.
19. Vykharev V. V. Poniatye, sushchnost y sodержanye transformatsyy sotsyalno-ekonomicheskoi systemy v sovremennoi ekonomicheskoi nauke / V. V. Vykharev // Vestnyk Yuzhno-Rossyiskoho gosudarstvennogo tekhnicheskoho unyversyteta. – 2012. – № 3. – S. 132–135.
20. Usyk I. O., Khadzhynov I. V. Kontseptualni osnovy strukturnoi transformatsii modeli rozvytku ekonomiky krainy v umovakh hlobalizatsiinykh vyklykiv. Visnyk NUVHK. Zbirnyk naukovykh prats. 2018. Vypusk 4 (84). S. 158-166.

Надійшла / Paper received: 29.09.2018
Надрукована / Paper Printed : 06.12.2018

УДК: 628.658.55

DOI: 10.31891/2307-5740-2018-264-6(3)-157-159

МАРКОВА С. В.

Запорізький національний університет

СТРАТЕГІЧНИЙ КОНТРОЛІНГ ОПТИМІЗАЦІЇ АСОРТИМЕНТУ ПРОДУКЦІЇ В УМОВАХ ЖИТТЄЗАБЕЗПЕЧЕННЯ ДІЯЛЬНОСТІ ПІДПРИЄМСТВА

У статті розглянуто сутність ABC-аналізу як основного методу управління асортиментом підприємства. Визначено особливості його застосування. Охарактеризована сутність, мета, об'єкт аналізу, переваги та недоліки. Виявлено та обґрунтовано необхідність вдосконалення методу оцінки та оптимізації товарного асортименту з урахуванням трудомісткості виробництва продукту та рівня рентабельності продукції харчової промисловості (SID - аналіз). Досліджено різницю у двох методиках та наведено практичне застосування запропонованого методу оптимізації товарного асортименту.

Ключові слова: ABC-аналіз, оптимізація асортименту, трудомісткість, рентабельність продукції, життєзабезпечення діяльності підприємства, контролінг.

SVITLANA MARKOVA

Zaporizhzhia National University

STRATEGIC CONTROLLING OF OPTIMIZATION OF RANGE' PRODUCT IN THE CONDITIONS OF THE ENTERPRISE'S ACTIVITY' LIFE SUPPORT

The statistic reveals the importance of ABC-analysis as the main method of managing the assortment of the enterprise. The special features of this property are indicated. The day, the meta, the subject of the analysis, the passages and the shortcomings are characterized. It was revealed that there was a need for an in-depth assessment and optimization of the product assortment based on the labor-intensiveness of the product and for the profitability of the food industry (SID - analysis). It has been shown that there are two methods of improvement, and it is practically imposed on the method of optimizing the assortment of goods.

The article defines that the company's activity is at a high level, as a group of stimulants (S - stimulant), aimed at increasing the level of financial resources (highest profitability and lowest labor intensity) is formed and is more than 20 % among the range produced by the enterprise. It is noted that the number of items of product S (stimulator of ZHZDP development) in the total range exceeds 20%, which indicates a high level of ZHZDP and the possibility of further development of the company. This requires clear strategic vectors of development.

he company is invited to further intensify its efforts to disseminate information about its own production, the quality and level of raw materials from which bread and bakery products are made. Marketing events, promotions and tastings at points of sale can significantly increase awareness of the quality product of Zaporizhzhia residents.

Key words: ABC-analysis, assortment optimization, labor, product profitability, business safety, business control.

Постановка проблеми. Процес життєзабезпечення підприємства неможливе без постійного моніторингу та аналізу динаміки зовнішнього середовища, адаптації цілей діяльності, внутрішнього середовища. Науково-технічний прогрес, ускладнення технологій виробництва, невизначеність, динамічність розвитку зовнішнього середовища організації, ускладнення внутрішньої структури привели до збільшення обсягів інформації, що обробляється при підготовці управлінського рішення. За таких умов стає неможливим провадження ефективного управління без застосування контролінгу, який виконує роль посередника між керівником, що приймає управлінські рішення, та джерелами інформації, як внутрішніми, так і зовнішніми [1, с. 27]. Система стратегічного контролінгу є новим поєднанням методів, принципів, форм стратегічного управління, що дозволяє в іншій площині поглянути на перспективу існування підприємства. Підприємства харчової промисловості особливо потребують такого аналізу, так як динамізм зміни смаків, попиту, уподобань, моди та трендів у споживачів значно велик. А отже, питання визначення оптимального асортименту продукції є надважливим та стратегічним, особливо в умовах обмеженості та підтримки життєзабезпечення діяльності підприємств. Життєзабезпечення діяльності підприємства має тісний зв'язок з визначенням ефективного розміру асортименту продукції. Кількість продукції, що виготовляється самим виробником створює основу для формування прибутку підприємства. Підприємець не може отримати прибуток без виробництва та реалізації продукції на ринок. Сьогодні попит на ринку зростає, а отже боротьба за споживача, за його вибір є надважливою ціллю у роботі підприємства. Продукція має бути необхідною завжди та її якість потребує достатньої уваги, оскільки отримання інтересу споживача на довгий термін – це основа переваги над конкурентами.

Аналіз останніх публікацій і досліджень. Питаннями управління товарним асортиментом займалось багато економістів серед яких: Абаркін П., Браун Р., Бертсімас Д. [2], Троян А. [3], Кубишина Н., Кузнецов П. [4] Шира Т. [5], Череп А. та інші. Втім, незважаючи на поширеність у використанні найбільш популярного та методично-простого методу ABC слід відзначити, що не значна увага приділяється недолікам ABC аналізу та специфіці асортименту підприємств харчової промисловості, оптимізації його структури щодо визначення структури стимуляторів та де стимуляторів життєзабезпечення діяльності підприємства.

Постановка завдання. Метою статті є метод стратегічного контролінгу щодо оптимізації асортименту продукції та його структури. Аналіз передбачає визначення структури стимуляторів та де стимуляторів асортименту продукції, яка формує стабільні умови життєзабезпечення діяльності підприємства.

Виклад основного матеріалу. Найбільш популярний метод визначення асортименту продукції ABC аналіз, мета якого – це просте, зручне і наочне ранжування будь-яких ресурсів з точки зору їх вкладу в прибуток або продажу. Метод будується за принципом класифікації аналізованих ресурсів на 3 групи А, В і С: А - група: забезпечує 80% продажів / прибутку, зазвичай становить 15-20% від усіх ресурсів; В - група: забезпечує 15% продажів / прибутку, зазвичай становить 35-20% від усіх ресурсів; С-група: забезпечує 5% продажів / прибутку, зазвичай становить 50-60% від усіх ресурсів.

Таблиця 1

ABC-аналіз підприємства-виробника продуктів харчування м. Запоріжжя

...	Асортимент	Прибуток від продажу, грн.	Питома вага, %	Питома вага наростаючим підсумком, %	Група
...	Гамбургер	100055	2,38%	62,54%	А
	Хліб Венський пряний	52045	1,24%	72,69%	А
	Рулетики з маком	25397	0,61%	85,82%	В
	Гамбургер ++	3293	0,08%	99,49%	С
	Батончик цибулевий	6901	0,16%	97,94%	С
...	...				

Аналіз був проведений з повним переліком асортименту підприємства (близько 150 одиниць продукції), що виробляє та реалізує продукцію на регіональному ринку м. Запоріжжя. Для більш детального аналізу пропонуємо змінити вектор оцінки, та визначити пріоритетні товари для виробництва та реалізації, які створять підґрунття для стабільної ринкової позиції підприємства.

Аналіз життєзабезпечення діяльності підприємства тісно пов'язаний з основними показниками фондовіддача, прибутковість, оборотність активів та продуктивність праці. Остання категорія визначається як ділення обсягу продукції в натуральному вираженні за певний період на середньооблікову чисельність штатного персоналу підприємства. Трудомісткість – це витрати робочого часу на одиницю або на увесь обсяг виготовленої продукції.



Рис. 1 Алгоритм визначення рівня життєзабезпечення підприємства з урахуванням оптимального асортименту продукції

Пропонуємо провести аналіз асортименту підприємства та визначити групи товарів (стимуляторів) життєзабезпечення діяльності підприємства та навпаки продукти виробництва підприємства, які зменшують можливості підприємства (дестимулятори). Продукція підприємства, що не ввійде ні в групу «стимулятори» (S – *stimulant*), ані у групу «дестимулятори» (D – *destimulant*) – це товари інертні (I – *inertia*), тобто ті, що не мають чіткого відношення до певної групи. Аналіз за показниками SID надасть більше інформації стратегічного характеру для контролінгу та прийняття рішень, щодо зміни асортиментної політики. Алгоритм аналізу SID наведено на рис. 1.

Таблиця 2

SID-аналіз підприємства-виробника продуктів харчування м. Запоріжжя

	Вага	Трудомісткість	Ціна	Група
.....				
Гамбургер	0,05	0,003	9,38	I
Хліб Венський пряний	0,4	0,005	7,29	S
Рулетки з маком	0,075	0,004	9,72	S
Гамбургер	0,05	0,003	5,62	S
Батончик цибулевий	0,1	0,002	5,84	S
....				

Отже, визначення асортиментних груп за аналізом SID та ABC-аналізом має певні розбіжності. Так, наприклад, продукт «гамбургер» - товар-лідер за продажем, який потрібно розвивати та максимально вкладати ресурси, згідно моделі SID – цей товар не є лідером, а отже, стратегічні зусилля на активізацію його вдосконалення можна переглянути у бік іншої товарної позиції.

Висновки. Згідно проведеного дослідження можна визначити, що рівень життєзабезпечення діяльності підприємства знаходиться на високому рівні, так як група товарів-стимуляторів (*S – stimulant*), що спрямовані на підвищення рівня забезпеченості підприємства фінансовими ресурсами (найвищі показники щодо рентабельності продукції та найнижчі показники трудомісткості продукції) сформована і складає більше 20% серед асортименту, що виготовляє підприємство. Зауважимо, що кількість позицій товару S (стимулятору розвитку ЖЗДП) у загальному асортименті перевищує 20%, що свідчить про високий рівень ЖЗДП та про можливість подальшого розвитку компанії. Для цього потрібно мати чіткі стратегічні вектори розвитку. Так, пропонуємо підприємству і надалі активізувати власні зусилля щодо розповсюдження інформації про власне виробництво, про якість та рівень сировини з якої виготовується хліб та хлібні вироби. Маркетингові заходи, рекламні акції та дегустації у місцях продажу можуть значно збільшити інформованість про якісний продукт мешканців м. Запоріжжя.

Література

1. Прокопенко О. В., Криворучко Л. Б. Економічна суть контролінгу, його місце в системі управління підприємством. СумиВісник СумДУ. Серія «Економіка». 2011. №4. С. 27-32. URL: Prokopenko_Kryvoruchko.pdf (sumdu.edu.ua) (дата звернення: 05.05.2018).
2. Bertsimas D. Data-driven assortment optimization. Management Science. 2015. С. 167. URL: http://silkrouteglobal.com/files/4314/4404/7411/bertsimas_misic_data_driven_assortment_opt_v1_MS.pdf. (дата звернення: 05.05.2018).
3. Троян А. В. Особливості асортиментної політики підприємства в сучасних умовах господарювання. Ефективна економіка. 2014. № 1.
4. Кузнєцов П. В. Маркетингове управління асортиментом продукції підприємства в умовах інформаційної економіки. Вісник економіки транспорту і промисловості. 2015. № 49. С. 198-204.
5. Шира Т. Б. Функціональний аспект управління асортиментом у комерційній діяльності. Наукові записки [Української академії друкарства]. Серія: Економічні науки. 2016. № 1. С. 63-73.
6. Бабенко А. Г., Бондаревська К. В. Трудомісткість продукції як один із найважливіших показників в галузі аграрного виробництва. АКТУАЛЬНІ ПРОБЛЕМИ ЕКОНОМІКИ. 2012. №3 (129). URL: # -2012-03(129)-6-.qxd (umsf.dp.ua) (дата звернення: 05.05.2018).

References

1. Prokopenko O. V., Kryvoruchko L. B. Ekonomichna sut' kontrolyngu, joho misce v sy'stemi upravlinnya pidpry'emstvom. Sumy'Visny'k SumDU. Seriya «Ekonomika». 2011. #4. S. 27-32. URL: Prokopenko_Kryvoruchko.pdf (sumdu.edu.ua) (data zvernennya: 05.05.2018).
2. Bertsimas D. Data-driven assortment optimization. Management Science. 2015. S. 167. URL: http://silkrouteglobal.com/files/4314/4404/7411/bertsimas_misic_data_driven_assortment_opt_v1_MS.pdf. (data zvernennya: 05.05.2018).
3. Troyan A. V. Osobly'vosti asorty'mentnoyi polity'ky' pidpry'emstva v suchasny'x umovax gospodaryuvannya. Efekty'vna ekonomika. 2014. # 1.
4. Kuznyecov P. V. Markety'ngove upravlinnya asorty'mentom produkciyi pidpry'emstva v umovax informacijnoyi ekonomiky'. Visny'k ekonomiky' transportu i promy'slovosti. 2015. # 49. S. 198-204.
5. Shy'ra T. B. Funkcional'ny'j aspekt upravlinnya asorty'mentom u komercijnij diyal'nosti. Naukovi zapy'sky' [Ukrayins'koyi akademiyi drukarstva]. Seriya: Ekonomichni nauky'. 2016. # 1. S. 63-73.
6. Babenko A. G., Bondarevs'ka K. V. Trudomistkist' produkciyi yak ody'n iz najvazhly'vishy'x pokazny'kiv v galuzi agrarnogo vy'robny'ctva. AKTUAL'NI PROBLEMY' EKONOMIKY'. 2012. #3(129). URL: # -2012-03(129)-6-.qxd (umsf.dp.ua) (data zvernennya: 05.05.2018).

Надійшла / Paper received: 18.09.2018
Надрукована / Paper Printed : 06.12.2018

УДК 338

DOI: 10.31891/2307-5740-2018-264-6(3)-160-163

КІНЗЕРСЬКА О. О.

Київський національний університет культури і мистецтв

ЕПІСТЕМОЛОГІЧНІ ОСНОВИ СТРАТЕГІЧНОГО УПРАВЛІННЯ В КОНТЕКСТІ СТАЛОГО РОЗВИТКУ

У статті виокремлюється трактування науковців до поняття «стратегія» та визначається актуальність узагальнення даного поняття в контексті сталого розвитку. Запропоновано авторський підхід до розуміння поняття «стратегія» у сучасних умовах розвитку економіки. Визначено роль реалізації стратегії в контексті сталого економічного розвитку в діяльності підприємства.

Ключові слова: стратегія, стратегічне управління, сталий розвиток, стратегія розвитку.

OLHA KINZERSKA

Kyiv National University of Culture and Arts

EPISTEMIOLOGICAL FUNDAMENTALS OF STRATEGIC MANAGEMENT IN THE CONTEXT OF SUSTAINABLE DEVELOPMENT

The national economic model is the fundamental methodological basis for the formation of the national economic development strategy of the country, specified in the government's action programs. It ensures the implementation of specific measures in the economic policy of the state to achieve the goal at a certain stage of social development. The multiplicity of national economic models at the present stage of economic development is due to economic laws, and globalization processes occurring in the world economy determine their transformation, the factors of which are objective economic, scientific, technological, social, political, cultural processes and more. Therefore, the concept of "strategy" today, requires considerable generalization, adaptation and implementation, in accordance with the circumstances that are accompanied by new challenges and problems. The introduction of an effective system of strategic management aimed at the formation and implementation of effective strategies for sustainable development is an urgent approach to solving the problems of the modern economy, namely: identifying ways to realize competitive advantages and ensure effective competitiveness of the industry.

The article highlights the interpretation of scientists to the concept of «strategy» and determines the relevance of the generalization of this concept in the context of sustainable development. The author's approach to understanding the concept of «strategy» in modern conditions of economic development is offered. The role of strategy implementation in the context of sustainable economic development in the enterprise is determined.

Keywords: strategy, strategic management, sustainable development, development strategy.

Постановка проблеми у загальному вигляді та її зв'язок із важливими науковими чи практичними завданнями

Національна економічна модель є фундаментальною методологічною базою формування стратегії національного економічного розвитку країни, конкретизованою у програмах дій уряду. Вона забезпечує реалізацію конкретних заходів у економічній політиці держави задля досягнення мети на певному етапі суспільного розвитку. Множинність національних економічних моделей на сучасному етапі економічного розвитку зумовлена дією економічних законів, а глобалізаційні процеси, що відбуваються у світовій економіці, зумовлюють їх трансформацію, чинниками якої виступають об'єктивні економічні, науково-технологічні, соціальні, політичні, культурні процеси тощо. Тому поняття «стратегія», на сьогоднішній день, потребує, неабиякого, узагальнення, адаптації та реалізації, відповідно до обставин, які супроводжуються новими викликами та проблемами. Запровадження ефективної системи стратегічного управління, спрямованого на формування та реалізацію ефективних стратегій сталого розвитку є актуальним підходом до вирішення проблем сучасної економіки, а саме: виявлення шляхів реалізації конкурентних переваг та забезпечення ефективної конкурентоспроможності галузі.

Аналіз досліджень і публікацій

Епістемологічні основи поняття «стратегія», з виокремленням її елементів та взаємозв'язок між ними, а також принципи формування та фактори впливу, значення стратегії у забезпеченні прогресивної діяльності та розвитку підприємств, виявлення шляхів конкурентоспроможності досліджували такі науковці, як І. Ансофф, Ф. Котлер, М. Мескон, Г. Мінцберг, М. Портер, А. Томпсон, А. Дж. Стрікланд, А. Чандлер, О.С. Віханський, О.Д. Гудзинський І.А. Ігнат'єва, В. Куценко, П.Г. Клівець, М.І. Книш, Н.В. Куденко, М.Г. Саєнко, С.Б. Довбня, А.О. Найдовська, М.М. Хитько, Л. Швайка, З.Є. Шершньова та ін.. Проте в поняття «стратегії» потребує осучаснення та адаптації відповідно до викликів сьогодення, одним із протиріч, яке виникає – це категорія поняття довгострокової стратегії, адже, в сучасних умовах, важко чітко спрогнозувати наступні 3-5 років діяльності, а тим більше розвитку, підприємств та й галузі в цілому, тому

сутність поняття довгострокової стратегії має включати в себе, на самперед, систему антикризових заходів та методів стабілізації підприємств.

Виділення невіршених раніше частин загальної проблеми, котрим присвячується стаття.

Багатозначність поняття «стратегія» ускладнює реалізацію даної категорії, а динамічні зміни умов господарювання та економічного середовища в цілому обумовлюють необхідність адаптації та сталого визначення поняття. Зважаючи на значну кількість дослідження поняття «стратегії», можна зробити висновок, що всі поняття «стратегії» є суб'єктивними, а тому потребують узагальнення та систематизації відповідно до умов функціонування.

Формулювання мети статті

Метою статті є узагальнення поняття «стратегія» та уточнення змісту поняття в контексті сталого економічного розвитку, відповідно до сучасних умов розвитку економіки, а також виокремлення необхідних елементів стратегії сталого розвитку.

Виклад основного матеріалу

Стратегія являє собою головний вектор руху певної економічної одиниці у взаємодії із внутрішніми та зовнішніми чинниками до певної мети з чітко окресленими кінцевими результатами. Тобто це є бажана, вимірювана показниками, позиція в економічному середовищі й не тільки.

Слово «стратегія» походить від грецького strategia (стратос – військо, аго – веду), тобто за походженням це військовий термін. Там він означає військове мистецтво, що вивчає закономірності та характер війни, теоретичні основи планування, підготовки і проведення крупних військових операцій із заздалегідь сформульованими стратегічними завданнями. Систематизуємо основні поняття «стратегія» різних авторів в нижченаведеній таблиці [10].

Таблиця 1

Хронологія визначення сутності поняття «стратегія» як категорія дослідження різних науковців, авторів (розробка автора)

Науковець/автор 1	Рік 2	Сутність поняття 3
Сунь-Цзи трактат «Мистецтво війни» [12]	приблизно у період 544—496 роки до н. е.	Стратегія – це не є планування в сенсі роботи по розробленому списку завдань, але скоріше, що це вимагає швидкої та адекватної реакції на умови, які змінюються. Планування працює у контрольованих обставинах, але у змінних обставинах плани опонентів входять у зіткнення, що створює несподівані ситуації.
А.Чендлер [1]	1962 р.	Стратегією є визначення основних довгострокових цілей і завдань підприємства, затвердження курсу дій та розподіл ресурсів, необхідних для досягнення цих цілей.
Генрі Мінцберг [2]	1978 р.	Стратегія – це принцип поведінки або слідування певній моделі поведінки. Він визначає стратегію як комбінацію п'яти «І»: стратегія - план, керівництво, орієнтир або напрямок розвитку, шлях із сьогоднішнього у майбутнє; стратегія - принцип, поведінка або слідування деякій моделі поведінки; стратегія - позиція, визначення положення організації у зовнішньому середовищі і відносно своїх головних конкурентів; стратегія - перспектива, або за Пітером Друкером це «теорія бізнесу даної організації»; стратегія - прийом, особливий маневр, що застосовується з метою перехитрувати суперника або конкурента.
Майкл Е. Портер [7]	1980 р.	Стратегія полягає, у відшукуванні чіткого формулювання того, як підприємство вестиме конкуренцію, якими мають бути його цілі і які засоби і дії знадобляться для досягнення цих цілей
І. Ансофф [3]	1989 р.	Стратегія – це набір правил для ухвалення рішень, якими організація керується у своїй діяльності.
Б. Карлоф [4]	1991 р.	Стратегія – це узагальнена модель дій, необхідних для досягнення поставлених цілей шляхом координації та розподілу ресурсів компанії.
М.Х. Мескон, М. Альберт, Ф. Хедоури [6]	1997 р.	Стратегія – детальний всебічний комплексний план, призначений для того, щоб забезпечити здійснення місії організації і досягнення її цілей.
О.С. Віханський [5]	1998 р.	Стратегія – довгостроковий, якісно визначений напрям розвитку організації, що стосується сфери, засобів і форми її діяльності, системи взаємовідносин всередині організації, а також позиції організації в оточуючому середовищі, що приводять організацію до її цілей.
З.Є. Шершньова [15]	2004 р.	Стратегія – специфічний управлінський план дій, спрямованих на досягнення встановлених цілей. Вона визначає, як організація функціонуватиме та розвиватиметься зараз та у перспективі, а також яких підприємницьких, конкурентних і функціональних заходів і дій буде вжито для того, щоб організація досягла бажаного стану.

1	2	3
В.Д. Савченко, М.І. Байдик, Р.М. Шелудько [9]	2004 р.	Стратегія – констатація того, які плани має підприємство і як воно збирається їх досягти; це також констатація наміру, що визначає засоби для досягнення цілей, пов'язаних з довгостроковим розподілом ресурсів підприємства, із гнучкою відповідністю цих ресурсів і здібностей особливостям зовнішнього оточення.
М.Г. Саєнко [10]	2006 р.	Стратегія – систематичний план потенційної поведінки підприємства в умовах неповноти інформації про майбутній розвиток середовища та підприємництва, що включає формування місії, довгострокових цілей, а також шляхів і правил прийняття рішень для найбільш ефективного використання стратегічних ресурсів, сильних сторін і можливостей, усунення слабких сторін та захист від загроз зовнішнього середовища задля майбутньої прибутковості.
С.Б. Довбня, А.О. Найдовська, М.М. Хитько [11]	2011 р.	Стратегія – встановлений набір напрямів діяльності (цілей і способів їх досягнення) для забезпечення максимально ефективного функціонування і розвитку підприємства за рахунок формування і раціонального використання його конкурентних переваг.

Науковці сформували такі концептуальні основи формування та реалізації стратегії – філософську та організаційно-економічну. За першим підходом стратегія розглядається як психологічно-символічна складова діяльності підприємства. При цьому важливу роль відіграє корпоративна культура, соціально-психологічний клімат, мета та місія підприємства. Стратегія є своєрідною філософією діяльності підприємства. Філософська концепція формування та реалізації стратегії передбачає, що стратегія є важливим елементом діяльності підприємства і відіграє такі ролі:

- стан, спосіб розвитку, знаходження балансу між зовнішнім та внутрішнім середовищем організації, особливість діяльності підприємства, що дає змогу ідентифікувати переваги, слабкі сторони, можливості та загрози та як їх використати для тривалого розвитку та виживання організації;
- домінуючий елемент системи менеджменту підприємства, що дає змогу передбачати майбутнє та формувати чіткі способи його досягнення;
- спосіб мислення, канва прийняття важливих управлінських рішень, що вимагають спеціальної підготовки цього процесу, навичок та процедур та належного ресурсного забезпечення;
- відтворювальний елемент, що дозволяє досягти найкращих результатів, мотивуючи відповідним чином та об'єднуючи у команду усіх працівників підприємства [15].

В умовах ринку, коли зовнішнє середовище достатньо турбулентне, слабо передбачуване і переважно не залежить від зусиль підприємства, ігнорування ним стратегічного контексту діяльності може спричинити катастрофічні наслідки. Діяльність кадрів за принципом «сьогодні – на сьогодні» без заходів, які нині не дадуть віддачі, а забезпечать успіх підприємства в майбутньому, явно веде до банкрутства [10].

Стратегією є напрям діяльності підприємства на великий проміжок часу, що забезпечує сталий розвиток підприємства в середовищі, яке динамічно змінюється, на основі конфігурації елементів організаційного, людського та клієнтського капіталу з метою виконання очікувань зацікавлених сторін [14].

Нова світоглядна парадигма, на якій ґрунтується стратегія сталого розвитку, є політичною та практичною моделлю такого розвитку всіх країн світу, який задовольняє потреби нинішнього покоління без шкоди для можливості майбутніх поколінь задовольняти свої власні потреби. Ця модель орієнтована на досягнення оптимального балансу між трьома складовими розвитку - економічною, соціальною та екологічною.

Також з огляду на посилення конкуренції, динамічність змін зовнішнього середовища, низький рівень конкурентоспроможності підприємств та гостру необхідність адаптації до означених умов діяльності, стратегія повинна забезпечувати формування та реалізацію конкурентних переваг підприємства у різних сферах його діяльності, що гарантуватиме високий рівень його конкурентоспроможності. Крім того, стратегія кожного підприємства повинна враховувати інтереси усіх учасників ринку та базуватися на принципах сталого розвитку – гарантувати досягнення соціального, економічного та екологічного ефектів у процесі діяльності підприємства.

Найважливішими проблемами сучасного сталого економічного розвитку є: вибір правильного напрямку розвитку, чіткий вибір пріоритетів на шляху до втілення обраної моделі. Проведення ефективних ринкових реформ передбачає не «шокову» ліквідацію економічної системи, а інституційну трансформацію, пристосування соціально-економічних інститутів до нових умов. Особливо це стосується інститутів державного регулювання економічних процесів і соціальних інститутів, що склалися протягом еволюції суспільства. Темпи економічного зростання визначають динамічні параметри економічного розвитку країни, її місце й історичні перспективи на міжнародному рівні. Забезпечення стійких темпів економічного зростання є одним з найважливіших завдань національної економіки будь-якої країни світу [8].

Висновки з даного дослідження і перспективи подальших розвідок у даному напрямі

В результаті проведеного дослідження, можна зробити висновок, що поняття «стратегії» в контексті сталого розвитку потрібно трактувати комплексно, а головне зберігати системи підтримки функціонування економічного середовища і забезпечити стійке використання поновлюваних ресурсів.

Отже, можна узагальнити дане поняття таким чином, стратегія – це систематизований план потенційної поведінки в умовах неоднозначності інформації про майбутнє функціонування та поведінку підприємства та середовища його функціонування в цілому, що включає формування місії, цілей, систему антикризових заходів та методів стабілізації підприємств, з метою досягнення кінцевої мети та забезпечення сталого функціонування економічного середовища в майбутньому.

Література

1. Chandler A.D. Strategy and Structure: A Chapter in the History of Industrial Enterprises. Cambridge. Mass, MIT. Press. 1962.
2. Henry Mintzberg. «Five Ps for Strategy». California Management Review. Fall. 1978.
3. Ансофф, И. Стратегическое управление. М.: Экономика. 1989. 303 с
4. Виханский О.С. Стратегическое управление. Ученик – 2-е изд., перераб. и доп. – М. : Гардарики, 2003. 296 с.
5. Карлоф Б. Деловая стратегия: концепция, содержание, символы. М. : Экономика. 1991. – 239 с.
6. Мескон Майкл Х. Основы менеджмента. Пер. с англ. Академия народного хозяйства при Правительстве РФ / М.А. Майорова (пер.). М.: Дело. 2000. 704 с.
7. Портер М. Конкурентная стратегия: Методика анализа отраслей и конкурентов / пер. с англ. И. Минервина. М. : «Альпина Паблишер». 2011. 454 с.
8. Решетило В.П. Національна економіка. Навч. посібн. за заг. ред. В.П. Решетило. Харків. Вид-во ХНАМГ. 2009. 386 с.
9. Савченко В.Д. Стратегія підприємства. Навч. посіб. / Савченко В.Д., Байдик М.І., Шелудько Р.М. Харківський національний аграрний ун-т ім. В.В. Докучаєва. 2004. 206 с.
10. Саенко М.Г. Стратегія підприємства. Навч. посіб. Тернопіль : Економічна думка. 2006. 390 с.
11. Стратегія підприємства. Навч. посібник для студ. вищ. навч. закл. / Довбня С.Б., Найдовська А.О., Хитко М.М. Дніпропетровськ. НМетаАУ. 2011. 71 с.
12. Сунь-Цзи. Мистецтво війни. переклад Г. Латника. К.: Арії. 2014. 128 с.
13. Томпсон А.А., Стрикленд А.Дж. Стратегический менеджмент. М., 2006. 928 с.
14. Чала О.В., Ричкова Л.В.. Сутність стратегії управління підприємством в контексті економіки знань. Вісник МСУ. Економічні науки. 2013. т. XVI. № 1-2
15. Шершньова З.Є. Стратегічне управління. Підручник. Київський національний економічний ун-т. – 2-ге вид. перероб. і доп. К.: КНЕУ. 2004. 700 с.

References

1. Chandler A.D. Strategy and Structure: A Chapter in the History of Industrial Enterprises. Cambridge. Mass, MIT. Press. 1962.
2. Henry Mintzberg. «Five Ps for Strategy». California Management Review. Fall. 1978.
3. Ansoff, Y. Stratehicheskoe upravlenye. M.: Ekonomika. 1989. 303 s
4. Vykhanskyi O.S. Stratehicheskoe upravlenye. Uchenyk – 2-e yzd., pererab. y dop. – M. : Hardaryky, 2003. 296 s.
5. Karlof B. Delovaia stratehiya: kontseptsiya, sodержanye, symboly. M. : Ekonomika. 1991. – 239 s.
6. Meskon Maikl Kh. Osnovy menedzhmenta. Per. s anhl. Akademyia narodnoho khoziaistva pry Pravytelstve RF / M.A. Maiorova (per.). M.: Delo. 2000. 704 s.
7. Porter M. Konkurentnaia stratehiya: Metodyka analiza otraslei y konkurentov / per. s anhl. Y. Mynervyna. M. : «Alpyna Pablysher». 2011. 454 s.
8. Reshetylo V.P. Natsionalna ekonomika. Navch. posibn. za zah. red. V.P. Reshetylo. Kharkiv. Vyd-vo KhNAMH. 2009. 386 s.
9. Savchenko V.D. Stratehiia pidpriemstva. Navch. posib. / Savchenko V.D., Baidyk M.I., Sheludko R.M. Kharkivskiy natsionalnyi ahrarniy un-t im. V.V. Dokuchaieva. 2004. 206 s.
10. Saienko M.H. Stratehiia pidpriemstva. Navch. posib. Ternopil : Ekonomichna dumka. 2006. 390 s.
11. Stratehiia pidpriemstva. Navch. posibnyk dlia stud. vyshch. navch. zakl. / Dovbnia S.B., Naidovska A.O., Khytko M.M. Dnipropetrovsk. NMetaAU. 2011. 71 s.
12. Sun-Tszy. Mystetstvo viiny, pereklad H. Latnyka. K.: Arii. 2014. 128 s.
13. Tompson A.A., Stryklend A.Dzh. Stratehicheskyy menedzhment. M., 2006. 928 s.
14. Chala O.V., Rychkova L.V.. Sutnist stratehii upravlinnia pidpriemstvom v konteksti ekonomiky znan. Visnyk MSU. Ekonomichni nauky. 2013. t. KhVI. № 1-2
15. Shershnova Z.Ie. Stratehichne upravlinnia. Pidruchnyk. Kyivskiy natsionalnyi ekonomichniy un-t. – 2-he vyd. pererob. i dop. K.: KNEU. 2004. 700 s.

Надійшла / Paper received: 18.10.2018
Надрукована / Paper Printed : 06.12.2018

УДК: 338.24:336.153.2

DOI: 10.31891/2307-5740-2018-264-6(3)-164-168

РУЖИЦЬКИЙ І. Ю.

Чернігівський національний технологічний університет

СИСТЕМА ІНСТИТУЦІЙНОГО РЕГУЛЮВАННЯ ЕКОНОМІЧНОЇ БЕЗПЕКИ КРАЇНИ

У статті представлено наукові підходи до формування та реалізації системи інституційного регулювання економічної безпеки країни. Визначено, що інституційне регулювання у сфері соціально-демографічної безпеки спрямоване на зниження рівня смертності, регулювання народжуваності, зростання середньої тривалості життя, покращення стану здоров'я та умов життя населення. Для досягнення цих цілей у багатьох країнах застосовують такі види податків та зборів як податок на бездітність, податки для багатодітних сімей, податки за відсутність соціальної інфраструктури на підприємствах тощо. Серед фіскальних інструментів регулювання фінансово-економічної безпеки країни, на нашу думку, слід назвати оптимізацію середнього рівня податкового навантаження, обсягу боргових запозичень, спрощення процедури адміністрування сплати податків, податкові пільги для стимулювання рівня ділової активності тощо. Проаналізуємо інституційне регулювання у двох наступних ситуаціях: у ситуації економічного спаду доцільно застосувати стимулювальне інституційне регулювання. Стимулювальне інституційне регулювання спрямоване на послаблення або корегування наслідків спаду і передбачає зростання сукупного попиту, спричинене збільшенням державних видатків, зменшенням податків, яке зумовить розширення споживчих видатків. Якщо існує інфляція попиту, допомогти подолати її можна за допомогою стримувального, або рестрикційного, інституційного регулювання. Уряд може зменшити видатки; збільшити податки або поєднати певним чином обидва заходи. Коли економіка стикається з інфляцією попиту, інституційне регулювання діятиме у напрямку створення надлишку державного бюджету – перевищення податкових надходжень над державними видатками.

Ключові слова: економічна безпека, національна економіка, національна безпека, інституційне регулювання, система.

RUZHITSKY I.

Chernihiv National University of Technology

SYSTEM OF INSTITUTIONAL REGULATION OF ECONOMIC SECURITY OF THE COUNTRY

The article presents scientific approaches to the formation and implementation of the system of institutional regulation of economic security of the country. Institutional regulation in the field of socio-demographic security is aimed at reducing mortality, birth control, increasing life expectancy, improving health and living conditions. To achieve these goals, many countries use such types of taxes and fees as the childlessness tax, taxes for large families, taxes for the lack of social infrastructure in enterprises, and so on. Among the fiscal instruments for regulating the financial and economic security of the country, in our opinion, should include the optimization of the average level of tax burden, debt borrowing, simplification of tax administration, tax benefits to stimulate business activity and more. We will analyze institutional regulation in the following two situations: in a situation of economic recession it is expedient to apply stimulating institutional regulation. Incentive institutional regulation is aimed at mitigating or adjusting the effects of the recession and provides for an increase in aggregate demand caused by an increase in government spending, a reduction in taxes, which will lead to an increase in consumer spending. If there is demand inflation, it can be helped to overcome it through deterrent, or restrictive, institutional regulation. The government can reduce spending; increase taxes or combine both measures in some way. When the economy faces demand inflation, institutional regulation will work to create a surplus of the state budget - the excess of tax revenues over government spending.

Keywords: economic security, national economy, national security, institutional regulation, system.

Постановка проблеми у загальному вигляді та її зв'язок із важливими науковими чи практичними завданнями

У сфері національної безпеки країни відбуваються зміни принципового характеру. Сучасний процес забезпечення безпеки повинен розкриватися не тільки через запобігання загрозам, а через формування таких умов, які стимулюватимуть розвиток суспільства під час проведення економічних перетворень. Тому питання державного управління економічною безпекою національної економіки не втратило гостроти, а, навпаки, актуалізувалося. У структурі останньої, враховуючи вагому роль фінансів в національній економіці, особливо значимий сегмент займає фінансова безпека країни.

Аналіз останніх досліджень і публікацій

Суттєвих результатів у вирішенні проблеми забезпечення економічної безпеки національної економіки України досягли наступні науковці як О. Ареф'єва, О. Барановський, І. Бланк, З. Варналій, Т. Вахненко, Л. Волошук, М. Діба, Я. Жаліло, В. Захарченко, Г. Козаченко, І. Лютий, І. Мазур, В. Міщенко, В. Мунтян, В. Опарін, Г. Тарасюк, Л. Фролова, С. Харічков, В. Шлемко, О. Шевченко.

Формулювання цілей статті

Метою статті є дослідження концептуальних засад функціонування системи інституційного регулювання економічної безпеки країни.

Виклад основного матеріалу дослідження

До інструментів інституційного регулювання, які дають змогу впливати на стан довкілля та рівень екологічної безпеки, на нашу думку, слід віднести різноманітні екологічні податки та збори (екологічний

збір з авіаперевезень, власників транспортних засобів, виробленої продукції, податки на утворення сміттєзвалищ, використання та рециклінг сировини тощо).

Інституційне регулювання у сфері соціально-демографічної безпеки спрямоване на зниження рівня смертності, регулювання народжуваності, зростання середньої тривалості життя, покращення стану здоров'я та умов життя населення. Для досягнення цих цілей у багатьох країнах застосовують такі види податків та зборів як податок на бездітність, податки для багатодітних сімей, податки за відсутність соціальної інфраструктури на підприємствах тощо.

Ціла низка податків та податкових платежів може бути застосована для регулювання воєнно-економічної безпеки – податки та спеціальні збори для потреб армії, система податкових пільг для підприємств військового-промислового комплексу (ВПК), мита на імпорту продукцію військового або подвійного призначення.

Серед фіскальних інструментів регулювання фінансово-економічної безпеки країни, на нашу думку, слід назвати оптимізацію середнього рівня податкового навантаження, обсягу боргових запозичень, спрощення процедури адміністрування сплати податків, податкові пільги для стимулювання рівня ділової активності тощо.

Важливим фіскальним знаряддям економічної безпеки країни є урядові видатки. Згідно з Бюджетним кодексом України: “видатки – кошти, що спрямовуються на здійснення програм та заходів, передбачених відповідним бюджетом, за винятком коштів на погашення основної суми боргу та повернення надміру сплачених до бюджету сум” [1]. Згідно з Бюджетним кодексом України існують такі 4 види класифікації видатків:

- за функціями, які виконують видатки (функціональна класифікація);
- за економічною суттю операцій, при проведенні яких здійснюються видатки (економічна класифікація);
- за ознакою головного розпорядника бюджетних коштів (відомча класифікація);
- за бюджетними програмами (програмна класифікація).

За економічною класифікацією видатки поділяються на поточні, капітальні та видатки кредитування за вирахуванням погашення. Згідно з відомчою класифікацією визначається перелік головних розпорядників бюджетних коштів. За її допомогою Державне казначейство України та місцеві фінансові органи ведуть реєстр усіх розпорядників бюджетних коштів. Програмна класифікація видатків бюджету застосовується при формуванні бюджету за програмно-цільовим методом.

Державні видатки слід класифікувати за складниками економічної безпеки. Це, на нашу думку, найкраще дає можливість зробити функціональна класифікація видатків. У Бюджетному кодексі наводиться такі рівні функціональної класифікації видатків [2]:

- розділи, в яких визначаються видатки бюджетів на здійснення відповідно загальних функцій держави, чи місцевого самоврядування;
- підрозділи та групи, в яких конкретизуються напрями спрямування бюджетних коштів на здійснення відповідно функцій держави, Автономної Республіки Крим чи місцевого самоврядування.

Відповідно до функціональної класифікації усі видатки державного бюджету поділяється на 10 основних напрямків, кожному з яких присвоюється персональний код.

Відповідно до класифікації видів економічної безпеки, статті державних видатків можна поділити на такі групи:

- а) видатки, які впливають на воєнно-економічну безпеку:
 - 1) видатки на оборону;
 - 2) видатки на громадський порядок, безпеку та судову владу;
- б) видатки, які впливають на еколого-економічну безпеку:
 - 1) видатки на охорону навколишнього природного середовища;
- в) видатки, які впливають на соціально-демографічну безпеку:
 - 1) видатки на охорону здоров'я;
 - 2) видатки на духовний та фізичний розвиток;
 - 3) видатки на освіту;
 - 4) видатки на соціальний захист та соціальне забезпечення;
- г) видатки, які впливають на фінансово-економічну безпеку:
 - 1) видатки на загально-державні функції;
 - 2) видатки на житлово-комунальне господарство;
 - 3) видатки на транспорт;
 - 4) інші видатки на економічну діяльність;
- д) видатки, які впливають на продовольчу безпеку:
 - 1) видатки на сільське господарство, лісове господарство та мисливство, рибне господарство;
- е) видатки, які впливають на енергетично-ресурсну безпеку:
 - 1) видатки на паливно-енергетичний комплекс;

Видатки всіх бюджетів поділяються на поточні видатки і видатки розвитку. Поточні видатки – це видатки бюджетів на фінансування мережі підприємств, установ, організацій і органів влади, заходів щодо соціального захисту населення та інших заходів, що не належать до видатків розвитку. В складі поточних видатків окремо виділяються видатки бюджету, зумовлені зростанням мережі перелічених вище об'єктів із зазначенням усіх факторів, які вплинули на обсяг видатків.

Видатки розвитку – це видатки бюджетів на фінансування інвестиційної та інноваційної діяльності, зокрема:

- фінансування капітальних вкладень виробничого і невиробничого призначення;
- фінансування структурної перебудови економіки;
- субвенції та інші видатки, пов'язані з розширеним відтворенням.

До основних бюджетних видатків належать: видатки на фінансування установ та організацій освіти, культури, науки, охорони здоров'я, соціального забезпечення і соціального захисту населення, утримання органів державної влади і самоврядування; оборону; природоохоронні заходи; інші заходи, що фінансуються відповідно до законодавства. Також утворюються резервні фонди уряду та місцевих органів влади для фінансування невідкладних заходів, які не могли бути передбачені під час затвердження відповідних бюджетів.

Ще одним інструментом у системі інституційного регулювання економічної безпеки є бюджетні трансферти, як особливий інструментарій. Оскільки термін “бюджетний трансферт” є новим у нашій країні, тому визначення його змісту в літературі поки що трапляється рідко.

У процесі бюджетного регулювання активно використовуються такі методи безоплатної допомоги, що надається бюджетам нижчого адміністративного рівня за рахунок засобів бюджетів вищого адміністративного рівня, як дотація, субвенція і субсидія. При цьому субвенція і субсидія традиційно вважаються більш прогресивними методами бюджетного регулювання, ніж дотація [3].

Згідно з визначенням, “дотація – це асигнування з метою збалансувати бюджети нижчих рівнів, тобто покрити розрив між доходами і видатками” [4]. Інші автори дають ґрунтовніше, ширше і більш різнобічне визначення поняття дотація: “Дотація – це кошти, безвідплатно видані з бюджету.

Розрізняють два види дотацій: 1) допомога, що надається підприємствам, організаціям на покриття збитків, зумовлених незалежними від них причинами; 2) бюджетна – надається бюджету у випадках перебільшення видатків над доходами (як метод бюджетного регулювання); вона виділяється безповоротним порядком у твердій грошовій сумі з коштів бюджетів вищого рівня бюджетам нижчого рівня для їх збалансування у разі перевищення видатків над доходами [5].

Можна зустріти також таке визначення бюджетної дотації – виділена безповоротно тверда грошова сума з вищої ланки бюджетної системи для збалансування цього бюджету у випадках перебільшення видатків над доходами. Дотація виділяється в твердій грошовій сумі [6].

Російські вчені визначають такий зміст цього поняття: “Дотація у бюджетних відносинах – це певна грошова сума, яка виділяється з бюджету вищого рівня за рішенням відповідного представницького органу влади у бюджет нижчого рівня, не обумовлена яким-небудь цільовим спрямуванням засобів. Дотація надається у випадках, якщо наявних джерел недостатньо для формування мінімального бюджету нижчого територіального рівня” [7]. Виділення дотації здійснюється на безоплатній і безповоротній основі, а її використання не має цільового призначення” [3].

Найбільш точно, на нашу думку, визначенням дотації наведено у Бюджетному кодексі України: “під дотацією слід розуміти трансфертні ресурси, що передаються з державного бюджету України до місцевих бюджетів або з місцевих бюджетів вищого адміністративного рівня до місцевих бюджетів нижчого адміністративного рівня безповоротно для збалансування їхніх доходів та видатків”. Крім того, доцільно дотації спрямовувати на збалансування поточних місцевих бюджетів. Об'єктивні ж критерії надання дотацій слід розробити в рамках механізму фінансового вирівнювання, який слід у законодавчому порядку закріпити в Україні [5].

Серед фіскальних інструментів регулювання економічної безпеки країни слід згадати субвенції і субсидії. Субвенція – це фінансова допомога бюджету нижчого рівня на конкретні цілі за умови, що для їх досягнення використовуються кошти цього бюджету” [6].

Субвенція видається бюджету нижчого рівня з чітко обумовленим цільовим призначенням, як допомога на програми і заходи соціального розвитку. Кошти у вигляді субвенції додаються як часткова допомога до фінансових ресурсів, які виділяються з бюджету на певні цілі. Регіональний або місцевий орган самоврядування не має права використовувати ці кошти на інші цілі [4]. Отже, субвенція є також видом грошової допомоги, але це часткова цільова допомога. Решту суми коштів, що не вистачає для фінансування певного заходу органу місцевого самоврядування, він повинен профінансувати сам [2].

Серед визначень субвенцій та їх ознак у вітчизняній економічній літературі можна знайти також такі. Субвенція – метод бюджетного регулювання, що застосовується для збалансування бюджетів нижчого рівня. Субвенція видається нижчестоящому бюджету з чітко обумовленим призначенням як державна фінансова допомога на програми і заходи, спрямовані на підтримку гарантованого законодавчого мінімуму соціальної забезпеченості населення регіонів, де такий мінімум не забезпечується власними бюджетними

доходами з незалежних від них причин економічного розвитку [5]. Субвенція у бюджетних відносинах – це грошова сума, яка виділяється з бюджету вищого рівня у нижчий на певний строк для конкретних цілей, для вирівнювання соціально-економічного розвитку адміністративно-територіальних одиниць" [6].

Часто під субвенцією також розуміють "трансфертні ресурси, які передаються з державного бюджету України до місцевих бюджетів або з місцевих бюджетів вищого адміністративного рівня до місцевих бюджетів нижчого адміністративного рівня на фінансування цільових видатків і які підлягають обов'язковому поверненню їх у разі нецільового використання" [4].

З наведених вище визначень субвенцій випливає, що їхніми відмінними рисами є те, що вони мають цільовий характер, виділяються переважно за бюджетом розвитку і на основі пайової участі у фінансуванні передбачених видатків та можуть бути повернені до бюджету, з якого були надані, у разі порушення умов або неповного їх використання [2].

Слід також проаналізувати таке знаряддя інституційного регулювання економічної безпеки як субсидії. З позиції деяких економістів, субсидія – це цільова, переважно разова, грошова допомога бюджету нижчого рівня [1]. Можна зустріти також таке визначення: "субсидія – метод бюджетного регулювання, який застосовується з метою збалансування місцевих бюджетів, зміцнення їхньої доходної бази. Передається з вищих ланок бюджетної системи нижчим. Субсидії надаються на безповоротне фінансування певних заходів і конкретних установ, тобто мають цільовий характер" [3].

На наш погляд, більш точним є таке визначення субсидій – трансфертні ресурси, що надаються з державного бюджету України до місцевих бюджетів або з місцевих бюджетів вищого адміністративного рівня до місцевих бюджетів нижчого адміністративного рівня на фінансування цільових видатків [3].

Субсидії також належить спрямовувати до місцевих поточних бюджетів. Субсидії мають стати основною формою державного фінансування делегованих повноважень виконавчої влади органам місцевого самоврядування. Ці та інші статті видатків можна згрупувати у шість основних напрямів: 1) національна оборона; 2) утримання державного апарата; 3) фінансування приватного сектора економіки; 4) соціальні видатки; 5) фінансування розвитку економіки; 6) державний борг [1].

Державні видатки використовуються для досягнення стабільності цін, зростання ВВП, досягнення повної зайнятості, тощо. Саме урядові видатки, на думку кейнсіанців, є головним інструментом втручання держави у циклічний розвиток економіки. Державні інвестиції і поточні державні видатки можна фінансувати навіть за рахунок збільшення державного боргу та дефіциту державного бюджету задля досягнення "ефективного попиту" [2].

Іншої точки зору дотримуються представники класичної школи економічної теорії. Вони вважають, що збільшення внутрішніх і зовнішніх позик призводить до зростання державного боргу, що може спричинити банкрутство держави як позичальника [4].

Для досягнення макроекономічної стабільності держава може використовувати дискреційне інституційне регулювання – це цілеспрямоване регулювання податків та державних видатків для впливу на реальний ВВП і зайнятість, контролю за інфляцією та сприяння економічному зростанню. Слово "дискреційна" означає, що зміни в податках та державних видатках залежать від рішень уряду.

Уряд може, на власний розсуд, здійснити один із трьох основних варіантів інституційного регулювання:

- збільшити державні видатки;
- зменшити податки;
- застосувати певну комбінацію перших двох заходів.

Якщо бюджет збалансований, інституційне регулювання під час спаду чи депресії призведе до появи бюджетного дефіциту, тобто перевищення державних видатків над податковими надходженнями.

Насамперед проаналізуємо інституційне регулювання у двох наступних ситуаціях:

- у ситуації економічного спаду доцільно застосувати стимульовальне інституційне регулювання. Стимульовальне інституційне регулювання спрямоване на послаблення або корегування наслідків спаду і передбачає зростання сукупного попиту, спричинене збільшенням державних видатків, зменшенням податків, яке зумовить розширення споживчих видатків.

- якщо існує інфляція попиту, допомогти подолати її можна за допомогою стримувального, або рестрикційного, інституційного регулювання. Уряд може зменшити видатки; збільшити податки або поєднати певним чином обидва заходи. Коли економіка стикається з інфляцією попиту, інституційне регулювання діятиме у напрямку створення надлишку державного бюджету – перевищення податкових надходжень над державними видатками.

Фіскальній системі властиві внутрішні автоматичні і дискреційні стабілізатори. Основними знаряддями дискреційної фіскальної політики є: зміни ставок оподаткування, громадські роботи і проекти громадського залучення [5].

На нашу думку, дана класифікація інституційного регулювання економічної безпеки України дозволить в подальшому чітко структурувати інструменти регулювання та полегшити аналіз економічної безпеки за складниками.

Висновки з даного дослідження і перспективи подальших розвідок у даному напрямі

Інституційне регулювання економічної безпеки – це вид державного регулювання, яке здійснюється урядом за допомогою дискреційних та недискреційних інструментів фіскальної політики, пов'язане зі зміною оподаткування, обсягу державних витратків чи їх перерозподілом з метою забезпечення та посилення економічної безпеки окремих суб'єктів, регіонів, галузей економіки та господарської системи в цілому.

Інституційне регулювання передбачає використання певних інструментів. Першим з них є доходи державного бюджету, які поділяються на:

- а) податкові надходження – загальнодержавні та місцеві податки та збори;
- б) неподаткові надходження – передбачають доходи від власності та підприємницької діяльності, адміністративні збори та платежі, доходи від некомерційного та побічного продажу, а також інші неподаткові надходження;
- в) доходи від операцій з капіталом;
- г) трансферти – кошти, одержані від інших органів державної влади, органів місцевого самоврядування, інших держав на безоплатній та безповоротній основі.

Податки та витатки є важливими чинниками економічної безпеки країни. Вплив оподаткування на рівень безпеки здійснюється через ставки податків (їх зниження, підвищення, диференціація), базу оподаткування (включення або виключення окремих операцій), перерозподіл податків між окремими економічними суб'єктами (узгодження механізму справляння прямих і непрямих податків, особливості оподаткування доходів громадян тощо).

Важливим фіскальним інструментом регулювання економічної безпеки є державні витатки. За їх допомогою досягається стабільність цін, зростання ВВП, повна зайнятість тощо. Саме урядові витатки є головним інструментом втручання держави у циклічний розвиток економіки.

Література

1. Andruseac G. Economic security – new approaches in the context of globalization. URL: https://ceswp.uaic.ro/articles/CESWP2015_VII2_AND.pdf
2. Сак Т.В. Економічна безпека України: поняття, структура, основні тенденції. Інноваційна економіка. 2013. № 6. С. 336-340.
3. Мажула О.В. Критерізація економічної безпеки держави. Економіка та держава. 2015. № 11. С. 126-130.
4. Артюшок К.А. Критерії та індикатори економічної безпеки і збалансованого розвитку регіону. Збалансоване природокористування. 2016. Вип. 3 С. 59-63.
5. Economic security for a better world. URL: <https://www.socialprotection.org/gimi/gess/RessourcePDF.action?ressource.ressourceId=8670>.
6. Наказ Міністерства економіки України від 29.10.2013 № 1277 "Про затвердження Методики розрахунку рівня економічної безпеки України". URL: http://www.uazakon.com/documents/date_6s/pg_gewqwi/index.htm
7. Гнилицька Л.В. Аналіз методологічних підходів до оцінки стану та рівня економічної безпеки суб'єктів господарювання. Науковий вісник Львівського державного університету внутрішніх справ. Серія економічна. 2011. Вип. 2. С. 46-57.

References

1. Andruseac, G. (2015), "Economic security – new approaches in the context of globalization", available at: [https://ceswp.uaic.ro/articles/CESWP2015_VII2_\\$AND.pdf](https://ceswp.uaic.ro/articles/CESWP2015_VII2_$AND.pdf) (Accessed 15 January 2017).
2. Sak, T. V. (2013), "Economic security of Ukraine: concept, structure, main tendencies", *Innovatsiyna ekonomika*, vol. 6, pp. 336-340.
3. Mazhula, O. V. (2015), "Criteria for economic security of the state", *Ekonomika ta derzhava*, vol. 11, pp. 126-130.
4. Artyushok, K. A. (2016), "Criteria and indicators of economic security and balanced development of the region", *Zbalansovane prirodo koristuvannya*, vol. 3, pp. 59-63.
5. International Labour Organization (2004), "Economic security for a better world", available at: <https://www.socialprotection.org/gimi/gess/RessourcePDF.action?ressource.ressourceId=8670> (Accessed 20 December 2017).
6. Ministry of Economic Development and Trade of Ukraine (2013), Order "On approval of Methodical recommendations for calculating the economic security level in Ukraine", available at: [https://zakon.rada.gov.ua/rada/show/v127731\\$13#Text](https://zakon.rada.gov.ua/rada/show/v127731$13#Text) (Accessed 18 December 2017).
7. Gnilitka, L. V. (2011), "Analysis of methodological approaches to assessing the state and level of economic security of economic entities", *Naukoviy visnik Lvivskogo derzhavnogo universitetu vnutrishnih sprav. Seriya ekonomichna*, vol. 2, pp. 46-57.

Надійшла / Paper received: 12.10.2018
Надрукована / Paper Printed : 06.12.2018

УДК 330

DOI: 10.31891/2307-5740-2018-264-6(3)-169-176

ШЕВЦОВА О. В.

Чернігівський національний технологічний університет

ТЕОРЕТИЧНІ ПІДХОДИ ДО ВИЗНАЧЕННЯ ІННОВАЦІЙНИХ ТЕХНОЛОГІЙ В СУЧАСНИХ УМОВАХ

У статті проаналізовано сутність та значення інноваційних технологій. Встановлено, щоо-перше визначення починається з терміна "багатоступінчастий процес", оскільки в більшості наведених раніше визначень підкреслювалося, що інновація - це не окремий акт, а процес. По-друге, зосереджуємось на бізнес-організаціях, хоча в текстовому визначенні прямо не вказується, що інновації можуть відбуватися в різних соціальних утвореннях та контекстах. По-третє, як показано, багато визначень зосереджені на засобах інновацій, тобто способах перетворення ідей у нові, вдосконалені та змінені об'єкти, будь то продукти чи послуги, наприклад, для нових ринків.

Виявлено, що інноваційні технології постійно оновлюються і збагачуються, відображаючи складний і багатогранний процес розвитку науки і техніки, всієї промислової і комерційної діяльності. Однак в теорії інновацій існує багато суперечливих визначень і тверджень, ряд концепцій інноваційного змісту вимагають свого розвитку і уточнення. Це, зокрема, відноситься до такого важливого поняття, як "інноваційна технологія".

Таким чином, технологічні інновації передбачають успішну комерціалізацію досліджень і досягнення в технологічному розвитку. Результати технологічних інновацій залежать від кількох ініціатив і зусиль, включаючи, але не обмежуючись ними, науково-дослідні роботи.

Ключові слова: інновація; технологія; інноваційні технології; значення.

SHEVTSOVA O.

Chernihiv National University of Technology

THEORETICAL APPROACHES TO THE DEFINITION OF INNOVATIVE TECHNOLOGIES IN MODERN CONDITIONS

The article analyzes the essence and significance of innovative technologies. It is established that the first definition begins with the term "multi-stage process", since most of the definitions given earlier emphasized that innovation is not a separate act, but a process. Second, we focus on business organizations, although the text definition does not explicitly state that innovation can occur in different social formations and contexts. Third, many definitions have been shown to focus on means of innovation, i.e. ways to transform ideas into new, improved, and modified objects, whether products or services, for example, for new markets.

It is revealed that innovative technologies are constantly updated and enriched, reflecting the complex and multifaceted process of development of Science and technology, all industrial and commercial activities. However, there are many contradictory definitions and statements in the theory of innovation, and a number of concepts of innovative content require their development and clarification. This, in particular, applies to such an important concept as "innovative technology".

Thus, technological innovations imply successful commercialization of research and achievements in technological development. The results of technological innovation depend on several initiatives and efforts, including, but not limited to, research and development.

Keywords: innovation; technology; innovative technologies; value

Постановка проблеми у загальному вигляді

та її зв'язок із важливими науковими чи практичними завданнями

Технології розвиваються експоненціальними темпами, що призводить до постійної потреби в модифікації повсякденної практики. Інновації можуть бути джерелом конкурентної переваги для компаній через удосконалення методів і технік, здатних створювати нові продукти чи послуги, або через вдосконалення існуючих. У цьому плані особливо важливо вимірювати інновації та обговорювати пов'язані з ними результати. Результати передбачають суттєвий теоретичний прогрес шляхом вдосконалення систем вимірювання з різних точок зору: продукти та процеси, виробництво та послуги, а також індикатори вхідних ресурсів, посередників та результатів. Однак труднощі та обмеження все ще очевидні, включно зі спотвореними упередженнями, які потенційно можуть вплинути на оцінки дослідників. Крім того, багатовимірні показники надають ширший і точніший погляд на явище інновацій у компаніях, оскільки вони є більш повними в розумінні такого явища сам по собі, на відміну від одновимірного вибору, який несе обмеження для обговорення реальних ефектів в організаційному контексті.

Аналіз останніх досліджень і публікацій

Серед дослідників, котрі займалися аналізом інноваційних технологій у різних галузях, можна виділити наступних: Абрамов С. М. [1], Гютлікова, В. [24], Романчик Т. В. [19], Желеній, М. С. [26], Шумпетер Дж.А. [16], Косенко А. В. [15], Свицова Н. [22], Важинський С. Є., Щербак Т. І. [2], Власенко Л., Ладанюк А., Кишенько В. [3], Данильян О., Дзьобань О. [4] та ін.

Виділення невирішених раніше частин загальної проблеми, котрим присвячується стаття

Незважаючи на значну кількість досліджень інноваційні технології постійно оновлюються і збагачуються, відображаючи складний і багатогранний процес розвитку науки і техніки, всієї промислової і

комерційної діяльності. Однак в теорії інновацій існує багато суперечливих визначень і тверджень, ряд концепцій інноваційного змісту вимагають свого розвитку і уточнення. Це, зокрема, відноситься до такого важливого поняття, як "інноваційна технологія", що зумовило подальше дослідження.

Формулювання цілей статті

Метою статті є аналіз теоретичних підходів до визначення інноваційних технологій в сучасних умовах.

Виклад основного матеріалу

Перші десятиліття XXI століття остаточно визначили науково-технічний прогрес як найважливіший фактор економічного розвитку, основу конкурентоспроможності фірм, галузей, національних економік. Сьогодні в світі існує чітке розуміння того, що майбутнє процвітання і навіть виживання в глобальній економіці визначається роллю інновацій, що підвищують продуктивність праці та інвестований капітал. Світова економіка активно формує нову концепцію науково-технічного розвитку. Його складовими в даний час є: взаємозалежність і взаємозв'язок між ринком капіталу і прогресивними технологіями, зростаюча потреба в знаннях, посилення соціального змісту інноваційних технологій, попит світових корпорацій на створення і використання нових технологій, товарів, послуг і т. д. Ці процеси пояснюють високий інтерес до інноваційної теорії, створеної австрійським вченим І. Шумпетером [6].

Зрештою, з різних дисциплінарних джерел було зібрано близько 60 визначень інновацій з 2018-2021 рр., як показано нижче: Бізнес та управління - 18 визначень, економіка - 9 визначень, організаційні дослідження - 6 визначень. Інновації та підприємництво - дев'ять визначень. Технологія, наука та техніка - 13 визначень. Управління знаннями: три визначення. Маркетинг: два визначення. Показані атрибути визначень інновацій, які були виявлені в результаті контент-аналізу. Ці шість атрибутів формують основу для інтегративного визначення інновацій, оскільки вони були взяті з ключових визначень, взятих з різних дисциплінарних областей. Важливо відзначити, що всі ці атрибути переконливо проявляються не тільки в дискурсивних викладах управління інноваціями, а й у визначеннях базової концепції інновацій. Ці атрибути визначаються наступним чином: Природа інновацій відноситься до форми інновацій як до чогось нового або вдосконаленого. Тип інновації відноситься до виду інновації, як до виду продукції або результату інновації, наприклад, до продукту або послуги.

У цьому дослідженні інновації, засновані на ресурсах, обрані як інструмент для представлення прикладної моделі. Ця категорія складається з трьох основних елементів:

- Інновації бізнес-моделі: Цей вид інновацій пов'язаний із переосмисленням поточного ділового порядку, щоб визначити нові джерела доходу, переглянути їх і зберегти конкурентну перевагу. Просування та вдосконалення бізнесу та пошук нових шляхів для отримання нових цінностей – це шлях до досягнення цієї моделі. Деякі систематичні методи можуть покращити інновації бізнес-моделі. Вони включають аналіз поточної бізнес-моделі, зіткнення з вашою поточною бізнес-моделлю, забезпечення узгодженості бізнес-моделі, створення пілотного проекту та його тестування.

- Технологічні інновації — це створення нових ідей і концепцій за допомогою технологій, можливостей або знань, щоб реалізувати нове рішення реальної чи уявної потреби та перетворити це рішення на життєздатний суб'єкт. Використання нових технологій має деякі привілеї для бізнесу, такі як прискорення інноваційних процесів, пошук нових можливостей на ринку, створення нових ідей і втілення їх в інновації, моделювання продуктів і послуг для ринку, а також тестування цих нових концепцій.

Підводячи підсумок, можна сказати, що шість поколінь процесу розвитку інновацій вказують на те, що пов'язаний інноваційний підхід до досліджень і розробок (НДДКР) змінюється та адаптується до контексту основних організаційних змін. Тому показуємо, що ці моделі є важливим джерелом конкурентних переваг для компаній як великих, так і середніх і малих. Вивчення інновацій безпосередньо пов'язане з двома близькими до науки сферами: менеджментом та економікою. Перша прагне зрозуміти внутрішні виміри інновацій (тобто їх породження в організаційних структурах), тоді як друга прагне зрозуміти наслідки їх еволюції в компаніях [2]. Фактор часу є важливим, оскільки адаптивна культура навчання сприяє довгостроковій інновації компанії, особливо в динамічному конкурентному середовищі [8]. Ключовим аргументом тут є те, що інновації можуть принести переваги, пов'язані з бізнесом, як внутрішні, так і зовнішні, особливо завдяки більш динамічним і ефективним виробничим процесам, створенню нових продуктів і послуг або вдосконаленню існуючих.

Відсутність відповідних систем моніторингу інноваційних ресурсів може обмежити належний аналіз проекту, що може означати неоптимальний розподіл [4]. Таким чином, моніторинг інноваційної діяльності актуальний на кількох фронтах: для менеджерів для розробки середньо- та довгострокових стратегій компанії в компаніях; для прийняття інвесторами рішень, які ефективно збільшують вкладені ресурси; для державних політиків щодо податкових стимулів; для агентств, які сприяють дослідженням, для встановлення цільових критеріїв фінансування; а також для державних і приватних навчальних закладів для спільного виконання проектів технологічного розвитку [11].

Хоча інновації є широко обговорюваним поняттям, важливо зазначити, що наведені тут аргументи орієнтовані на організаційне середовище. Крім того, коротко визначено лише кілька теоретичних аспектів, щоб підтримати розуміння показників інновацій, але присутність інших досліджень вважається розширеним

обговоренням і сприятиме різним точкам зору. Шумпетер [6] представляє широко вживані поняття, такі як винахід та інновація. Зі свого боку під винахідництвом розуміють ідею про щось нове або організаційне вдосконалення, а під інновацією розглядають результат винаходу, тобто реалізацію спочатку запропонованої ідеї та її комерційну реалізацію. У подібній праці Damanpour та ін. [9], інновації компанії можуть бути результатом застосування нових ідей до продуктів, послуг, процесів (операційних чи адміністративних) або навіть до ринку. Таким чином, обсяг інновацій може варіюватися для охоплення окремих осіб, організації в цілому, її сектора або галузі в цілому. Оскільки інновація є наступною за винаходом, обидва можуть бути пов'язані з продуктами, послугами чи процесами. Однак не всі винаходи перетворюються на інновації, отже досягаючи ринку [19].

Розуміння та визначення інновацій, представлені в існуючій науковій літературі, дуже відрізняються одне від одного, і тому їх використання в цьому дослідженні потребує пояснення. У цьому дослідженні інновація визначається як «винахід плюс експлуатація», що базується на Робертсі і пізніше використано Деванганом і Годсе [12], серед інших. Це визначення включає впровадження нового або значно вдосконалення продукту, процесу або послуги [19] і комерціалізацію інновацій [21]. Тому термін інновація застосовується до успішно комерціалізованої нової ідеї. Для простоти це дослідження визначає інновацію як термін, що стосується як інноваційних ідей, які призначені для комерціалізації на ринку, так і ідей, які вже були успішно комерціалізовані.

На основі ключових атрибутів визначень інновацій та дескрипторів, що використовуються цими визначеннями для характеристики атрибутів, на рис. 1 пропонується схематичне визначення "інновації".



Рис 1. Модель схематичного визначення інновацій

Джерело: розроблено автором

Модель включає шість атрибутів, визначених як загальні для різних дисциплінарних визначень інновацій. Припускаємо, що це фактичний або ідеальний потік, або що потік лінійний. Надаємо більшого значення "етапам" або "цілям", а просто припускаємо, що це шість загальних і, отже, важливих атрибутів інновацій. Модель прагне представити "суть" інновацій, незалежно від організаційного чи дисциплінарного контексту. Шість компонентів моделі не тільки описують можливий перебіг інноваційного процесу, але і вказують різні відправні точки в рамках інноваційного процесу. На це може вплинути дисциплінарне минуле. Наприклад, інженери можуть почати з вивчення технічних можливостей нового продукту, тоді як фахівці з маркетингу можуть зосередитися на виявленні потенційних нових ринків. Окремі співробітники організації можуть вибирати різні відправні точки на шляху до інновацій. Обрана відправна точка також може мати тісний зв'язок з тим, як досягається Інновація, чи ні.

Щоб зафіксувати та сформулювати схематичне визначення словами за допомогою інтерпретації, пропонується визначати інновації як багатоступінчастий процес, за допомогою якого організації перетворюють ідеї на нові / вдосконалені продукти, послуги чи процеси, щоб успішно просуватися вперед, конкурувати та диференціюватися на своєму ринку.

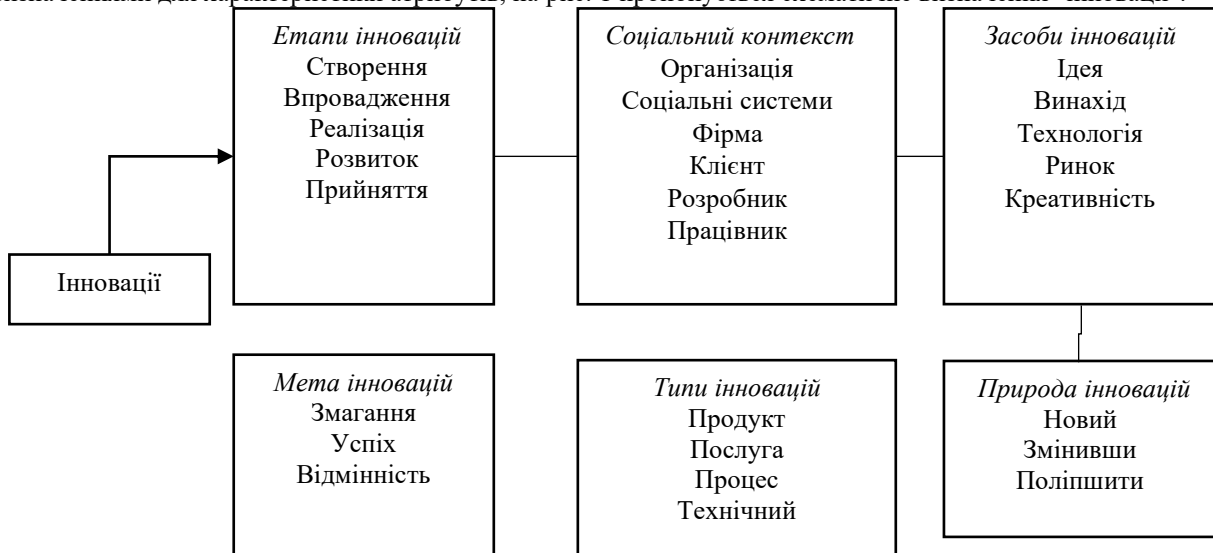
По-перше визначення починається з терміна "багатоступінчастий процес", оскільки в більшості наведених раніше визначень підкреслювалося, що інновація - це не окремий акт, а процес.

По-друге, зосереджуємось на бізнес-організаціях, хоча в текстовому визначенні прямо не вказується, що інновації можуть відбуватися в різних соціальних утвореннях та контекстах.

По-третє, як показано, багато визначень зосереджені на засобах інновацій, тобто способах перетворення ідей у нові, вдосконалені та змінені об'єкти, будь то продукти чи послуги, наприклад, для нових ринків.

Таким чином, „багатоступінчастий процес“ разом із перетворенням ідей на нові / вдосконалені продукти не тільки охоплює всі етапи, які різні вчені визначили або на які посилалися у своєму визначенні також підкреслює той факт, що ідеї використовуються та трансформуються (разом з іншими засобами інновацій) для результату – нові/вдосконалені продукти, послуги чи процеси, визначені основні типи інновацій разом із рівнем змін, які вони спричиняють.

Нарешті, хоча це не часто прямо згадується в існуючих визначеннях, включаємо мету інновацій як "успішне просування" (маючи на увазі технологічні інновації) та "конкуренцію та диференціацію", щоб відобразити як загальну стратегічну мету інновацій, так і потенційно різноманітні соціальні та екологічні контексти, в яких відбуваються інновації. У цих схематичних і текстових визначеннях, які прагнуть об'єднати і замінити більш ранні визначення з їх специфічними дисциплінарними пристрастями, визнається, що всеосяжне визначення інновацій має охоплювати ряд аспектів.

Так на думку дослідників інновація - це створення або вдосконалення конкурентоспроможних технологій (продуктів або послуг), які впроваджуються в роботу підприємства в певний період часу [15]. Деякі вчені стверджують, що інновація - це результат творчого процесу, вираженого у формі нових продуктів, технологій, методів і т.д. В той час як інші [19] вважають, що інновація - це зміна в техніці, технології або організації, яке в майбутньому призведе до задоволення певних соціальних проблем [20].

Концептуально слід зазначити, що в рамках теоретичної бази інновацій існують різні підходи. Класифікації різноманітні, що певною мірою ускладнює порівняння показників. Один із більш традиційних підходів відноситься до радикальних інновацій як до чогось дійсно нового, тоді як зміни, які зазвичай пов'язані з поступовими інноваціями, визначаються як вдосконалення раніше існуючих елементів, тобто безперервний процес протягом [13] додає, що поступові інновації зазвичай пов'язані з меншим ризиком і, з цієї причини, їх відносно легше реалізувати, ніж радикальні інновації.

Інша широко розповсюджена класифікація розділена на чотири точки зору: інновація продукту/послуги; процес інновації; маркетингові інновації; та організаційні інновації [17]. Вони прагнуть прояснити можливі шляхи створення інновацій як всередині, так і ззовні.

Таблиця 1

Види інновацій за галузями

	Виробництво	Послуги
Продукт/Послуга	- Створення нового продукту - Удосконалення існуючого продукту шляхом зміни компонентів або матеріалів, технічних умов або функціональних удосконалень	- Додавання переваг до існуючих послуг як для нових, так і для існуючих клієнтів
процес	- Зміна методу виробництва (техніки, обладнання або обладнання) або інновація методу доставки - Покращення існуючого методу (якість, час виконання або скорочення витрат виробництва)	- Впровадження нових або вдосконалених процедур щодо розподілу послуг (що стосується людських ресурсів, методів роботи, обладнання або їх комбінації)
Маркетинг	- Переробка дизайну продукту або упаковки - Рекламні стратегії та стратегії ціноутворення для розміщення продуктів на ринку	- Впровадження нових методів, що передбачають зміни в послугах (спрямованих на покращення потреб клієнтів, вихід на нові ринки бізнесу або отримання доходу)
Організаційні	- Ділова практика всередині організації або зовнішніх зв'язків - Фізична структура компанії - Практика навчання та формування знань - Покращення рівня задоволеності працівників - Заходи, спрямовані на скорочення адміністративних витрат, поставок і операцій	- Зміни в діяльності компанії - Ефективніше використання робочих ресурсів і ресурсів - Технічні інновації або співпраця з іншими компаніями для впровадження інновацій

Джерело: [Узагальнено автором [18,21,26].

Таким чином, не тільки розуміння інновації як такої різноманітне, але також і її потенційні класифікації – хоча й схожі в різних галузях –, що ілюструє різні концепції кожної галузі. Кемп та ін. обговорили різницю між інноваціями в продуктах/послугах і процесах, оскільки вони розуміють, що інновації в продуктах стимулюються технологічною конкуренцією з точки зору потенційних інноваторів галузі; прагнення до знань; вплив на галузь; інноваційний досвід як такий; потенціал диверсифікації інновацій; використання лабораторних досліджень; і інтенсивність капіталу. Такі розміри виявляються вирішальними з точки зору процесів; джерела знань; статут дослідницького консорціуму; економічна конкуренція; власність на капітал (вітчизняний чи іноземний); економічна стабільність; та розмір організації.

Будь-яка з вище зазначених класифікацій допускає можливість як радикальної, так і поступової категоризації, оскільки вони можуть походити або від чогось нового, або від вдосконалення вже існуючого. У випадку продуктів модифікації стосуються особливостей продукту або виконання послуг. Для процесів застосовуються адаптації для технологій або навіть обладнання, задіяного у виробничому процесі. Після переліку основних концепцій відповідні аргументи можна класифікувати відповідно до різних типів промисловості.

Причини інновацій можуть відрізнятися у промисловості та сфері послуг, хоча вони можуть бути в обох. У той час як виробництво залежить від накопичення можливостей, гнучкість у передових практиках

переважає в сегменті послуг [10]. Інша різниця полягає в перспективах інновацій продукту та процесу, така різниця є чіткішою та суворішою в послугах. У компаніях, які надають послуги, існує набагато більша близькість до клієнтів, що перетворюється на точніше сприйняття якості обслуговування, у той час як також визнається значна складність у сприйнятті цих двох типів інновацій [114].

Послуги мають свої особливості, а це означає, що таке сприйняття перешкоджає концептуальному розумінню, що, як наслідок, перешкоджає встановленню дійсних показників. Три різні підходи часто розглядаються в існуючих теоретичних внесках для інновацій у сфері послуг: асиміляція (підпорядкування), демаркація (автономія) та інтеграція (синтез), як описано в таблиці 2.

Таблиця 2

Класифікації окремих інновацій

Класифікація	Концепція	Характеристики
Асиміляція	Інновації в сфері послуг виробничі компанії розглядають як інновації	- Інновації, породжені впровадженням або використанням технологій - Видимі інновації, застосовані до продуктів і процесів - Не розглядаються невидимі форми інновацій - Може недооцінювати фактичні наслідки інновацій у сфері послуг
Демаркація	Інновації в сфері послуг є особливими та відрізняються від інновацій у виробництві	- Спостерігає за нетехнологічними інноваціями - розглядає видимі інновації (нові організаційні структури, нові альтернативи вирішення проблем, підвищення персоналізації послуг) - Інновації розглядаються з еволюційної або прогресивної точки зору
Інтеграція	Поєднує асиміляцію та розмежування для побудови широкої міжгалузевої структури	- Охоплює ширше розуміння інновацій - Точніше визначає міжгалузеві інновації (послуги, які є у виробничих компаніях, або компанії, що надають послуги, що використовують технології, що застосовуються у виробництві) - Охоплює як матеріальні, так і нематеріальні інновації

Джерело: [Узагальнено автором на основі наступних досліджень: 17,21,26 6]

Особливості послуг представляють характеристику самої їх природи – невідчутність. Людські ресурси та знання є фундаментальними елементами в цих організаціях, оскільки інновації вимагають творчості, знань, навичок та підприємництва як засобу досягнення мети. Високий фактор ризику через невизначеність також є характеристикою, яка може бути на ступінь вищою за виробничий сектор, і інновації можуть відбуватися більш тонким шляхом, з поступовими змінами в тому, що вже [14].

З дедалі стрімкішою економічною динамікою, коли час, потрібний або для розробки та впровадження продукту, або для вдосконалення існуючого продукту, стає дедалі коротшим, відбувається конвергенція між виробничою діяльністю та сферами послуг [18]. У кількох компаніях інтеграція послуг у їхню основну виробничу діяльність є досить очевидною, а також аутсорсинг надання послуг у самих галузях, що передає ідею деяких етапів процесу виробництва послуг, які поступово набувають промислового характеру [21]. .Damanpour, F., & Schneider, M. [9] ілюструють випадок на прикладі компанії-виробників, які продають послуги, що доповнюють їхні продукти, що становить певний рівень інновацій у сфері послуг, у той час як їх основна відданість виробництву залишається. Таким чином, можна спостерігати, чи така конвергенція застосовна до вимірювання інноваційних аспектів в організаціях.

Отже, менші фірми мають меншу ймовірність впроваджувати інновації, але завдяки впровадженню інновацій ефект, пов'язаний із продажами, має тенденцію бути більш значним у великих організаціях. У світлі вищезазначеного, проблема, запропонована наявною літературою, полягає в тому, щоб налаштувати показники на різні типології інновацій, тобто адекватно виміряти інноваційне явище, дозволяючи порівнювати його з точки зору часу, галузі чи навіть регіону.

Інноваційні технології постійно оновлюються і збагачуються, відображаючи складний і багатогранний процес розвитку науки і техніки, всієї промислової і комерційної діяльності. Однак в теорії інновацій існує багато суперечливих визначень і тверджень, ряд концепцій інноваційного змісту вимагають свого розвитку і уточнення. Це, зокрема, відноситься до такого важливого поняття, як "інноваційна технологія".

Теоретичне обґрунтування сутності інноваційної технології-найважливішого чинника глобального розвитку економіки, сучасного розуміння її змісту як економічної категорії, основи інновацій. Вирішення цієї проблеми дозволить формалізувати теоретичні основи вивчення інноваційних технологій, поєднати їх сутність з цілями виробничої та комерційної діяльності промислових підприємств. Багато вчених розглядали питання дослідження сутності технології як економічної категорії. У таблиці 3 наведено визначення терміну "технологія", рекомендовані різними дослідниками.

Більшість економістів погоджуються, що технологічні інновації є ключовим рушієм економічного зростання та добробуту людей. Негативне культурне ставлення до технології та її руйнівного впливу може загрожувати отриманню цих переваг. Реакція політики, яка відображає таке ставлення (і перешкоджає інноваціям), ризикує спровокувати економічну стагнацію, зниження економічного динамізму та зниження рівня життя. Джеймс Бругель і Адам Тірер наводять цей аргумент у «Технологічних інноваціях та економічному зростанні: короткий звіт про докази». У таблиці 4 наведено визначення терміну "інноваційні технології", рекомендовані різними дослідниками.

Таблиця 3

Сучасні наукові визначення терміна "технологія"

Автор	Визначення
Абрамов С. М. [1]	Це система, заснована на використанні інструментів, апаратів, пристосувань, навичок, знань і умінь, розроблених наукою, інформаційними технологіями і системами управління всіма типами ресурсів.
Тютлікова, В. [24]	Сукупність способів і прийомів отримання, переробки або переробки сировини, матеріалів, напівфабрикатів або виробів, що здійснюються в різних галузях промисловості, в будівництві
Романчик Т. В. [19]	Технологія-це управління процесами створення виробничих потужностей, що забезпечує їх проходження в правильному напрямку
Желеній, М. С. [26]	Інструмент для перетворення сировини і ресурсів в продукти
Шумпетер Дж.А. [6]	Обсяг знань, досвіду, навичок і умінь для виробництва товарів і послуг з використанням економічних і виробничих ресурсів
Косенко А. В. [15]	Сукупність методів обробки матеріалів і виготовлення виробів, що використовуються для виробничих процесів. Те, як підприємства реалізують складний процес, розділяючи його на послідовні взаємопов'язані процедури та операції
Свицова Н. [22]	Операційна система, записана у вигляді знань і навичок
Важинський С. Є., Щербак Т. І. [2]	Система дій, спрямованих на оптимальне впровадження виробничих і комерційних практик
Власенко Л., Ладанюк А., Кишенько В. [3]	Сукупність знань, умінь і методів обробки матеріалів, виготовлення виробів, методів реалізації виробничих процесів Динамічна система процедур, правил, стандартів, еталонів і норм технологічної діяльності, управління виробничим процесом
Данильян О., Дзьобань О. [4]	Сукупність прийомів і способів отримання, переробки або переробки сировини, матеріалів, напівфабрикатів або виробів, що здійснюються в різних галузях промисловості

Таблиця 4

Сучасні наукові визначення терміна "інноваційні технології"

Автор	Визначення
Міжнародна енциклопедія соціальних і поведінкових наук, 2001 р.	впливають на населення організації, руйнуючи ринки, змінюючи відносну важливість ресурсів, кидаючи виклик організаційним можливостям навчання та змінюючи основу конкуренції
Шумпетер [6]	покрощують та інституціоналізують існуючу технологію, перемижуючись технологічними розривами, в яких нові, радикально кращі технології витісняються старі
Amara et al., [7]	Нова технологія може або підвищувати компетенцію, спираючись на існуючі ноу-хау та зміцнюючи позиції діючих компаній, або руйнувати компетенцію, роблячи існуючі ноу-хау застарілими та дозволяючи новачкам стати технологічно кращими конкурентами.
Бренскомб Л. М. [8]	соціально-економічний процес, який призводить до спостережуваного експоненціального зростання цінності або продуктивності високопріоритетних можливостей.
Данильян О., Дзьобань О. [4]	створені самостійно або ініційовані ззовні фірми, є центральними для розвитку багатьох підприємств.
Svishchova, N., Pererva, P. [22]	є економічною функцією, завдяки якій нові технології впроваджуються у виробництво та споживання
Mothe and Nguyen-Thi, Geldes et al. [17]	визначаються як створення нових продуктів і процесів у фірмах
Шмідт і Раммер [20]	в широкому сенсі визначаються як інновації продуктів і процесів
Ernst [10]	будь-яку діяльність і дії, вжиті фірмами, які призводять до значних поліпшень або технологічних змін, які забезпечують економічну винагороду

Висновки з даного дослідження і перспективи подальших розвідок у даному напрямі

Таким чином, технологічні інновації передбачають успішну комерціалізацію досліджень і досягнення в технологічному розвитку. Результати технологічних інновацій залежать від кількох ініціатив і зусиль, включаючи, але не обмежуючись ними, науково-дослідні роботи.

Фінансування інновацій має важливе значення для успіху та продовження інноваційного процесу. Це пов'язано з тим, що весь інноваційний процес, від концепції ідей і досліджень і розробок до розробки продуктів і процесів, є дорогим. Без достатнього фінансування фірми, швидше за все, відмовляться від цієї важливої інвестиції, що може негативно вплинути на їх здатність вижити на ринку. Уряди в усьому світі розробили системи грантів на дослідження, спрямовані на підтримку інноваційної діяльності фірм. Аргументом для продовження цих державних втручань завжди був ризик ринкової недостатності, коли ринок вважається неефективним у фінансуванні інновацій. Ринки можуть зазнати невдачі навіть у ефективному розподілі, оскільки пов'язані з цим витрати є великими, а віддача може бути немиттєвою

Гальмування інноваційно-технічного прогресу або повільний розвиток країни змушує залишатися джерелом сировини на світовому ринку. Доведення до такого майбутнього залежить від знання технологій розвинутих країн, які спонукають йти до останніх етапів прогресу. Внутрішнє виробництво будь-яких видів товарів для споживачів і зовнішніх ринків зменшує залежність від міжнародної конкурентної позиції держави на нижній частині їх доданої вартості, а надходження в іноземній валюті від придбання конкурентів будуть спрямовані на модернізацію виробництва і технологій .

Література

1. Абрамов В. І. Методологія системного підходу та наукових досліджень : навч.-метод. посібн. для самост. вивч. дисц. / В. І. Абрамов, В. Х. Арутюнов. - К. : КНЕУ, 2005. - 178 с.
2. Важинський С. Є., Щербак Т. І. Методика та організація наукових досліджень: Навч. посіб. Суми: СумДПУ імені А. С. Макаренка, 2016. 260 с
3. Власенко Л., Ладанюк А., Кишенько В. Методологія наукових досліджень. Навчальний посібник. – К.: Вид. Ліра-К. 2018. – 352 с.
4. Данильян О., Дзьобань О. Методологія наукових досліджень. Підручник. – Х.: Право. 2017. – 368 с
5. Шерер, Ф.М. Структура отраслевых рынков: пер. с англ. / Ф.М. Шерер, Д.М. Росс. – М: Инфра-М. – 1997. – 695 с
6. Шумпетер Й.А. Теория экономического развития. Капитализм, социализм и демократия / Шумпетер Й. А.; [пер. с нем.]. – М.: Эксмо, 2007. – 864 с.
7. Amara et al., 2009. Patterns of innovation in knowledge-intensive business services. *Service Industries Journal*, 29 (2009), pp. 407-430
8. Branscomb L., Holton G., Sonnert G. Packard and Sloan Foundations. Science for society: Cutting edge basic research in the service of public objectiveness. A blueprint for intellectually bold and socially beneficial science policy. 2001. URL: <http://www.cspo.org/products/reports/scienceforsociet.pdf>.
9. Damanpour, F., & Schneider, M. 2009. Characteristics of innovation and innovation adoption in public organizations: Assessing the role of managers. *Journal of Public Administration Research and Theory*, 19: 495–522. [CrossRefGoogle Scholar](#)
10. Ernst, 2001. Patent applications and subsequent changes of performance: Evidence from time-series cross-section analyses on the firm level. *Research Policy*, 30 (2001), pp. 143-157
11. Freeman, 1987 Output measurement in science and technology: Essays in honor of Yuan Fabian (introduction). Elsevier Science Publishers B. V., (1987),
12. Geldes, C., Felzensztein, C., and Palacios-Fenech, J. (2017). Technological and non-technological innovations, performance and propensity to innovate across industries: the case of an emerging economy. *Ind. Mark. Manag.* 61, 55–66. doi: 10.1016/j.indmarman.2016.10.010
13. Gunday et al., 2011. Effects of innovation types on firm performance. *International Journal of Production Economics*, 133 (2011), pp. 662-676
14. Klosiewicz-Górecka, 2015. Innovativeness of service sector enterprises – Innovation objectives and types. *Handel Wewnetrzny*, 5 (2015), pp. 176-187
15. Kosenko, A.V.; Tkachev, M.M.; Pererva, P.G.; Kobieliiev, V.M. (2018) Innovative compliance of technology to combat corruption // Innovative management: theoretical, methodical, and applied grounds : monograph / ed.: S.M.Illiasenko, W.Strielkowski. Prague : PRIZK. Chap. 7.2, 285-294. URL: http://repository.kpi.kharkov.ua/bitstream/KhPI-Press/39600/1/Pererva_Innovative_compliance_2018.pdf
16. Kosenko, O, Pererva, P., Tkachov, M. (2017) Compliance program of an industrial enterprise: the essence and content // The Essence and Content. In *Mérleg és Kihívások” X. Nemzetközi Tudományos Konferencia*, 87-93. URL: http://repository.kpi.kharkov.ua/bitstream/KhPI-Press/32833/1/Pererva_Compliance_program_2017.pdf
17. Mothe, C., and Nguyen-Thi, T. U. (2012). Non-technological and technological innovations: do services differ from manufacturing? An empirical analysis of Luxembourg firms. *Int. J. Technol.*
18. OECD, 2015 Frascati Manual: Guidelines for collecting and reporting data on research and experimental development.
19. Romanchik, T.V., Kobeleva, T.O., Pererva, P.G. (2018). Compliance as a factor of innovative development of the enterprise. *Bulletin of NTU "KhPI": Economic Sciences Series*, 1, 205-220. URL: http://repository.kpi.kharkov.ua/bitstream/KhPI-Press/39628/1/Pererva_Komplaiens_iak_faktor_2018.pdf
20. Schmidt, T., and Rammer, C. (2007). Non-Technological and Technological Innovation: Strange Bedfellows? ZEW-Centre European Economic Research Discussion Paper, (07-052). Available online at: <https://ssrn.com/abstract=1010301>
21. Schumpeter, Joseph A. (1934). *The Theory of Economic Development: An Inquiry into Profits, Capital, Credit, Interest, and the Business Cycle*. University of Illinois at Urbana-Champaign's Academy for Entrepreneurial Leadership Historical Research Reference in Entrepreneurship. URL: <https://ssrn.com/abstract=1496199>
22. Svishchova, N., Pererva, P. (2018) Development of approaches to the valuation of intellectual property objects influenced by Industry 4.0 [Electronic resource] // *International Marketing and Management of Innovations : Global Sci. E-Journal. Electron. text data*. Bielsko-Biala, No. 6. URL: http://immi.ath.bielsko.pl/wp-content/uploads/IMMI_2021_13.pdf.
23. The measurement of scientific, technological and innovation activities, OECD Publications Service, (2015).
24. Tiutlikova, V., Besprozvannykh, O., Pererva, P., Kovalova, V., Kudina, O., Dorokhov, O. (2018). Improvement of the Method for Selecting Innovation Projects on the Platform of Innovative Supermarket. *TEM*

Journal, 8 (2), 454–461. <https://doi.org/10.18421/TEM82-19>

25. Tushman, M.L. and Anderson, P. (1986) Technological Discontinuities and Organizational Environments. *Administrative Science Quarterly*, 31, 439-465. <http://dx.doi.org/10.2307/2392832>

26. Zheleny, M.S. (2012) Management of high technologies // *Information technologies in business*. SPb. : Encyclopedia. 55-62.

References

1. Abramov V. I. Metodolohiia systemnoho pidkhotu ta naukovykh doslidzhen : navch.-metod. posibn. dlia samost. vyvch. dysts. / V. I. Abramov, V. X. Arutniunov. - K. : KNEU, 2005. - 178 s.
2. Vazhynskiy S. Ye., Shcherbak T. I. Metodyka ta orhanizatsiia naukovykh doslidzhen: Navch. posib. Sumy: SumDPU imeni A. S. Makarenka, 2016. 260 s
3. Vlasenko L., Ladaniuk A., Kyshenko V. Metodolohiia naukovykh doslidzhen. Navchalnyi posibnyk. – K.: Vyd. Lira-K. 2018. – 352 s.
4. Danylian O., Dzoban O. Metodolohiia naukovykh doslidzhen. Pidruchnyk. – Kh.: Pravo. 2017. – 368 s
5. Sherer, F.M. Struktura otraslevykh rynkov: per. s anhl. / F.M. Sherer, D.M. Ross. – M: Ynfra-M. – 1997. – 695 s
6. Shumpeter Y.A. Teoriya ekonomycheskoho razvytyia. Kapytalizm, sotsyalizm y demokratyia / Shumpeter Y. A.; [per. s nem.]. – M.: Эkсмо, 2007. – 864 s.
7. Amara et al., 2009. Patterns of innovation in knowledge-intensive business services. *Service Industries Journal*, 29 (2009), pp. 407-430
8. Branscomb L., Holton G., Sonnert G. Packard and Sloan Foundations. Science for society: Cutting edge basic research in the service of public objectiveness. A blueprint for intellectually bold and socially beneficial science policy. 2001. URL: <http://www.cspo.org/products/reports/scienceforsociet.pdf>.
9. Damanpour, F., & Schneider, M. 2009. Characteristics of innovation and innovation adoption in public organizations: Assessing the role of managers. *Journal of Public Administration Research and Theory*, 19: 495–522. CrossRefGoogle Scholar
10. Ernst, 2001. Patent applications and subsequent changes of performance: Evidence from time-series cross-section analyses on the firm level. *Research Policy*, 30 (2001), pp. 143-157
11. Freeman, 1987 Output measurement in science and technology: Essays in honor of Yuan Fabian (introduction). Elsevier Science Publishers B. V., (1987),
12. Geldes, C., Felzensztein, C., and Palacios-Fenech, J. (2017). Technological and non-technological innovations, performance and propensity to innovate across industries: the case of an emerging economy. *Ind. Mark. Manag.* 61, 55–66. doi: 10.1016/j.indmarman.2016.10.010
13. Gunday et al., 2011. Effects of innovation types on firm performance. *International Journal of Production Economics*, 133 (2011), pp. 662-676
14. Klosiewicz-Górecka, 2015. Innovativeness of service sector enterprises – Innovation objectives and types. *Handel Wewnetrzny*, 5 (2015), pp. 176-187
15. Kosenko, A.V.; Tkachev, M.M.; Pererva, P.G.; Kobieliev, V.M. (2018) Innovative compliance of technology to combat corruption // *Innovative management: theoretical, methodical, and applied grounds* : monograph / ed.: S.M.Illiashenko, W.Strielkowski. Prague : PRIZK. Chap. 7.2, 285-294. URL: http://repository.kpi.kharkov.ua/bitstream/KhPI-Press/39600/1/Pererva_Innovative_compliance_2018.pdf
16. Kosenko, O, Pererva, P., Tkachov, M. (2017) Compliance program of an industrial enterprise: the essence and content // *The Essence and Content*. In *Mérleg és Kihívások*” X. Nemzetközi Tudományos Konferencia, 87-93. URL: http://repository.kpi.kharkov.ua/bitstream/KhPI-Press/32833/1/Pererva_Compliance_program_2017.pdf
17. Mothe, C., and Nguyen-Thi, T. U. (2012). Non-technological and technological innovations: do services differ from manufacturing? An empirical analysis of Luxembourg firms. *Int. J. Technol.*
18. OECD, 2015 Frascati Manual: Guidelines for collecting and reporting data on research and experimental development.
19. Romanchik, T.V., Kobeleva, T.O., Pererva, P.G. (2018). Compliance as a factor of innovative development of the enterprise. *Bulletin of NTU "KhPI": Economic Sciences Series*, 1, 205-220. URL: http://repository.kpi.kharkov.ua/bitstream/KhPI-Press/39628/1/Pererva_Komplaiens_iak_faktor_2018.pdf
20. Schmidt, T., and Rammer, C. (2007). Non-Technological and Technological Innovation: Strange Bedfellows? ZEW-Centre European Economic Research Discussion Paper, (07-052). Available online at: <https://ssrn.com/abstract=1010301>
21. Schumpeter, Joseph A. (1934). *The Theory of Economic Development: An Inquiry into Profits, Capital, Credit, Interest, and the Business Cycle*. University of Illinois at UrbanaChampaign's Academy for Entrepreneurial Leadership Historical Research Reference in Entrepreneurship. URL: <https://ssrn.com/abstract=1496199>
22. Svishchova, N., Pererva, P. (2018) Development of approaches to the valuation of intellectual property objects influenced by Industry 4.0 [Electronic resource] // *International Marketing and Management of Innovations* : Global Sci. E-Journal. Electron. text data. Bielsko-Biala, No. 6. URL: http://immi.ath.bielsko.pl/wp-content/uploads/IMMI_2021_13.pdf.
23. The measurement of scientific, technological and innovation activities, OECD Publications Service, (2015).
24. Tiutlikova, V., Besprozvannykh, O., Pererva, P., Kovalova, V., Kudina, O., Dorokhov, O. (2018). Improvement of the Method for Selecting Innovation Projects on the Platform of Innovative Supermarket. *TEM Journal*, 8 (2), 454–461. <https://doi.org/10.18421/TEM82-19>
25. Tushman, M.L. and Anderson, P. (1986) Technological Discontinuities and Organizational Environments. *Administrative Science Quarterly*, 31, 439-465. <http://dx.doi.org/10.2307/2392832>
26. Zheleny, M.S. (2012) Management of high technologies // *Information technologies in business*. SPb. : Encyclopedia. 55-62.

Надійшла / Paper received: 19.11.2018
Надрукована / Paper Printed : 06.12.2018

УДК 332.05:304.444

DOI: 10.31891/2307-5740-2018-264-6(3)-177-180

ПЛУТАЛОВ С. І.

Луганська державна академія культури і мистецтв

КРЕАТИВНІСТЬ ЯК ХАРАКТЕРНА ОЗНАКА ЦІЛІСНОЇ СОЦІАЛЬНО-ЕКОНОМІЧНОЇ СИСТЕМИ

Культурні та креативні індустрії сприяють соціально-економічному розвитку, а також формуванню виробничої, управлінської, екологічної, економічної та інших культур, шляхом створення сприятливих умов реалізації інтелектуального, творчого потенціалу. Дослідження спрямовано на розробку теоретичних положень щодо креативності, як характерної ознаки цілісної соціально-економічної системи. У статті проаналізовано наукові точки зору вітчизняних та зарубіжних авторів, в контексті виникнення і тлумачення категорій «творчість», «креативність». Завдяки чому вдалося встановити, масове ототожнення творчості з креативністю. Доведено, що «креативність» і «творчість» - схожі, але не однакові поняття. Запропоновано під креативністю розуміти здатність до генерації ідей, що є обов'язковою умовою для заняття творчістю. Визначено базові види креативності, в числі яких: людська, культурна, наукова, технологічна, економічна. Аргументовано, що саме базові види креативності покладено в основу різних її класифікацій. Окреслено перспективи подальших досліджень суть яких полягає у систематизації класифікацій креативності і встановленні взаємозв'язків між всіма її видами, задля формування авторського бачення та розробки власної класифікації.

Ключові слова: творчість, креативність, культурні індустрії, креативні індустрії, креативна економіка.

PLUTALOV S.

Luhansk State Academy of Culture and Arts

CREATIVITY AS A CHARACTERISTIC SIGN OF AN INTEGRATED SOCIO-ECONOMIC SYSTEM

Cultural and creative industries contribute to socio-economic development, as well as the formation of production, management, environmental, economic and other cultures, by creating favorable conditions for the realization of intellectual and creative potential. The research is aimed at the development of theoretical provisions regarding creativity as a characteristic feature of a complete socio-economic system. The article analyzes the scientific points of view of domestic and foreign authors, in the context of the emergence and interpretation of the category's "creativity", "creativity". Thanks to which it was possible to establish a mass identification of creativity with creativity. In connection with this, the author's vision of these categories is proposed. The goal of creativity is outlined, the essence of which is to stimulate, support, and ensure the reproduction of the vital activity of society, which gave grounds to consider it as a characteristic feature of a complete socio-economic system. It has been proven that "creativity" and "creativity" are similar but not the same concepts. It is proposed to understand creativity as the ability to generate ideas, which is a necessary condition for creativity. The author's approach allows to expand the scientific vision of the essence and content of the concept of "creativity", on the basis of which basic types of creativity are defined, such as: human, cultural, scientific, technological, economic. It is argued that the basic types of creativity are the basis of its various classifications. Prospects for further research are outlined, the essence of which is to systematize the classifications of creativity and establish relationships between all its types, in order to form the author's vision and develop one's own classification.

Key words: creativity, creativity, cultural industries, creative industries, creative economy.

Постановка проблеми у загальному вигляді та її зв'язок із важливими науковими чи практичними завданнями

Важко не помітити динамічне зростання креативної економіки у розвинених країнах світу, які проявляються у зміні поглядів на роль і місце культури, демонструючи з одного боку констатації її значення для наступних поколінь, а з іншого, відбуваються перетворення в розумінні ролі економіки, громадськості в процесах розвитку культури та збереження культурної спадщини. Так, постійно зростаючий вплив креативного сектора економіки на загальний економічний розвиток країни було відзначено в США, Великобританії, Австралії, Новій Зеландії та Гонконзі (спеціальний адміністративний район Китаю з 1997 р.), що підтверджується результатами досліджень, присвячених картуванню культурних та творчих ресурсів креативного сектора економіки цих країн [1]. «Креативність стає рушійною силою економічного зростання та інновацій» [2, с. 5]. З огляду на що, вважаємо обраний напрям дослідження актуальним та своєчасним.

Аналіз останніх досліджень і публікацій

Серед науковців, які присвячували свої дослідження креативній економіці в цілому та культурним і креативним індустріям зокрема, розглядаючи їх крізь призму соціально-економічних процесів, варто виділити: Т. Адорно, М. Хоркхаймера, [3], Д. Хезмондалша [4], Дж. Брунера [5], Р. Флоріда та Ч. Лендрі, П'єра Луїджі Сакко, А. Васецкого, С. Зуєва, О. Кліпкової, А. Флієра, О. Лазаревої, С. Давимука, Л. Федулова. Крім того, не можна не сказати, що більшість сучасних теорій та парадигм майбутнього розвитку, ґрунтується на фундаментальних положеннях сутнісних характеристик економіко-антропологічних аспектів сучасного суспільства, представниками яких є класики економічної думки: М. Вебер, В. Зомбарт, Ф. Хайек, Й. Шумпетер та ін. З точки зору еволюційних перетворень буття варто сказати, що з приходом інформаційної ери та активізації цифровізації, докорінним чиним змінюються як

структура економіки країн, так і система економіко-філософських позицій, з огляду на що, цікавість представляють роботи: З. Бжезинського, М. Кастельса, К. Келлі, М. Маклюена, М. Масуди, Ф. Махлупа, Д. Стіглера, Дж. Стігліца, які сприяють розкриттю сутності нових категорій, встановленню причинно наслідкових зв'язків формування інноваційної економіки та наукового осмисленням того, що людина сьогодні це не засіб, а кінцева мета розвитку економіки.

Виділення невирішених раніше частин загальної проблеми, котрим присвячується стаття

Однак, не зважаючи на потужний науково-методичний базис, зазначена область знань, як уже зазначалося, набирає обертів і знаходиться у постійній динаміці, що потребує систематичного спостереження. Не вирішеними залишаються питання теоретико-методичної та прикладної спрямованості. Зокрема, дискусійним аспектом є види, форми культурних та креативних індустрій. Ведеться дискусія з приводу сутності категорій «креативність», «творчість», «творчий потенціал», «креативна економіка» «культурні і креативні індустрії». Мало дослідженими є культурні та креативні індустрії в контексті забезпечення ефективного соціально-економічного розвитку країни. Все це спонукає проведення подальших досліджень.

Формулювання цілей статті

Мета статті полягає у розробці теоретичних положень щодо креативності, як характерної ознаки цілісної соціально-економічної системи.

Виклад основного матеріалу

Насамперед слід звернути увагу на те, що з'явилося раніше, креативні, культурні індустрії, чи креативна економіка? Вирішення цього питання дозволить встановити хронологію появи категорій та визначити місце й роль кожної в соціально-економічній системі. Аналіз проведених раніше досліджень дозволив зробити висновок, що культурні, креативні індустрії та креативну економіку пов'язують з Індустрією 4.0 або Четвертою промисловою революцією, яка відбулася на перетині XIX і XX століть. Так, Джеремі Ріфкін стверджував «ми – люди, які дуже складно влаштовані, і нас цілком захопить культурна та інтелектуальна діяльність» [6]. Хоча поняття «креативна економіка» з'явилося лише у XX столітті про креативність знали набагато раніше.

Одним із перших авторів, що описав сутність креативності, став психолог Е.П. Торренс. У 1974 році він визначив термін «креативність» як процес появи чутливості до проблем, дефіциту або дисгармонії наявних знань, які змушують людину шукати оптимальний спосіб їх вирішення [7, с. 28]. Як бачимо автор, зосереджувався на гармонії знань. Нині поняття «креативність» перестало бути суто психологічним та таким, що торкається лише індивіда. Наразі цей термін стає характеристикою цілісної системи економіки. Про що зокрема свідчать визначення креативної економіки, які подаються різними авторами в різні періоди, та дефініції яких присвячено окрему статтю. Однак, не можна не сказати про те, що «креативна економіка», багатьма економістами розглядається, як «економіка знань».

Так в Д. Хезмондалш в синонімічному сенсі використовує терміни «креативна економіка» та «економіка знань», зазначаючи при цьому, що під такою розуміється особливий сектор економіки, заснований на продажу товарів і послуг, які є результатом інтелектуальної діяльності. При чому автор відмічає, що істотну роль у виробництві цих товарів та послуг грає розвиток технологій та інновацій, тобто він зосереджується на інноваційному підході [4, с. 211]. Крім того, варто зазначити, що Д. Хезмондалш, робить акцент на тому, що креативні сектори (індустрії) виступають складовою частиною більш широкого поняття «креативна економіка».

Подібна точка зору висвітлена і у працях М. .Проскуріної, яка індустрії відносить до сектору економіки, що ґрунтується на творчій складовій: «Індустрії, які входять до креативної економіки, не нові — вони були й раніше, те що їх сьогодні об'єднують у креативну економіку, говорить про переосмислення сьогодення та планування майбутнього» [8, С. 29 – 32]. Більш того, виходячи з аналізу різних точок зору щодо трактування категорії креативна економіка, автори зверталися до базових понять в числі яких окремо «креативність» і окремо «економіка». Такий підхід є зрозумілим, та на думку автора цієї статті доречним для використання.

Аналіз визначень, що подаються у словниках, свідчать про те, що креативність і творчість часто використовуються в одному значенні, так у словнику Єфремової креативність (від лат. creatio - творчість) - вміння людини відступати від стандартних ідей, правил і шаблонів [9]. У педагогічній енциклопедії креативність від англ. creativity - рівень творчої обдарованості, здатності до творчості, що становить відносно стійку характеристику особистості [10]. Однак, розглядаючи креативність і творчість з економічної точки зору, слід зауважити, що вони мають різне значення. Креативність можна розглядати як процес тісного взаємозв'язку інновацій та інтелекту, в результаті чого створюється креативний продукт (винаходи, погляди, ідеї унікальних досягнень та ін.. в мистецтві, науці, культурі), який одночасно є нематеріальним продуктом, якому надається правовий захист [11].

В цьому формулюванні важливе креативне мислення – це процес, передусім процес генерації ідей. Тому компетенція «креативне мислення» тотожна вмінню генерувати ідеї». Що ж до творчості, то на думку автора творча особистість завжди має креативність, це невід'ємна її частина. В той час як креативність є

особливою обов'язковою умовою для заняття творчістю. Відтак, «креативність» і «творчість» - схожі, але не однакові поняття.

Крім того, варто звернути увагу що у економічному сенсі, у визначенні спостерігається зосередження на винаходах, поглядах, ідеях унікальних досягнень та ін.. в мистецтві, науці, культурі, що дозволяє стверджувати про різні види креативності, які представлено на (рис 1).



Рис. 1. Базові види креативності

Під науковою креативністю розуміється здатність використовувати цікавість та створювати нові ідеї, бачити нові зв'язки, знаходити нові способи розв'язання задач. Під культурною креативністю розуміється здатність використовувати уяву та створювати оригінальні ідеї та нові способи інтерпретувати світ, виражений у тексті, звуку та зображенні. Під економічною креативністю розуміється динамічний процес, що призводить до інновацій у технологіях, практиці ділових відносин, маркетингу і т.д., вона тісно пов'язана з отриманням конкурентних переваг. Технологічна креативність – поєднання інших типів креативності. Людська креативність це такий вид, який відображає здатність до зміни загальних способів та механізмів існування людини.

Однак варто зауважити, що зазначений перелік видів креативності, не є вичерпним. На теперішньому етапі соціально-економічного розвитку європейських країн існують різні види креативності, які об'єднані у класифікації, і яким вважаємо доцільним приділити більше уваги, окресливши тим самим перспективи подальших досліджень. В числі таких можна виділити класифікацію: 1) Э. Торренса, 2) М. Чиксентмихайна, Р. Фельдмана, Р. Стернберга и Т. Любарта, 3) М. Бодена, 4) А. Маслоу, 5) Г Глотовой, 6) И. Дермановой и М. Крыловой, 7) Дж. К. Кауфмана и Р. Бегетто («Four C» модель та інш.

Висновки з даного дослідження і перспективи подальших розвідок у даному напрямі

Окреслення креативності, як характерної ознаки цілісної соціально-економічної системи, відбувалося на засадах узагальнення наукових точок зору, щодо тлумачення категорій: «креативність», «творчість». Аргументовано, що зростаючий економічний вплив на культуру призвів до появи таких суспільних явищ, як «культурні та креативні індустрії», розвиток, яких посилюється у XXI столітті, з настанням Четвертої промислової революції - Індустрії 4.0. Це спричинило зміцнення взаємозв'язків між креативністю, культурою, наукою та економікою, створивши принципово новий пласт категорій й способів їх виміру, активізувавши поштовх до розвитку креативної економіки. Встановлено, що «креативність» і «творчість» - схожі, але не однакові поняття по причині того, що творча особистість завжди має креативність, це невід'ємна її частина, а креативність це обов'язкова умова для заняття творчістю. Доведено, наявність різних підходів до розгляду креативності, що спричинили виникнення різних видів. Охарактеризовано базові види креативності, окреслено перспективи подальших досліджень, суть яких полягає у систематизації класифікацій креативності та встановленні взаємозв'язків між всіма її видами, задля формування авторського бачення та розробки власної класифікації.

Література

1. Речь идет о следующих центрах исследований: The Work Foundation (2007); Australian National Office for the Information Economy (2003); Centre for International Economics (2005); Economic & Social Research Council (2003). [Электронный ресурс]. – Режим доступа: https://www.ilo.org/wcmsp5/groups/public/@dgreports/@dcomm/@publ/documents/publication/wcms_190112.pdf

2. Адорно Т., Хоркхаймер М. Дialeктика просвещения: философские фрагменты HTTPS. / Т. Адорно, М. Хоркхаймер. – Москва: «Медиум» «Ювента», 1997. – 312 с. [Электронный ресурс]. – Режим доступа: https://platona.net/load/knigi_po_filosofii/frankfurtskaja_shkola/khorkkhajmer_adorno_dialektika_prosveshhenija_filosofskie_fragmenty/57-1-0-3999.
3. Хезмондаш Д. Культурные индустрии / Д. Хезмондаш; [пер. с англ.]. – Москва: Изд. дом Высшей школы экономики. – 2014. – 456 с.
4. Брунер Дж. Опросник «Определение типов мышления и уровня креативности» [Электронный ресурс]. – Режим доступа: www.psyworld.info/online-testy/oprosnik-opredelenie-tipov-myshleniya-i-urovnya-kreativnostibrunera
5. Rifkin J. The Zero Marginal Cost Society: The Internet of Things, the Collaborative Commons, and the Eclipse of Capitalism. / J. Rifkin / St. Martin's Griffin. – 2015. – 448 p.
6. Torrance E. P. Torrance Tests of Creative Thinking. Scholastic Testing Service, Inc., 1974. [Электронный ресурс]. – Режим доступа: https://www.ststesting.com/gift/TTCT_InterpMOD.2018.pdf
7. Проскура М.О. Місце культурних індустрій у системі національного господарства України. /М.О. Проскура / Науковий вісник Херсонського державного університету. Серія: Економічні науки. – 2016. – Вип. 16. Ч. 3. – С. 29 – 32.
8. Тлумачний словник Єфремової [Електронний ресурс]. – Режим доступа: <https://gufo.me/dict/efremova>
9. Педагогічна енциклопедія. [Електронний ресурс]. – Режим доступа: <https://didacts.ru/termin/kreativnost.html>
10. Тросби Д. Экономика и культура / Д. Тросби [пер. с англ.]. – Москва: Изд. дом Высшей школы экономики. – 2013. – 256 с.
11. Алдер Г. CQ, или Мускулы творческого интеллекта / Г. Алдер / [пер. с англ.]. – Москва: ФАИРПРЕСС, 2004. – 496 с.

References

1. Rech idet o sleduyushih centrakh issledovaniy: The Work Foundation (2007); Australian National Office for the Information Economy (2003); Centre for International Economics (2005); Economic & Social Research Council (2003). [Elektronnyj resurs]. – Rezhim dostupa: https://www.ilo.org/wcmsp5/groups/public/@dgreports/@dcomm/@publ/documents/publication/wcms_190112.pdf
2. Adorno T., Horkhajmer M. Dialektika prosvesheniya: filosofskie fragmenty HTTPS. / T. Adorno, M. Horkhajmer. – Moskva: «Medium» «Yuventa», 1997. – 312 s. [Elektronnyj resurs]. – Rezhim dostupa: https://platona.net/load/knigi_po_filosofii/frankfurtskaja_shkola/khorkkhajmer_adorno_dialektika_prosveshhenija_filosofskie_fragmenty/57-1-0-3999.
3. Hezmondalsh D. Kulturnye industrii / D. Hezmondalsh; [per. s angl.]. – Moskva: Izd. dom Vyshej shkoly ekonomiki. – 2014. – 456 s.
4. Bruner Dzh. Oprosnik «Opredelenie tipov myshleniya i urovnya kreativnosti» [Elektronnyj resurs]. – Rezhim dostupa: www.psyworld.info/online-testy/oprosnik-opredelenie-tipov-myshleniya-i-urovnya-kreativnostibrunera
5. Rifkin J. The Zero Marginal Cost Society: The Internet of Things, the Collaborative Commons, and the Eclipse of Capitalism. / J. Rifkin / St. Martin's Griffin. – 2015. – 448 p.
6. Torrance E. P. Torrance Tests of Creative Thinking. Scholastic Testing Service, Inc., 1974. [Elektronnyj resurs]. – Rezhim dostupa: https://www.ststesting.com/gift/TTCT_InterpMOD.2018.pdf
7. Proskurina M.O. Mistse kulturnykh industrii u systemi natsionalnogo gospodarstva Ukrainy. /M.O. Proskurina / Naukovyi visnyk Khersonskoho derzhavnogo universytetu. Serii: Ekonomichni nauky. – 2016. – Vyp. 16. Ch. 3. – S. 29 – 32.
8. Tlumachnyi slovnyk Yefremovoi. [Elektronnyj resurs]. – Rezhim dostupa: <https://gufo.me/dict/efremova>
9. Pedagogichna entsyklopediia. [Elektronnyj resurs]. – Rezhim dostupa: <https://didacts.ru/termin/kreativnost.html>
10. Trosbi D. Ekonomika i kultura / D. Trosbi [per. s angl.]. – Moskva: Izd. dom Vyshej shkoly ekonomiki. – 2013. – 256 s.
11. Alder G. CQ, ili Muskuly tvorcheskogo intellekta / G. Alder / [per. s angl.]. – Moskva: FAIRPRESS, 2004. – 496 s.

Надійшла / Paper received: 13.11.2018
Надрукована / Paper Printed : 06.12.2018

УДК 339.137.22

DOI: 10.31891/2307-5740-2018-264-6(3)-181-183

ВЛАСЕНКО І. В.

Вінницький національний аграрний університет

АНАЛІЗ НАУКОВИХ ПІДХОДІВ ФОРМУВАННЯ КОНКУРЕНТОСПРОМОЖНОСТІ ПРОДУКЦІЇ ПІДПРИЄМСТВ

У статті розглянуто теоретичні аспекти формування конкурентоспроможності продукції підприємств у сучасних динамічних умовах. Проаналізовані різні підходи науковців до визначення поняття «конкурентоспроможність продукції». Наведено чинники забезпечення конкурентоспроможності продукції підприємств

Ключові слова: конкуренція, об'єкти конкуренції, суб'єкти конкуренції, конкурентоспроможність, конкурентоспроможність продукції, чинники забезпечення конкурентоспроможності продукції

VLASENKO I.

Vinnytsia National Agrarian University

ANALYSIS OF SCIENTIFIC APPROACHES TO THE FORMATION OF COMPETITIVENESS OF ENTERPRISE PRODUCTS

The article considers the theoretical aspects of forming the competitiveness of enterprise products in modern dynamic conditions. Different approaches of scientists to the definition of "product competitiveness" are analyzed. It is noted that scientific approaches to the formation of product competitiveness are grouped as follows: by properties and characteristics of products; in the presence of market advantages and the degree of satisfaction of consumer demand; on the profitability of the manufacturer. Factors for ensuring the competitiveness of enterprise products are presented.

Keywords: competition, objects of competition, subjects of competition, competitiveness, product competitiveness, factors of ensuring product competitiveness

Актуальність дослідження. На сьогоднішній день неможливо уявити успішний розвиток будь-якої галузі виробництва товарів чи надання послуг без конкуренції. Конкуренція є важливим атрибутом ринкової економіки і являє собою основу функціонування ринкового господарства. Будь-яке підприємство, прагнучи досягти успіху у реалізації товарів на внутрішньому чи зовнішніх ринках, вирішує проблеми підвищення конкурентоспроможності своєї продукції. Здійснення управління конкурентоспроможністю продукції підприємств зумовлює необхідність дослідження її сутності і закономірностей формування. Саме тому аналіз наукових підходів формування конкурентоспроможності продукції підприємств є актуальним питанням і потребує окремого дослідження.

Аналіз останніх досліджень та публікацій. Проблеми забезпечення конкурентоспроможності продукції підприємств розглядаються в працях багатьох вітчизняних та зарубіжних вчених, зокрема Балабанової Л.В., Вандяк Н.П., Гринь В.І., Дзядикевич О.Я., Драган О.І., Желуденко К.В., Фатхутдінова Р.В. та інших. Проте, незважаючи на значну кількість досліджень у цій сфері, окремі аспекти питання підвищення конкурентоспроможності продукції підприємств є настільки динамічними, що потребують постійного вивчення.

Мета статті - проаналізувати наукові підходи формування конкурентоспроможності продукції підприємств.

Виклад основного матеріалу. Конкурентоспроможність є однією з найважливіших інтегральних характеристик, яку використовують для аналізу економіки в цілому, її окремих галузей та окремих товаровиробників.

Загальноприйнятого визначення поняття «конкурентоспроможність» на сьогоднішній день не існує. В економічній літературі визначаються різноманітні інтерпретації, по-різному аналізується, найчастіше, залежно від того, до якого економічного об'єкту чи суб'єкту дане поняття застосовується. Об'єктом конкуренції може бути ресурс, товар, послуга, інвестиції тощо, суб'єктами - підприємства, галузі, країни. Мета кожного суб'єкта конкуренції максимально задовольнити потребу споживача (клієнта). Водночас, необхідно зазначити, що, виходячи з теоретичних основ конкуренції, поняття конкурентоспроможності можна розглядати лише на однакових рівнях суб'єктів чи об'єктів конкуренції. [1].

Первинну ланку системи формування конкурентоспроможності становить конкурентоспроможність товару. Товар є базовим предметом конкуренції, оскільки саме він опосередковує відтворювальний процес кожного підприємства і саме через нього відбувається контакт підприємств один з одним та з споживачем на ринку [2].

К.В. Желуденко згрупував наукові підходи до формування конкурентоспроможності продукції наступним чином: за властивостями та характеристиками продукції; за наявністю ринкових переваг та ступенем задоволення попиту споживачів; за прибутковістю виробника [3].

Дослідники першого напряму вважають конкурентоспроможність продукції комплексом її вартісних і якісних характеристик, що визначають успіх продукції на ринку і створюють її перевагу над

товарами-аналогами. Л.В. Балабанова і В.В. Холод під конкурентоспроможністю продукції розуміють високе (порівняно з товарами-замінниками) співвідношення її якісних і вартісних характеристик, які відповідають ринковим вимогам, максимально задовольняють потреби споживачів і створюють переваги товарів на ринку [4].

Інші науковці вважають конкурентоспроможність продукції її властивістю бути більш привабливою для споживача порівняно з товарами-аналогами завдяки кращій відповідності своїх якісних та вартісних характеристик потребам ринку та споживчим оцінкам. За визначенням О.І. Драган, конкурентоспроможність продукції є ступенем її відповідності у певний час потребам споживачів за технічними, економічними та екологічними характеристиками [5]. За трактуванням Р.А. Фатхутдінова, конкурентоспроможність продукції визначається як рівень задоволення потреби порівняно з найкращим товаром-аналогом за умови наявності сертифікату якості [6].

Ряд дослідників пов'язує поняття «конкурентоспроможність продукції» з її прибутковістю. Так, В.І. Гринь характеризує «конкурентоспроможність продукції» як здатність якісних та вартісних характеристик продукції відповідати вимогам конкурентного ринку та бути засобом повного задоволення потреб споживача, забезпечуючи при цьому високий рівень доходів його виробнику [7]. Вітчизняний науковець Т.М.Громова стверджує, що в умовах товарного ринку продукція набуває статусу конкурентоспроможної лише тоді, коли виробник одержує за неї більше ніж витрачає на її виробництво [12].

Незважаючи на відмінності, що існують у формулюваннях даних визначень, спільним є те, що конкурентоспроможність продукції виявляється на ринку в момент її реалізації. Таким чином, конкурентоспроможність продукції визначається споживачем, який, купуючи продукцію, визнає її відповідність своїм потребам. Конкурентоспроможною вважається продукція, у якої корисний ефект на одиницю витрат вищий, ніж у інших, і при цьому всі її критерії задовольняють вимоги споживачів [3]. Іншими словами конкурентоспроможність – це споживчі властивості товару, які відрізняють його від товару конкурента за ступенем їх відповідності конкретним потребам, вимогам конкурентного ринку з урахуванням витрат на їх задоволення [2].

В сучасних умовах розвитку світової економіки та торгівлі товарами і послугами управління конкурентоспроможності продукції підприємства є основою успішної діяльності.

Конкурентоспроможність продукції визначається різними чинниками. Враховуючи це, проаналізуємо, які чинники впливають на формування конкурентоспроможності продукції підприємств [8]:

- 1) продукт - рівень якості продукції, її унікальність, зручність у використанні;
- 2) ціна – рівень цін порівняно з конкурентами, система знижок, форми оплати;
- 3) канали збуту – форми збуту, стан ринку, система транспортування та зберігання;
- 4) реалізація - ефективність діяльності маркетингових служб, дієвість реклами, використання систем просування товару на ринок;
- 5) кадровий потенціал – кваліфікаційний рівень та ефективність використання персоналу підприємства, прогресивність управлінської структури.

Випуск конкурентоспроможної продукції – головна вимога ринкової економіки. Постійне підвищення конкурентоспроможності продукції підприємства – головне завдання підприємства. Суть його зводиться до того, що зростання рівня конкурентоздатності продукції пов'язане для підприємства з великими або меншими витратами, але в будь-якому випадку вони повинні окупитися більшою прибутковістю. Тому важливо не просто використовувати відомі шляхи поліпшення властивостей продукції, а шукати серед них ті, які дають найбільший приріст конкурентоспроможності товарів на одиницю витрат. Конкурентоспроможність продукції підприємства повинна бути ключовим моментом при прийнятті рішення про розширення і створення нових виробничих потужностей. Витрати на проектування нового товару в декілька разів нижчі за вартість обладнання, налагодження технології, організації збутової мережі, тому випуск неконкурентоспроможного товару, що не дозволяє розвернути його масовий продаж, може принести значні збитки. Вивчення конкурентоспроможності товару, який реалізується на ринку, повинно вестися безперервно і систематично. Це дасть можливість вловити момент, коли даний показник почне знижуватися і можна вчасно ухвалити відповідне рішення: про модернізацію товару, ринку, маркетингових коштів або припинення виробництва товару [1].

Висновки. Таким чином, аналізуючи вище викладений матеріал, можна зробити наступний висновок, що перш за все, конкурентоспроможність продукції – це порівняльна характеристика, яка визначає відмінність аналізованого товару (продукції) від товарів конкурентів і містить комплексне оцінювання сукупності характеристик продукту та витрат на його купівлю і подальше використання, а також визначає відповідність товару вимогам ринку та можливість його збуту на конкретному ринку. Тобто, вона виступає оцінкою здатності суб'єктів конкуренції одного рівня змагатися між собою за споживачів шляхом задоволення їх потреб.

Література:

1. Вандяк Н.П. Кокументоспроможність продукції цукробурякового виробництва і стратегія її підвищення: Дис. канд. екон. наук: 08.07.02. – Тернопіль: Тернопільська академія народного господарства, 2004. – 201 с.
2. Дзядикевич О. Я. Формування та реалізація конкурентних переваг продукції зернової галузі України: Дис. канд. екон. наук: 08.00.03. – Київ: Національний університет біоресурсів і природокористування України, 2018. – 254 с.
3. Желуденко К. В. Сутність та фактори конкурентоспроможності продукції підприємств України. Інтелект XXI. - 2017. - № 1. - С. 66-71. URL: http://nbuv.gov.ua/UJRN/int XXI 2017_1_11
4. Балабанова Л.В., Холод В.В. Стратегічне маркетингове управління конкурентоспроможністю підприємств: навч. посіб. – К. : ВД «Професіонал», 2006. – 448 с
5. Драган О.І. Управління конкурентоспроможністю підприємств: теоретичні аспекти: монографія. – К.: ДАКККіМ, 2006. – 160 с
6. Фатхутдинов Р. А. Конкурентоспособность организации в условиях кризиса: экономика, маркетинг, менеджмент. – М. : Маркетинг, 2002. – 892 с.
7. Гринь В.І. Сутність та фактори конкурентоспроможності продукції сільськогосподарських підприємств. Наукові праці Полтавської державної аграрної академії. – 2012. – Вип. 2(5). – Т. 3. – С. 87–92.
8. Тарнавська Н.П. Управління конкурентоспроможністю підприємств: теорія, методологія, практика. Монографія. – Тернопіль: Економічна думка, 2008. – 570 с.
9. Янковий О.Г. Конкурентоспроможність підприємства: оцінка рівня та напрями підвищення: Монографія. – Одеса: Атлант, 2013. – 470 с.
10. Дубницький В. І. Конкурентоспроможність і базові поняття конкурентного аналізу: сучасні напрями наукових досліджень. Вчені записки Таврійського національного університету імені В. І. Вернадського. Серія : Економіка і управління. - 2019. - Т. 30(69), № 5(1). - С. 57-67. URL: [http://nbuv.gov.ua/UJRN/UZTNU_econ_2019_30\(69\)_5\(1\)_13](http://nbuv.gov.ua/UJRN/UZTNU_econ_2019_30(69)_5(1)_13)
11. Козловський Є. А. Конкурентоспроможність продукції підприємства через призму глобальної конкурентоспроможності. Молодий вчений. - 2017. - № 10. - С. 918-921. - URL: http://nbuv.gov.ua/UJRN/molv_2017_10_210.
12. Громова Т.М. Розвиток конкуренції як інституту торгівлі в сучасних економічних умовах // Наука й економіка. Наук.-теорет. журн. Хмельницьк. екон. ун-ту. – 2008. – №4 (12). – С.151-155.

References

1. Vandyak N.P. Konkurentospromozhnist' produkttsiyi tsukroburyakovoho vyrobnytstva i stratehiya yiyi pidvyshchennya: Dys. kand. ekon. nauk: 08.07.02. – Ternopil': Ternopil's'ka akademiya narodnoho hospodarstva, 2004. – 201 s.
2. Dzyadykevych O. YA. Formuvannya ta realizatsiya konkurentnykh perevah produkttsiyi zernovoyi haluzi Ukrayiny: Dys. kand. ekon. nauk: 08.00.03. – Kyiv: Natsional'nyy universytet bioresursiv i pryrodokorystuvannya Ukrayiny, 2018. – 254 s.
3. Zheludenko K. V. Sutnist' ta faktory konkurentospromozhnosti produkttsiyi pidpryyemstv Ukrayiny. Intelekt XXI. - 2017. - № 1. - S. 66-71. URL: http://nbuv.gov.ua/UJRN/int XXI 2017_1_11
4. Balabanova L.V., Kholod V.V. Stratehichne marketynhove upravlinnya konkurentospromozhnistyu pidpryyemstv: navch. posib. – K. : VD «Profesional», 2006. – 448 s
5. Drahan O.I. Upravlinnya konkurentospromozhnistyu pidpryyemstv: teoretychni aspekty: monohrafiya. – K. :DAKKKiM, 2006. – 160 s
6. Fatkhutdynov R. A. Konkurentosposobnost' orhanyzatsyy v uslovyyakh kryzysa: ekonomyka, marketynh, menedzhment. – M. : Marketynh, 2002. – 892 s.
7. Hryn' V.I. Sutnist' ta faktory konkurentospromozhnosti produkttsiyi sil's'kohospodars'kykh pidpryyemstv. Naukovi pratsi Poltavs'koyi derzhavnoyi ahrarnoyi akademiyi. – 2012. – Vyp. 2(5). – Т. 3. – S. 87–92.
8. Tarnavs'ka N.P. Upravlinnya konkurentospromozhnistyu pidpryyemstv: teoriya, metodolohiya, praktyka. Monohrafiya. – Ternopil': Ekonomichna dumka, 2008. – 570 s.
9. Yankovyy O.H. Konkurentospromozhnist' pidpryyemstva: otsinka rivnya ta napryamy pidvyshchennya: Monohrafiya / O.H. Yankovyy. – Odesa: Atlant, 2013. – 470 s.
10. Dubnyts'kyy V. I. Konkurentospromozhnist' i bazovi ponyattya konkurentnoho analizu: suchasni napryamy naukovykh doslidzhen'. Vcheni zapysky Tavriys'koho natsional'noho universytetu imeni V. I. Vernads'koho. Seriya : Ekonomika i upravlinnya. - 2019. - T. 30(69), № 5(1). - S. 57-67. URL: [http://nbuv.gov.ua/UJRN/UZTNU_econ_2019_30\(69\)_5\(1\)_13](http://nbuv.gov.ua/UJRN/UZTNU_econ_2019_30(69)_5(1)_13)
11. Kozlov's'kyy YE. A. Konkurentospromozhnist' produkttsiyi pidpryyemstva cherez pryзму hlobal'noyi konkurentospromozhnosti. Molodyy vchenyy. - 2017. - № 10. - S. 918-921. - URL: http://nbuv.gov.ua/UJRN/molv_2017_10_210.
12. Hromova T.M. Rozvytok konkurentsiyi yak instytutu torhivli v suchasnykh ekonomichnykh umovakh // Nauka y ekonomika. Nauk.-teoret. zhurn. Khmel'nyts'k. ekon. un-tu. – 2008. – №4 (12). – S.151-155

Надійшла / Paper received: 14.11.2018
Надрукована / Paper Printed : 06.12.2018

Повні вимоги до оформлення рукопису

<http://journals.khnu.km.ua/vestnik>

За зміст повідомлень редакція відповідальності не несе

Підп. до друку 29.11.2020. Ум. друк. арк. 19,55. Обл.-вид. арк. 18,96

Формат 30x42/4, папір офсетний. Друк різнографією.

Наклад 100, зам. №

Тиражування здійснено з оригінал-макету, виготовленого
редакцією журналу “Вісник Хмельницького національного університету”

Редакційно-видавничий центр Хмельницького національного університету
29016, м. Хмельницький, вул. Інститутська, 7/1, тел. (0382) 72-83-63
